

МІНІСТЕРСТВО ОСВІТИ І НАУКИ
УКРАЇНИ ХАРКІВСЬКИЙ
НАЦІОНАЛЬНИЙ УНІВЕРСИТЕТ
ІМЕНІ В.Н. КАРАЗИНА

Освітньо-професійна програма

МЕНЕДЖМЕНТ ЗОВНІШНЬОЕКОНОМІЧНОЇ ДІЯЛЬНОСТІ

Галузь знань 07 Управління та адміністрування

Спеціальність 073 Менеджмент

Другий (магістерський) рівень вищої освіти

Кваліфікація магістр менеджменту

ЗАТВЕРДЖЕНО

Вченою радою

Харківського національного університету
імені В.Н.Каразіна

від 29.05 2023 р.

Протокол № 9

Введено в дію з 2023/2024 н.р.

наказом від 01.06.2023 №014-9/227

Проректор з науково-педагогічної роботи

Олександр КОЛОВКО

« _____ » 20 _____ р.



ЛИСТ ПОГОДЖЕННЯ
освітньо-професійної програми другого (магістерського) рівня
вищої освіти зі спеціальності 073 Менеджмент

Освітню програму розглянуто та схвалено на:

1. Науково-методичній раді Харківського національного університету
В.Н.Каразіна протокол №8 від 16.05 2023 р.

Голова науково-методичної ради,

проректор з науково-педагогічної роботи  Олександр ГОЛОВКО

2. Вчена рада економічного факультету:

протокол № 6 від «20» квітня 2023 р.

Голова Вченої ради факультету  Олександр ДАВИДОВ

3. Науково-методична комісія економічного факультету:

протокол № 9 від «19» квітня 2023 р.

Голова науково-методичної

комісії факультету  Вікторія ЄВТУШЕНКО

4. Кафедра маркетингу, менеджменту та підприємництва:

протокол № 10 від «17» квітня 2023 р.

Завідувач кафедри  Вікторія ЄВТУШЕНКО

ПЕРЕДМОВА

Розроблено робочою групою у складі:

Прізвище, ім'я, по батькові	Найменування посади (для сумісників місце основної роботи)	Науковий ступінь, вчене звання, за якою кафедрою (спеціальністю) присвоєно
Керівник (гарант освітньо-професійної програми)		
Козирєва Олена Вадимівна	Професор кафедри маркетингу, менеджменту та підприємництва	Доктор економічних наук, спец. 08.00.05 «Розвиток продуктивних сил і регіональна економіка; диплом ДД № 006266 від 28 лютого 2017 р. Професор кафедри менеджменту та адміністрування, атестат №000407 від 16 травня 2018р.
Члени робочої (проектної) групи		
Євтушенко Вікторія Анатоліївна	Професор кафедри маркетингу, менеджменту та підприємництва	Кандидат економічних наук, спец. 08.00.01 «Економічна теорія»; Диплом ДК № 021300 від 10.12.2003р. Доцент кафедри маркетингу та менеджменту зовнішньоекономічної діяльності, атестат 02ДЦ № 012415 від 20.04.2006 р.
Кудінова Марина Михайлівна	Доцент кафедри маркетингу, менеджменту та підприємництва	Кандидат економічних наук; спец. 073 Менеджмент (08.00.03 – економіка та управління національним господарством); диплом ДК № 056069 від 18 листопада 2009 р. Доцент кафедри економіки та менеджменту, атестат 12ДЦ №038028 від 14 лютого 2014 р.
Поветкін Сергій Олександрович	Завідувач відділом зовнішньоекономічних зв'язків ПАТ ХФЗ «Червона зірка»	Кандидат фармацевтичних наук, спец. 026 «Фармація, промислова фармація»
Несен Марія Вікторівна	Здобувач вищої освіти спеціальності 073 Менеджмент освітньої програми Менеджмент зовнішньоекономічної діяльності	

При розробці проекту Програми враховані вимоги:

1. Стандарту вищої освіти України за спеціальністю 073 Менеджмент для другого (магістерського) рівня вищої освіти: наказ Міністерства освіти і науки України № 959 від 10.07.2019 р.

2. Нормативних документів:

1. Закон «Про вищу освіту» // База даних «Законодавство України»/ВР України. URL:<http://zakon4.rada.gov.ua/laws/show/1556-18>

2. Закон «Про освіту» // База даних «Законодавство України»/ВР України. URL:<http://zakon5.rada.gov.ua/laws/show/2145-19>.

3. Національний класифікатор України: «Класифікатор професій» ДК 003:2010// База даних «Законодавство України»/ВР України. URL:<http://zakon.rada.gov.ua/rada/show/va327609-10>

4. Національна рамка кваліфікацій. Додаток до постанови Кабінету Міністрів України від 23 листопада 2011 року № 1341 (в редакції постанови Кабінету Міністрів України від 25 червня 2020 р. № 519). URL: <https://zakon.rada.gov.ua/laws/show/1341-2011-%D0%BF#Text>

5. Постанова Кабінету Міністрів України «Про затвердження переліку галузей знань і спеціальностей, за якими здійснюється підготовка здобувачів вищої освіти» (редакція від 30.11.2017)// База даних «Законодавство України»/ВР України. URL:<http://zakon4.rada.gov.ua/laws/show/266-2015-п>.

Рецензії-відгуки зовнішніх стейкхолдерів:

1. Новікова М.М., доктор економічних наук, професор, завідувач кафедри менеджменту і публічного адміністрування Харківського національного університету міського господарства імені О.М. Бекетова

2. Гарафонова О.І., доктор економічних наук, професор, професор кафедри менеджменту Київського національного економічного університету імені В. Гетьмана

3. Горохова Л.П., кандидат економічних наук, доцент, директор Української асоціації з розвитку менеджменту та бізнес освіти

4. Михайленко Д.Г., кандидат економічних наук, доцент, старший науковий співробітник відділу макроекономічної політики та регіонального розвитку науково-дослідного центру індустріальних проблем розвитку Національної академії наук України

5. Рильська І.Г., начальник відділу із розвитку експорту ТОВ МНВП «Аріс» ЛТД

Профіль освітньої програми

Менеджмент зовнішньоекономічної діяльності зі спеціальності 073 Менеджмент

1 – Загальна інформація	
Повна назва закладу вищої освіти та структурного підрозділу	Харківський національний університет імені В.Н. Каразіна, економічний факультет
Офіційна назва програми	Менеджмент зовнішньоекономічної діяльності Management of foreign economic activity
Ступінь вищої освіти та назва кваліфікації	Магістр Магістр менеджменту зовнішньоекономічної діяльності
Кваліфікація, що присвоюється	Магістр менеджменту зовнішньоекономічної діяльності
Тип диплому та обсяг освітньої програми	Диплом магістра, одиничний, 90 кредитів ЄКТС, термін навчання – 1 рік 4 міс.
Наявність акредитації	Сертифікат про акредитацію, серія НД № 2189556 на підставі наказу МОН України від 19.12.2016 р. №1565. Термін дії: до 1 липня 2023 р.
Цикл/рівень	Другий (магістерський) рівень вищої освіти НРК України –7 рівень, QF-EHEA–другий цикл, EQF-LLL – 7 рівень
Передумови	Особа має право здобувати ступінь магістра за наявності у неї ОКР спеціаліста, першого (бакалаврського) і другого (магістерського) рівня вищої освіти
Мова викладання	Українська, англійська
Термін дії освітньої програми	до наступної акредитації
Інтернет - адреса постійного розміщення опису освітньої програми	http://www.econom.kharkov.ua/ https://karazinmmved.wixsite.com/mmzed
2 – Мета освітньої програми	
Мета програми полягає в підготовці фахівців, здатних ідентифікувати та вирішувати складні спеціалізовані задачі та практичні проблеми у сфері управління організаціями та їх підрозділами на засадах оволодіння системою компетентностей, знань і практичних навичок щодо прийняття та виконання управлінських рішень у сфері зовнішньоекономічної діяльності в умовах трансформації світового ринку	
3 – Характеристика освітньої програми	
Предметна область (галузь знань, спеціальність, спеціалізація)	Галузь знань: 07 «Управління та адміністрування» Спеціальність: 073 «Менеджмент» <i>Об'єктами вивчення є управління організаціями та їх підрозділами за невизначеності умов і вимог зовнішньоекономічного середовища.</i> <i>Цілі навчання:</i> підготовка фахівців, здатних ідентифікувати та розв'язувати складні спеціалізовані задачі й практичні проблеми у сфері менеджменту зовнішньоекономічної діяльності сучасних організацій на засадах здійснення інновацій та в умовах, що характеризуються невизначеністю. <i>Теоретичний зміст предметної області:</i> – парадигми, закони, закономірності, принципи, історичні передумови розвитку менеджменту зовнішньоекономічної діяльності;

	<ul style="list-style-type: none"> – інноваційні концепції та системи менеджменту (системний, ситуаційний, адаптивний, антисипативний, антикризовий, інноваційний, проєктний підходи тощо); – функції, методи, технології управління організаціями та їх підрозділами, що здійснюють діяльність на зовнішньоекономічних ринках; – методологія прийняття управлінських рішень у менеджменті зовнішньоекономічної діяльності. <p><i>Методи, методика та технології:</i></p> <ul style="list-style-type: none"> – загальнонаукові та специфічні методи дослідження (розрахунково-аналітичні, економіко-статистичні, економіко-математичні, експертного оцінювання, фактологічні, соціологічні, документальні, балансові тощо); – методи та інструменти наукового дослідження у сфері менеджменту зовнішньоекономічної діяльності; – методи реалізації функцій менеджменту (методи маркетингових досліджень; методи економічної діагностики; методи прогнозування і планування; методи проєктування організаційних структур управління; методи мотивування; методи контролювання; методи оцінювання соціальної, організаційної та економічної ефективності в менеджменті тощо). – методики, технології та інструменти менеджменту(управління зовнішньоекономічною діяльністю, стратегічне управління, управління змінами, проєктне управління, управління знаннями, корпоративне управління, тощо); – інформаційно-комунікаційні технології управління організаціями та їх підрозділами; – технології обґрунтування управлінських рішень(економічний аналіз, імітаційне моделювання, дерево рішень тощо). <p><i>Інструментарій та обладнання:</i> сучасне інформаційно-комунікаційне обладнання, інформаційні системи та програмні продукти, що застосовуються в менеджменті та в управлінні зовнішньоекономічною діяльністю сучасних організацій</p>
<p>Орієнтація освітньої програми</p>	<p>Освітньо-професійна програма передбачає оволодіння системою загальнонаукових та спеціальних методів, професійними методиками та технологіями, необхідними для забезпечення ефективної управлінської діяльності в сфері зовнішньоекономічних відносин, а також здатності вирішувати певні проблеми і задачі за умови оволодіння системою компетентностей</p>
<p>Основний фокус освітньої програми та спеціалізації</p>	<p>Управлінська діяльність суб'єкта господарювання в зовнішньоекономічному середовищі для реалізації його економічних та соціальних інтересів.</p> <p>Призначена для здобувачів закладів вищої освіти, органів управління вищою освітою, відомств, підприємств, організацій різних форм власності, а також бюджетних і наукових організацій, де використовуються фахівці з даної спеціальності.</p> <p>Ключові слова: менеджмент, зовнішньоекономічна діяльність, крос-культурний менеджмент, міжнародний маркетинг, інновації, інвестиції, проєкти, конкурентоспроможність.</p>
<p>Особливості програми</p>	<p>Ґрунтується на результатах сучасних прикладних досліджень вітчизняного та іноземного ринку праці у сфері менеджменту зовнішньоекономічної діяльності, враховує особливості функціонування суб'єктів зовнішньоекономічної діяльності,</p>

	<p>їхні актуальні проблеми та вимоги до фахівців з менеджменту зовнішньоекономічної діяльності.</p> <p>Передбачає вивчення обов'язкових та вибіркових дисциплін, стажування, проходження переддипломної практики та захист кваліфікаційної роботи.</p> <p>Передбачає часткове викладання професійно-орієнтованих дисциплін англійською мовою у контексті сучасних глобалізаційних та інтеграційних процесів.</p>
4 – Придатність випускників до працевлаштування та подальшого навчання	
Придатність до працевлаштування	Магістр менеджменту може обіймати первинні посади відповідно до Класифікатору професій ДК 003:2010 (Розділ 1. Законодавці, вищі державні службовці, керівники, менеджери (управителі); Розділ 2. Професіонали).
Подальше навчання	Магістр може продовжувати навчання на третьому (освітньо-науковому) рівні вищої освіти – доктора філософії, набувати додаткові кваліфікації в системі післядипломної освіти
5 – Викладання та оцінювання	
Викладання та навчання	<p>Проблемно-орієнтоване та студентоцентроване навчання, тренінгові технології, самонавчання, навчання через практичну підготовку підготовка кваліфікаційної роботи тощо.</p> <p>Викладання проводиться у вигляді: лекцій, мультимедійних лекцій, семінарів, практичних(лабораторних) занять, майстер-класів від провідних фахівців підприємств та організацій під час проходження виробничої практики, самостійної роботи на основі підручників, навчальних посібників, конспектів лекцій, методичних вказівок до виконання практичних (лабораторних) робіт, консультацій з викладачами тощо. Лекції, практичні ситуації, case-study, розрахунково-аналітичні завдання, тренінги, рольові ігри, тестування</p> <p>Участь здобувачів вищої освіти у науковій роботі, що передбачає проведення досліджень з прогресивного досвіду ефективного менеджменту зовнішньоекономічної діяльності, публікації наукових статей, прийняття участі у конкурсах наукових робіт, олімпіадах, проєктах національних та закордонних бізнес-інкубаторів, апробація результатів на наукових конференціях та круглих столах.</p> <p>Використання технологій електронного навчання, e-learning за окремими блоками дисциплін, групова проєктна робота тощо</p>
Оцінювання	<p>Передбачений поточний контроль під час проведення практичних занять (тестування, усні відповіді, письмові есе, розрахунково-аналітичні завдання, графічні завдання, презентації тощо), захист звітів з практики.</p> <p>Підсумковий контроль здійснюється в формі екзамену \ заліку (письмові екзамени та заліки з навчальних дисциплін).</p> <p>Публічний захист кваліфікаційної роботи магістра.</p> <p>Оцінювання знань здобувачів вищої освіти здійснюється за 100-бальною рейтинговою системою</p>
6 – Програмі компетентності	
Інтегральна компетентність	Здатність розв'язувати складні задачі і проблеми у сфері управління зовнішньоекономічною діяльністю організацій або у процесі навчання, що передбачає проведення досліджень та/або здійснення інновацій та характеризується невизначеністю умов і вимог міжнародного середовища

<p>Загальні компетентності (ЗК)</p>	<p>ЗК1. Здатність проведення досліджень на відповідному рівні; ЗК2. Здатність до спілкуватися з представниками інших професійних груп різного рівня (з експертами з інших галузей знань/видів економічної діяльності); ЗК3. Навички використання інформаційних та комунікаційних технологій; ЗК4. Здатність мотивувати людей та рухатися до спільної мети; ЗК5. Здатність діяти на основі етичних міркувань (мотивів); ЗК6. Здатність генерувати нові ідеї (креативність) ЗК7. Здатність до абстрактного мислення, аналізу та синтезу ЗК8. Здатність до розуміння предметної області, професійної комунікації ЗК9. Здатність працювати з інформацією, у т.ч. в глобальних комп'ютерних мережах.</p>
<p>Спеціальні (фахові, предметні) компетентності (СК)</p>	<p>СК1. Здатність обирати та використовувати концепції, методи та інструментарій менеджменту, в тому числі у відповідності до визначених цілей та міжнародних стандартів. СК2. Здатність встановлювати цінності, бачення, місію, цілі та критерії, за якими організація визначає подальші напрями розвитку, розробляти і реалізовувати відповідні стратегії та плани. СК3. Здатність до саморозвитку, навчання впродовж життя та ефективного самоменеджменту. СК4. Здатність до ефективного використання та розвитку ресурсів організації. СК5. Здатність створювати та організовувати ефективні комунікації в процесі управління. СК6. Здатність формувати лідерські якості та демонструвати їх в процесі управління людьми. СК7. Здатність розробляти проекти, управляти ними, виявляти ініціативу та підприємливість. СК8. Здатність використовувати психологічні технології роботи з персоналом. СК9. Здатність аналізувати й структурувати проблеми організації, приймати ефективні управлінські рішення та забезпечувати їх реалізацію. СК10. Здатність до управління організацією та її розвитком. СК11. Здатність аналізувати можливості розвитку міжнародного бізнесу з урахуванням глобальних трендів, на основі розуміння інноваційної природи зростання економічних систем та характеру кризових явищ та циклічних процесів на світових ринках. СК12. Здатність організовувати, планувати ефективну роботу мультинаціональних компаній у мультикультурному середовищі з використанням перспективних бізнес-моделей. СК13. Здатність формувати стратегії зовнішньоекономічної діяльності підприємств на засадах експорт орієнтованого розвитку із врахуванням потенціалу цифрових трансформацій у світовій економіці. СК14. Здатність створювати умови для забезпечення та підтримки інвестиційного та інноваційного потенціалу організації, що займається зовнішньоекономічною діяльністю. СК15. Здатність проводити комплексну оцінку механізмів управління сучасними корпораціями, використовуючи прогресивні інструменти управлінського обліку та аналізу.</p>

	<p>СК 16. Здатність розробляти, економічно обґрунтовувати і впроваджувати в практику зовнішньоекономічної діяльності організації проектні рішення з метою забезпечення ефективності використання різних видів ресурсів, підвищення прибутковості та формування передумов розвитку потенціалу міжнародної діяльності.</p> <p>СК 17. Здатність знаходити та оцінювати нові ринкові можливості розвитку організації, перспективні напрями розвитку різних форм міжнародного бізнесу, обґрунтовувати механізми трансформації систем управління на основі інтеграційних управлінських рішень</p>
7 – Програмні результати навчання	
<p>Програмні результати навчання</p>	<p>ПРН1. Критично осмислювати, вибирати та використовувати необхідний науковий, методичний і аналітичний інструментарій для управління в непередбачуваних умовах.</p> <p>ПРН2. Ідентифікувати проблеми в організації та обґрунтовувати методи їх вирішення.</p> <p>ПРН3. Проектувати ефективні системи управління організаціями.</p> <p>ПРН4. Обґрунтовувати та управляти проектами, генерувати підприємницькі ідеї.</p> <p>ПРН5. Планувати діяльність організації в стратегічному та тактичному розрізах.</p> <p>ПРН6. Мати навички прийняття, обґрунтування та забезпечення реалізації управлінських рішень в непередбачуваних умовах, враховуючи вимоги чинного законодавства, етичні міркування та соціальну відповідальність.</p> <p>ПРН7. Організовувати та здійснювати ефективні комунікації всередині колективу, з представниками різних професійних груп та в міжнародному контексті.</p> <p>ПРН8. Застосовувати спеціалізоване програмне забезпечення та інформаційні системи для вирішення задач управління організацією.</p> <p>ПРН9. Вміти спілкуватись в професійних і наукових колах державною та іноземною мовами.</p> <p>ПРН10. Демонструвати лідерські навички та вміння працювати в команді, взаємодіяти з людьми, впливати на їх поведінку для вирішення професійних задач.</p> <p>ПРН11. Забезпечувати особистий професійний розвиток та планування власного часу.</p> <p>ПРН12. Вміти делегувати повноваження та керівництво організацією (підрозділом).</p> <p>ПРН13. Вміти планувати і здійснювати інформаційне, методичне, матеріальне, фінансове та кадрове забезпечення організації (підрозділу).</p> <p>ПРН14. Демонструвати знання і розуміння крос-культурного контексту комунікацій та управління, адаптувати їх до ситуаційних умов професійної діяльності в сфері менеджменту зовнішньоекономічної діяльності.</p> <p>ПРН15. Ідентифікувати складові інвестиційно-інноваційної системи корпорації, здійснювати ефективний міжнародний трансфер технологій, володіти практичними навичками бізнес-планування та управління стартап-проектами в умовах зовнішньоекономічної діяльності.</p> <p>ПРН16. Організовувати систему ефективного управління</p>

	<p>транснаціональною корпорацією, використовуючи прогресивні інструменти діагностики та консалтингу..</p> <p>ПРН17. Визначати і розробляти оптимальні форми організації зовнішньоекономічної та міжнародної діяльності підприємств з урахуванням особливостей здійснення міжнародної діяльності, впливу цифрових трансформацій на здійснення міжнародної діяльності.</p> <p>ПРН18. Вміти виявляти закономірності, умови та фактори національного та міжнародного характеру, що обумовлюють формування ефективних планів та проектів розвитку міжнародного бізнесу.</p> <p>ПРН19. Ідентифікувати та аналізувати можливий вплив сучасних трендів світової економіки на функціонування суб'єктів міжнародного бізнесу, зокрема транснаціональних корпорацій, розуміти особливості розвитку світової економіки та прогнозувати його напрями.</p>
8 – Ресурсне забезпечення реалізації програми	
<p>Специфічні характеристики кадрового забезпечення</p>	<p>Науково-педагогічні працівники, які беруть участь у реалізації освітньої програми, відповідають кадровим вимогам забезпечення провадження освітньої діяльності відповідно до Постанови Кабінету Міністрів України від 30.12.2015 р. № 1187 із змінами, внесеними згідно з Постановою Кабінету Міністрів України № 347 від 10.05.2018 р., № 180 від 03.03.2020 р., № 365 від 24.03.2021 р.</p> <p>Проведення лекційних, практичних, семінарських занять здійснюється докторами/кандидатами наук за профілем спеціальності, професорами/доцентами</p>
<p>Специфічні характеристики матеріально-технічного забезпечення</p>	<p>Матеріально-технічне забезпечення освітнього процесу відповідає технологічним вимогам згідно Постанови Кабінету Міністрів України від 30.12.2015 р. № 1187 із змінами, внесеними згідно з Постановою Кабінету Міністрів України № 347 від 10.05.2018 р., № 180 від 03.03.2020 р., № 365 від 24.03.2021 р.</p> <p>У процесі підготовки здобувачів використовується матеріально-технічна база, яка відповідає ліцензійним вимогам та вимогам здійснення освітньої діяльності. Університет має розвинуту соціальну інфраструктуру, що включає навчальні корпуси, бібліотеку, центр фізичного виховання та спорту, медичний центр, гуртожитки, бази відпочинку, центр культури та мистецтв, їдальні, актові зали.</p> <p>Навчально-наукова робота за освітньою програмою забезпечена сучасними технічними засобами. Навчальні заняття проводяться з використанням сучасного програмного забезпечення. Використовуються як хмарні технології, так і коробкові рішення, які дозволяють студентам опанувати навички роботи з готовими CRM-системами, а також будувати бази даних відповідно до інформаційних потреб фахівців компанії. Особлива увага приділяється інформаційним технологіям аналітичної обробки інформації, управління проектами, управління командною роботою, генерування ідей, побудови інфографіки, створення сайтів та іншому програмному забезпеченню реалізації зовнішньоекономічної діяльності.</p>
<p>Специфічні характеристики інформаційного та навчально-</p>	<p>Здобувачі вищої освіти та науково-педагогічний персонал можуть використовувати бібліотечно-інформаційний ресурс, наукову бібліотеку Університету, мають доступ до друкованих видань різними мовами (підручники, словники, монографії,</p>

методичного забезпечення	<p>наукові статті, тощо).</p> <p>Забезпечено бібліотеку вітчизняними та закордонними фаховими періодичними виданнями з економіки та управління, в тому числі в електронному вигляді.</p> <p>Центральна наукова бібліотека надає доступ до багатьох відомих електронних баз даних: EBSCO Publishing, онлайн-бібліотеки навчальної літератури CUL Online.</p> <p>Бібліотека підтримує відкритий доступ до знань через репозитарій університету, який постійно поповнюється навчально-методичними та науковими доробками професорів, викладачів, науковців та здобувачів.</p> <p>Здобувачі вищої освіти також використовують методичний матеріал, підготовлений викладачами: конспекти лекцій, методичні вказівки до практичних занять, індивідуальних завдань, проходження практик, навчально-методичні посібники, презентації, які в повному обсязі представлено у вільному доступі на сайті економічного факультету ХНУ імені В. Н. Каразіна.</p>
9 – Академічна мобільність	
Національна кредитна мобільність	<p>На основі двосторонніх договорів між ХНУ імені В.Н. Каразіна та закладами вищої освіти.</p> <p>Допускаються індивідуальні угоди про академічну мобільність для навчання в закладах вищої освіти України. До керівництва роботою здобувачів можуть бути залучені провідні фахівці закладів вищої освіти України на умовах індивідуальних договорів.</p> <p>Кредити, отримані в інших закладах вищої освіти України, перезараховуються відповідно до довідки про академічну мобільність.</p>
Міжнародна кредитна мобільність	<p>На основі двосторонніх договорів між ХНУ імені В. Н. Каразіна та закладами вищої освіти зарубіжних країн-партнерів.</p> <p>Індивідуальна академічна мобільність можлива за рахунок участі у міжнародних проєктах за програмами академічного обміну (Erasmus Mundus, DAAD, Global UGRAD, Cambridge-Ukraine Studentships тощо)</p>
Навчання іноземних здобувачів вищої освіти	<p>Навчання іноземних здобувачів вищої освіти здійснюється відповідно до Закону «Про вищу освіту»</p>

2. Перелік компонент освітньо-професійної програми та їх логічна послідовність

2.1 Перелік компонент ОП

Код н/д	Компоненти освітньої програми (навчальні дисципліни, курсові проекти (роботи), практики, кваліфікаційна робота)	Кількість кредитів	Форма підсумкового контролю
1	2	3	4
Обов'язкові компоненти ОП			
ОК1	Глобальні проблеми сучасності	3	Залік
ОК2	Методологія та організація наукових досліджень	4	Залік
ОК3	Корпоративна соціальна відповідальність (викладання англійською та українською мовами)	5	Екзамен
ОК4	Менеджмент інноваційного розвитку сучасних економічних систем	4	Екзамен
ОК5	Менеджмент зовнішньоекономічної діяльності (викладання англійською та українською мовами)	5	Екзамен
ОК6	Інвестиційний менеджмент	5	Екзамен
ОК7	Конкурентоспроможність міжнародних підприємств	4	Екзамен
ОК8	Міжнародний менеджмент-маркетинг	5	Екзамен
ОК9	Міжнародні кредитно-розрахункові та валютні операції	4	Залік
ОК10	Інноваційне підприємництво та управління стартап проектами	5	Залік
ОК11	Програмне забезпечення управлінських рішень	3	Залік
ОК12	Стажування з менеджменту ЗЕД (викладання англійською та українською мовами)	3	Залік
ОК13	Переддипломна практика	6	Екзамен
ОК14	Виконання кваліфікаційної роботи магістра	6	Захист
Загальний обсяг обов'язкових дисциплін		62	
Вибіркові компоненти ОП			
<i>Вибірковий блок 1</i>			
ВБ1.1	Антикризовий менеджмент // Освітній менеджмент і лідерство / Менеджмент змін	4	Екзамен
ВБ1.2	Стратегічний менеджмент корпорацій / Зовнішньоекономічний консалтинг / Міжнародний трансфер технологій	4	Залік
<i>Вибірковий блок 2</i>			
ВБ2.1	Менеджмент вартості корпорацій / Менеджмент транснаціональних корпорацій / Бізнес-планування зовнішньоекономічної діяльності	4	Екзамен
ВБ2.2	Корпоративний менеджмент / Корпоративні комунікації та медіапланування / Венчурний менеджмент	4	Екзамен
ВБ2.3	Управління міжнародними брендами / Міжнародна бізнес-логістика / Міжнародна електронна комерція	4	Екзамен
ВБ2.4	Державне регулювання зовнішньоекономічної діяльності / Облік та оподаткування зовнішньоекономічної діяльності / Державне регулювання інвестування і трансферу	4	Залік

	технологій		
ВБ2.5	Психологія кроскультурних комунікацій, Міжнародне підприємництво, Управлінське консультування	4	Екзамен
Загальний обсяг обов'язкових дисциплін		28	
ЗАГАЛЬНИЙ ОБСЯГ ОСВІТНЬОЇ ПРОГРАМИ		90	

2.2. Структурно-логічна схема ОП

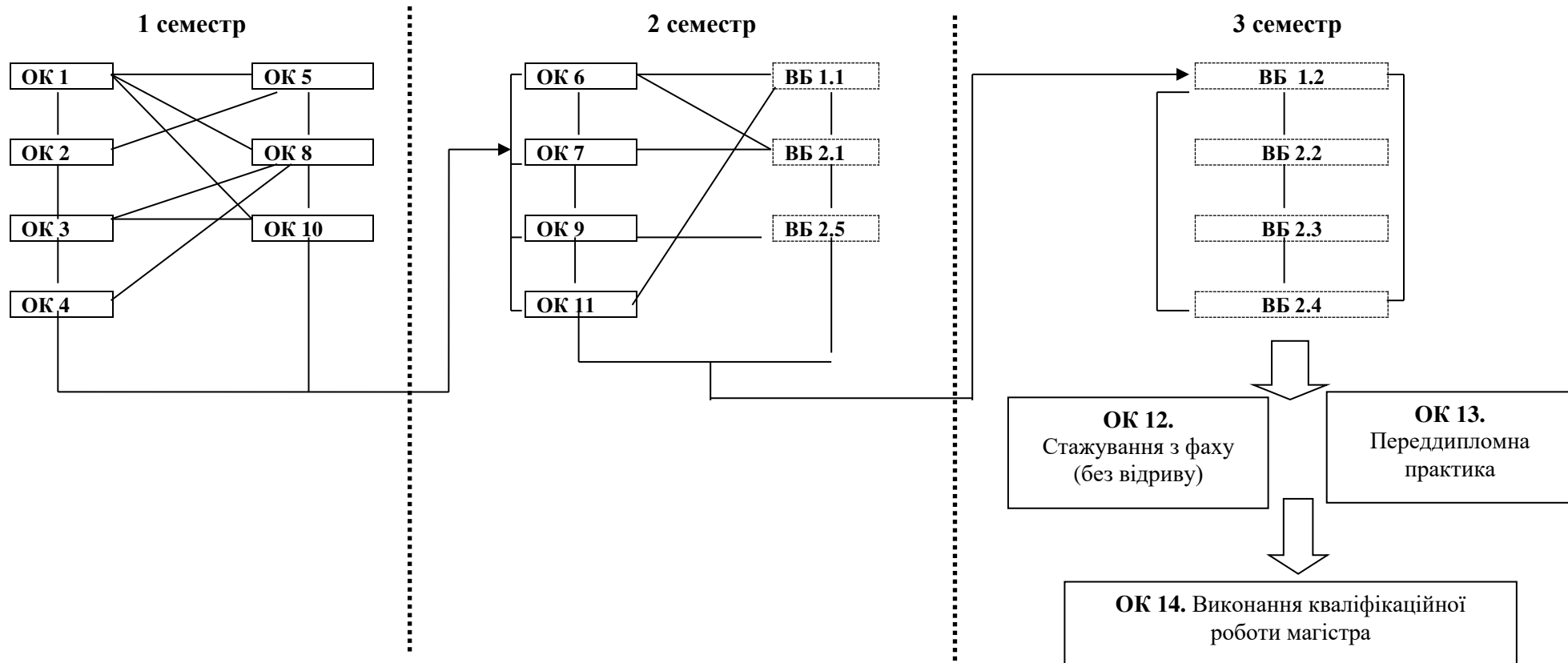

ОК – обов’язкова компонента
ВБ – вибіркова компонента

3. Форма атестації здобувачів вищої освіти

Атестація випускників освітньої програми «Менеджмент зовнішньоекономічної діяльності» спеціальності 073 «Менеджмент» проводиться у формі публічного захисту кваліфікаційної роботи та завершується видачою документу встановленого зразка про присудження йому ступеня магістра із присвоєнням кваліфікації: Магістр менеджменту.

Кваліфікаційна робота передбачає розв'язання складної задачі / проблеми в сфері менеджменту, що потребує здійснення досліджень та/або інновацій і характеризується комплексністю і невизначеністю умов, із застосуванням теорій та методів економічної науки.

У кваліфікаційній роботі не може бути академічного плагіату, фальсифікації та списування. Порядок проведення перевірки кваліфікаційної роботи затверджено рішенням Вченої ради Харківського національного університету імені В.Н. Каразіна «Порядок проведення перевірки наукових праць, навчальних видань та дипломних робіт (проектів) працівників та здобувачів вищої освіти на наявність запозичень з інших документів» від 24.02.2020 р., протокол № 5, введено в дію наказом ректора № 0204-1/088 від 27.02.2020 р.

Атестація здійснюється відкрито та публічно.

Таблиця 1

**Матриця відповідності визначених Стандартом компетентностей
дескрипторам НРК(за 7-м рівнем, магістерським)**

Класифікація компетентностей за НРК	Знання ЗН1. Спеціалізовані концептуальні знання, набуті у процесі навчання та/або професійної діяльності на рівні новітніх досягнень, які є основою для оригінального мислення та інноваційної діяльності, зокрема в контексті дослідницької роботи ЗН2.Критичне осмислення проблем у навчанні та/або професійній діяльності та на межі предметних галузей знань	Уміння/Навички УМ1 Спеціалізовані уміння/навички розв'язання проблем, необхідні для проведення досліджень та/або провадження інноваційної діяльності з метою розвитку нових знань та процедур УМ2 Здатність інтегрувати знання та розв'язувати складні задачі у широких або мультидисциплінарних контекстах УМ3 Здатність розв'язувати проблеми у нових або незнайомих середовищах за наявності неповної або обмеженої інформації з урахуванням аспектів соціальної та етичної відповідальності	Комунікація К1. Зрозуміле і недвозначне донесення власних висновків, а також знань та пояснень, що їх обґрунтовують, до фахівців і нефахівців, зокрема до осіб, які навчаються К2.Використання іноземних мов у професійній діяльності	Автономія та відповідальність АВ1. Прийняття рішень у складних і непередбачуваних умовах, що потребує застосування нових підходів та прогнозування АВ2. Відповідальність за розвиток професійного знання і практик, оцінку стратегічного розвитку команди АВ3. Здатність до подальшого навчання, яке значною мірою є автономним та самостійним
	Загальні компетентності			
ЗК1	ЗН2	УМ1, УМ2	К1, К2	АВ3
ЗК2		УМ3	К1, К2	
ЗК3		УМ1, УМ2	К1	АВ1
ЗК4		УМ1	К1	АВ1, АВ2
ЗК5			К1	АВ2
ЗК6		УМ1		АВ3
ЗК7		УМ1, УМ2	К1	АВ1
ЗК8		УМ1	К1	АВ1, АВ2
ЗК9		УМ1, УМ2	К1	АВ1
Спеціальні (фахові) компетентності				
СК1	ЗН2	УМ1		
СК2			К2	
СК3			К2	
СК5	ЗН2		К2	
СК6				
СК7	ЗН1	УМ1		
СК8		УМ1		
СК9	ЗН2	УМ1, УМ3	К1	АВ1, АВ3
СК10	ЗН1	УМ1, УМ2	К1	АВ1
СК11		УМ3	К1	АВ2
СК12		УМ2	К1	АВ1, АВ3
СК13		УМ2	К1	АВ1
СК14		УМ3	К2	АВ1, АВ3
СК15		УМ2	К2	АВ1
СК16		УМ2	К2	АВ2
СК17		УМ1, УМ3	К1	АВ1, АВ3

Матриця відповідності програмних компетентностей компонентам освітньої програми
 Менеджмент зовнішньоекономічної діяльності

	ОК 1	ОК 2	ОК 3	ОК 4	ОК 5	ОК 6	ОК 7	ОК 8	ОК 9	ОК 10	ОК 11	ОК 12	ОК 13	ВБ 1.1	ВБ 1.2	ВБ 2.1	ВБ 2.2	ВБ 2.3	ВБ 2.4	ВБ 2.5
ЗК1	+	+				+								+					+	
ЗК2		+		+	+												+			
ЗК3											+	+	+							
ЗК4						+	+	+	+										+	
ЗК5	+		+																	
ЗК6					+					+					+					+
СК1				+				+						+		+				
СК2			+						+											
СК3						+					+	+		+						
СК5				+			+													
СК6								+									+			
СК7					+					+					+					+
СК8						+											+			
СК9							+											+	+	+
СК10											+	+	+			+				
СК11			+	+				+						+	+	+	+	+	+	+
СК12					+					+				+	+	+	+	+	+	+
СК13									+		+		+	+	+	+	+	+	+	+
СК14														+		+				
СК15		+						+			+									
СК16							+							+						
СК17					+					+				+	+					+

Таблиця 4

Матриця забезпечення програмних результатів навчання (ПРН) відповідним компонентам освітньої програми
 Менеджмент зовнішньоекономічної діяльності

	ОК 1	ОК 2	ОК 3	ОК 4	ОК 5	ОК 6	ОК 7	ОК 8	ОК 9	ОК 10	ОК 11	ОК 12	ОК 13	ВБ 1.1	ВБ 1.2	ВБ 2.1	ВБ 2.2	ВБ 2.3	ВБ 2.4	ВБ 2.5
ПРН1	+	+		+		+		+						+		+		+	+	+
ПРН2			+						+		+	+	+							
ПРН3	+	+		+		+	+							+					+	
ПРН4					+	+	+	+	+	+					+			+		+
ПРН5			+						+											
ПРН6				+	+			+		+				+	+	+		+	+	+
ПРН7	+	+	+	+	+		+										+			
ПРН8				+			+				+	+	+							
ПРН9	+		+																	
ПРН10						+		+									+			
ПРН11						+					+	+		+						
ПРН12		+		+	+	+	+	+	+	+	+	+	+		+	+	+	+		+
ПРН13			+		+	+	+	+	+	+	+	+	+		+		+	+	+	+
ПРН14			+	+				+						+	+	+	+	+	+	+
ПРН15					+					+				+	+	+	+	+	+	+
ПРН16									+		+		+	+	+	+	+	+	+	+
ПРН17	+										+							+		
ПРН18	+									+	+				+			+		
ПРН19	+		+						+							+			+	+

Гарант освітньо-професійної програми

Олена КОЗИРЄВА