

МІНІСТЕРСТВО ОСВІТИ І НАУКИ УКРАЇНИ
ХАРКІВСЬКИЙ НАЦІОНАЛЬНИЙ ЕКОНОМІЧНИЙ УНІВЕРСИТЕТ імені
СЕМЕНА КУЗНЕЦЯ

МІНІСТЕРСТВО ОСВІТИ І НАУКИ УКРАЇНИ
ХАРКІВСЬКИЙ НАЦІОНАЛЬНИЙ УНІВЕРСИТЕТ імені В. Н. КАРАЗІНА

Кваліфікаційна наукова праця
на правах рукопису

ЧЕРНУХА ТЕТЯНА СТАНІСЛАВІВНА

УДК [378+339.9]:330.8(477)(043.5)

ДИСЕРТАЦІЯ

**КОМПЛЕМЕНТАРНІСТЬ РОЗВИТКУ СИСТЕМИ ВИЩОЇ ОСВІТИ В
УМОВАХ ЕКОНОМІЧНОЇ ГЛОБАЛІЗАЦІЇ**

Спеціальність 08.00.01 – економічна теорія та історія економічної думки

Подається на здобуття наукового ступеня кандидата економічних наук

Дисертація містить результати власних досліджень. Використання ідей,
результатів і текстів інших авторів мають посилання на відповідне джерело

_____ Т. С. Чернуха

Науковий керівник:

Липов Володимир Валентинович,
доктор економічних наук, професор

ХАРКІВ – 2020

АНОТАЦІЯ

Чернуха Т.С. Комплементарність еволюції систем вищої освіти в умовах глобалізації. – Кваліфікаційна наукова праця на правах рукопису.

Дисертація на здобуття наукового ступеня кандидата економічних наук за спеціальністю 08.00.01 «Економічна теорія та історія економічної думки». Харківський національний економічний університет імені Семена Кузнеця; Харківський національний університет імені В. Н. Каразіна. Харків, 2020.

Дисертацію присвячено дослідженню теоретико-методологічних засад вивчення, обґрунтування та доведення можливостей та шляхів запозичення окремих елементів інституціональних механізмів систем вищої освіти країн різних соціально-економічних моделей в український освітній простір, як інструменту формування умов забезпечення економічного розвитку України. На основі концепції інституціональної архітекτονіки соціально-економічних систем проаналізовано інституціональні складові системи вищої освіти, що забезпечують функціонування вищої школи, як важливого елементу соціально-економічної системи. Розкрито вплив ціннісних орієнтацій господарських культур на формування освітнього простору відмінних соціально-економічних моделей.

У першому розділі дисертації розглянуто теоретичні засади та існуючі методологічні підходи до дослідження інституціональних механізмів систем вищої освіти. Сучасна методологія дослідження інституціональних засад функціонування СЕС дозволяє комплексно дослідити інституціональні складові системи ВО, їх комплементарний взаємозв'язок. Останній дає змогу виявити на основі такого взаємозв'язку структурну і функціональну взаємодію інститутів у системах ВО в різних СЕМ. В процесі дослідження інституціонального забезпечення системи ВО комбінувались методи: історичний, структурно-функціональний, еволюційний, компаративний, системний. Їх комплексне використання уможливорює аналіз процесу еволюції інституціональної складової системи ВО в умовах глобалізації, та розробку рекомендацій щодо вдосконалення її інституціонального розвитку.

Важливим науковим результатом першого етапу дослідження є визначення інституціональних механізмів функціонування ВО на основі застосування структурно-функціонального та системного підходу. Під інституціональним механізмом системи ВО розуміється сукупність інституціональних елементів системи ВО, які в межах своєї компетенції вирішують завдання з формування та реалізації надання освітніх послуг. На основі аналізу інституціональної структури системи вищої освіти розкрито й конкретизовано ролі, функції та представлено приклади основних елементів інституціонального устрою системи вищої освіти, як складових її інституціональної архітектури. Комплексний підхід і структурування ключових елементів системи вищої освіти в рамках ієрархії підстав інституціональної архітектури дали змогу класифікувати інституціональне забезпечення вищої освіти й прослідкувати комплементарність цих інститутів.

Інституціональні елементи систем ВО структурно і функціонально взаємопов'язані, взаємозалежні та взаємодоповнювані. Їх функціональна роль полягає у забезпеченні формування нового знання та його ретрансляції наступному поколінню. Специфіка інституціонального механізму виконання цього завдання залежить від засад структурування соціально-економічних відносин в суспільстві, перш за все спрямованості пріоритетів (індивідуальне / суспільне), що закладаються на рівні соціальних орієнтацій національних культур господарювання.

У другому розділі проаналізовано специфіку комплементарної зумовленості відносин в системі вищої освіти. Дослідження дозволило виявити закономірності формування й розвитку інституціональної системи вищої освіти. Визначено специфіку комплементарних відносин в системі вищої освіти, як галузі економіки. Визначено, що освітній простір в кожній соціально-економічній моделі відрізняється за системою комплементарної взаємодії елементів інституціональної системи вищої освіти, які зумовлюються особливостями ціннісних орієнтацій культури народів світу.

Знання специфіки впливу національної культури на освітній процес дозволяє підвищити його ефективність за рахунок вдосконалення вже існуючих і запозичення, з частковою корекцією, тих практик, інституцій та інститутів, які в максимальній мірі відповідають домінуючим цінностям, підтвердили свою ефективність в умовах інших культур. Це дозволяє більш тонко, з урахуванням особливостей окремих національно-культурних, професійних, вікових груп студентів, калібрувати форми організації освітнього процесу. Формується кращий фундамент для забезпечення міжнародної мобільності як студентів, так і викладачів. Включення до навчальних планів дисциплін, орієнтованих на формування знань і навичок крос-культурної взаємодії набуває особливої актуальності в умовах активізації взаємодії українських підприємств з іноземними партнерами. Успішне позиціонування національної системи вищої освіти, як системи, здатної надавати освітні послуги високої якості на міжнародному рівні так само висуває вимогу врахування в навчальному процесі особливостей національних культур студентів-іноземців, що навчаються в українських закладах вищої освіти .

Аспект впливу особливостей національної культури на організацію системи вищої освіти справляє вплив на мотивацію діяльності як студентів, так і викладачів, організаційну структуру навчальних закладів та національної системи вищої освіти в цілому.

Дослідження інституціональних елементів систем вищої освіти різних соціально-економічних моделей дозволило визначити загальні й специфічні ознаки інституціонального устрою освітніх систем країн світу. Спільним критерієм є наявність однакових за ієрархічною будовою інституціональних елементів в кожній моделі. Проте відмінність характеристик кожного елемента вказує на відповідні розбіжні ознаки систем вищої освіти. Такі відмінності, в свою чергу, через структурну та функціональну комплементарність впливають на специфіку фінансових, інноваційних систем, виробничих відносин, навчання та підготовку кадрів, моделей виробництва систем вищої освіти країн, що належать до різних соціально-економічних моделей.

В третьому розділі проаналізовано процеси виникнення, становлення та трансформації системи вищої освіти України в ході економічної глобалізації. Визначено та проаналізовано вплив соціокультурних, історичних та економічних чинників на формування інституціональної складової системи вищої освіти в Україні. Обґрунтовано, що суперечливий вплив на історичне становлення інституціональної системи вищої школи, як невід'ємного елементу інституціональної архітектури країни, спричинило поєднання некомунальних характеристик матеріально-технологічного середовища господарювання з побудованою на комунітаристських засадах ідеологією початкового християнства, православ'я, російської соборності та комунізму. Визначено історичні періоди зародження та розвитку вищої школи в Україні. Проаналізовано особливості трансформації засад інституціональної комплементарності української системи вищої освіти в процесі економічних перетворень. Акцентовано увагу на зміні підстав і механізмів забезпечення її структурної та функціональної складових, та роль у цьому зростання відкритості до впливів глобальної економіки, лібералізації економічних відносин, структурної перебудови економіки, змін у складі та інтересах ключових стейкхолдерів, гарантіях і політиці зайнятості, пропозиції та попиті між специфічними, вузькопрофесійними та універсальними трансферабельними знаннями та компетенціями. Досліджено специфіку інституціональних блоків виробничих відносин, корпоративного управління, фінансового забезпечення, моделей виробництва та підготовки кадрів національної системи вищої освіти та її вплив на перспективи трансформації. Розкрито негативні наслідки для позиціонування національної економіки як частини Ядра, Протопериферії або Периферії глобальної економіки суперечності між орієнтацією системи ВО на поглиблення спеціалізації навчальних програм та зростанням попиту на ринку праці, на універсальні, трансферабельні професійні кваліфікації. Запропоновано рекомендації з оптимізації національної системи вищої освіти за рахунок об'єднання закладів вищої освіти та створення на цій основі регіональних навчально-дослідних центрів.

Ключові слова: економічна глобалізація, інституціональна система, комплементарність, система вищої освіти, соціально-економічна модель, трансформація.

ABSTRACT

Chernukha T. S. Complementarity of the evolution of higher education systems in the context of globalization. - Manuscript.

Thesis for a Candidate Degree in Economics, specialty 08.00.01 “Economic Theory and History of Economic Thought” Semen Kuznets Kharkiv National University of Economics, V. N Karazin Kharkiv National University. Kharkiv, 2020.

The dissertation is devoted to the research of theoretical and methodological foundations of studying, substantiation and proofing of possibilities and ways of borrowing of individual elements of institutional mechanisms of higher education systems of countries of different socio-economic models into the Ukrainian educational space, as an instrument of formation of conditions for ensuring economic development of Ukraine. On the basis of the concept of institutional architectonics of socio-economic systems, the institutional components of higher education systems are analyzed, which ensure the functioning of higher education as an important element of the socio-economic system. The influence of value orientations of economic cultures on the formation of educational space of different socio-economic models is revealed.

The first section of the dissertation examines the theoretical foundations and existing methodological approaches to the study of institutional mechanisms of higher education systems. The modern methodology of researching the institutional foundations of the functioning of the SES allows a comprehensive study of the institutional constituents of HE systems and their complementary relationship. The latter makes it possible to identify, on the basis of such interconnection, the structural and functional interaction of institutions in HE systems in different SEMs. In the process of researching the institutional support of the HE system, the methods were combined: historical, structural and functional, evolutionary, comparative, systemic. Their comprehensive use makes it possible to analyze the evolution of the institutional

constituent of the HE system in the context of globalization, and to develop recommendations for improving its institutional development.

An important scientific result of the first stage of the study is the identification of institutional mechanisms of functioning of HE based on the application of the structural-functional and systematic approach. The institutional mechanism of the HE system is the set of institutional elements of the HE system that, within their competence, solve the tasks of forming and implementing educational services. On the basis of the analysis of the institutional structure of the higher education system, the roles, functions and examples of the basic elements of the institutional structure of the higher education system as components of its institutional architectonics are revealed and specified. A comprehensive approach and structuring of key elements of the higher education system within the hierarchy of institutional architectural foundations made it possible to classify higher education institutions and to follow the complementarity of these institutions.

The institutional elements of HE systems are structurally and functionally interconnected, interdependent and complementary. Their functional role is to ensure that new knowledge is generated and relayed to the next generation. The specificity of the institutional mechanism for the fulfillment of this task depends on the principles of structuring socio-economic relations in society, especially the orientation of priorities (individual / public), which are laid at the level of social orientations of national economic cultures.

The second section analyzes the specificity of the complementary conditionality of relations in the higher education system. The study revealed the patterns of formation and development of the institutional system of higher education. The specificity of complementary relations in the higher education system as a branch of economy is determined. It is determined that the educational space in each socio-economic model differs in the system of complementary interaction of elements of the institutional system of higher education, which are determined by the peculiarities of the value orientations of the culture of the peoples of the world.

Knowledge of the specific influence of national culture on the educational process allows to increase its effectiveness by improving existing ones and borrowing, with partial correction, those practices, institutions and institutions that correspond to the maximum extent to the dominant values, confirmed their effectiveness in other cultures. This allows for a more precise calibration of the forms of organization of the educational process, taking into account the peculiarities of particular national-cultural, professional, age groups of students. A better foundation is being formed to ensure international mobility for both students and teachers. The inclusion in the curricula of disciplines focused on the formation of knowledge and skills of cross-cultural interaction is of particular relevance in the context of intensifying the interaction of Ukrainian enterprises with foreign partners. Successful positioning of the national higher education system as a system capable of providing high quality education services at the international level similarly requires the consideration of the peculiarities of national cultures of foreign students studying in Ukrainian higher education institutions in the educational process.

The aspect of the influence of the peculiarities of the national culture on the organization of the higher education system influences the motivation of the activities of both students and teachers, the organizational structure of the educational institutions and the national higher education system as a whole.

The study of the institutional elements of higher education systems of different socio-economic models allowed us to determine the general and specific features of the institutional structure of the educational systems of the countries of the world. A common criterion is the presence of institutional elements identical in hierarchical structure in each model. However, the differences in the characteristics of each element indicate the corresponding divergent features of higher education systems. Such differences, in turn, through structural and functional complementarity affect the specifics of financial, innovation systems, industrial relations, training and training, production models of higher education systems of countries belonging to different socio-economic models.

The third section analyzes the processes of emergence, formation and transformation of Ukraine's higher education system in the course of economic globalization. The influence of socio-cultural, historical and economic factors on the formation of the institutional component of the higher education system in Ukraine has been identified and analyzed. It is substantiated that the contradictory influence on the historical formation of the institutional system of higher education, as an integral element of the institutional architecture of the country, resulted in a combination of non-communal characteristics of the material and technological environment of the economy with the communist principles of communist Christianity based on communist principles. The historical periods of origin and development of higher education in Ukraine have been determined. The peculiarities of transformation of the principles of institutional complementarity of the Ukrainian higher education system in the process of economic transformation are analyzed. Emphasis is placed on changing the bases and mechanisms for securing its structural and functional components, and the role of increasing openness to the effects of the global economy, liberalization of economic relations, structural restructuring of the economy, changes in the composition and interests of key stakeholders, guarantees and employment policies, supply and demand between specific, highly professional and versatile transferable knowledge and competences. The specificity of institutional blocks of industrial relations, corporate governance, financial support, models of production and training of the national higher education system and its influence on the prospects of transformation are investigated. The negative implications for the positioning of the national economy as part of the Core, the Proto-Periphery, or the Periphery of the Global Economy are revealed, as a contradiction between the orientation of the HE system to deepen the specialization of training programs and the growing demand in the labor market, to universal, transferable professional qualifications. Recommendations on optimization of the national higher education system by combining higher education institutions and the creation of regional research centers on this basis are offered.

Keywords: economic globalization, institutional system, complementarity, higher education system, socio-economic model, transformation.

СПИСОК ПУБЛІКАЦІЙ ЗА ТЕМОЮ ДИСЕРТАЦІЇ

I. Наукові праці, в яких опубліковані основні наукові результати дисертації:

Статті в наукових фахових виданнях України:

1. Чернуха Т. С. Система вищої освіти в контексті інституціональної теорії / Т. С. Чернуха // Економічний вісник Запорізької державної інженерної академії. – 2018. – № 6 (18). – С. 28 – 33 (0,62 д.а.).

2. Чернуха Т. С. Особливості трансформації засад інституціональної комплементарності української системи вищої освіти / В.В. Липов, Т. С. Чернуха // Науковий електронний журнал «Проблеми економіки та політичної економії». – 2019. - № 1 (8). – С. 168 – 191 (1,5 д.а.; особисто дисертантом розкрито особливості забезпечення комплементарної взаємодії ЗВО з державою, секторами великих і малих приватних підприємств, місцевими співтовариствами та домогосподарствами, як споживачами освітніх послуг).

3. Чернуха Т. С. Особливості інституціональних блоків системи вищої освіти України в умовах економічних трансформацій та глобалізації / Т. С. Чернуха // Development Management. – 2019. - № 3. С. 54 – 67 (1,08 д.а.).

4. Чернуха Т. С. Елементи системи вищої освіти в рамках ієрархії підстав інституціональної архітектури / Т.С. Чернуха // Науковий вісник Херсонського державного університету. Серія : Економічні науки. – 2015. – № 13. – С. 13 – 16 (0,6 д.а.).

Статті у наукових виданнях України, які включені до міжнародних наукометричних баз

5. Чернуха Т.С. Інституціональні передумови формування систем вищої освіти країн світу: порівняльний аналіз / Т.С. Чернуха // Науковий вісник Ужгородського національного університету. Серія: Міжнародні економічні

відносини та світове господарство. – 2018. – №22. – С. 103 – 107 (0,56 д.а.).

Видання включено до міжнародної наукометричної бази Index Copernicus.

6. Чернуха Т. С. Компаративний аналіз в дослідженні систем вищої освіти / В. В. Липов, Т. С. Чернуха // Науковий вісник Ужгородського університету. Серія: Економіка. – 2019. – Вип. 1 (53). – С. 27 – 33 (0,88 д.а.; особисто дисертантом розкрито найбільш розповсюджені напрямки компаративного аналізу систем вищої освіти та визначено загальне, одиничне та особливе у їхньому інституціональному устрої). ***Видання включено до міжнародної наукометричної бази Index Copernicus.***

7. Чернуха Т. С. Об'єднання ЗВО, як перспектива розвитку інституціональної системи вищої освіти в умовах глобалізації / Т. С. Чернуха // Науковий економічний журнал «Інтелект ХХІ». – 2019. – № 5. – С. 100 – 103 (0,5 д.а.). ***Видання включено до міжнародної наукометричної бази Index Copernicus.***

Статті в інших наукових виданнях:

8. Чернуха Т. С. Вплив культури на організацію систем вищої освіти в умовах глобалізації / В.В. Липов, Т.С. Чернуха // Vzdelávanie a spoločnosť IV. Medzinárodný nekonferenčný zborník. – Presov, 2019. – С. 206 – 216 (0,76 д.а., особисто дисертантом розкрито вплив національних особливостей ціннісних орієнтацій на організацію освітнього процесу).

Матеріали і тези наукових конференцій:

9. Лукашева Т. С. Інституціональна складова дослідження вищої освіти в Україні / Т. С. Лукашева // Проблеми сучасної економіки: матеріали міжнародної науково-практичної конференції (м. Запоріжжя, 15–16 травня 2015р.). – Запоріжжя: Східноукраїнський інститут економіки та управління, 2015. – С. 18 – 20. (0,15 д.а.).

10. Чернуха Т.С. Освіта як соціальний інститут в умовах глобалізаційних перетворень / Т.С. Чернуха // Сучасні тенденції розвитку світової економіки: матеріали міжнародної науково-практичної конференції (м. Харків, 18 травня 2018р.). – Харків: Харківський автомобільно-дорожній університет, 2018. – С. 242 – 243. (0, 2 д.а.).

11. Чернуха Т.С. Зміни інституціональних форм системи вищої освіти при впровадженні smart-освіти // Т.С. Чернуха // Smart education in a smart society: possible ways of adaptation: матеріали міжнародної науково-практичної конференції (Харків, 14 лютого 2019р.). – Народна українська академія, 2019. – С. 238 – 242. (0, 3 д.а.).

12. Чернуха Т.С. Інституціональна система вищої освіти як інструмент забезпечення соціального розвитку в контексті інтеграції України до ЄС / Т.С. Чернуха // Економічний розвиток і спадщина Семена Кузнеця: тези доповідей міжнародної наукової конференції (м. Харків, 30 – 31 травня 2019 р.). – Харків : ХНЕУ ім. С. Кузнеця, 2019. – С. 180 – 182. (0, 2 д.а.).

13. Чернуха Т.С. Інтеграція української системи вищої освіти в європейський освітній простір: компаративні засади / Т.С. Чернуха // Стратегічні напрями зовнішньої політики Європейського Союзу: тези доповідей міжнародної наукової конференції (м. Харків, 11 квітня 2019 р.). – Харків : ХНУ ім. В.Н. Каразіна, 2019. – С. 180 – 182. (0, 2 д.а.).

14. Чернуха Т.С. Вплив культури на систему вищої освіти країн англосаксонської соціально-економічної моделі / Т.С. Чернуха // Актуальні тенденції розвитку освіти, науки та технологій: матеріали III Міжнародної науково-практичної конференції (м. Бахмут, 16 – 17 травня 2019 р.). – Навчально-науковий професійно-педагогічний інститут Української інженерно-педагогічної академії, 2019. – С. 77 – 79. (0, 15 д.а.).

15. Чернуха Т. С. Специфіка інституціональних блоків системи вищої освіти України / Т. С. Чернуха// Економіка, освіта, технології в контексті глобальних трансформаційних імператив розвитку: матеріали I Міжнародної

науково-практичної конференції (м. Черкаси, 16-17 жовтня 2019 р.). – ЧДБК. С. 248 – 251. (0, 2 д.а.).

16. Чернуха Т. С. Інституціональні механізми об'єднання закладів вищої освіти в умовах економічних трансформацій та глобалізації/ Т. С. Чернуха// Передові освітні практики: Україна, Європа, Світ: збірник тез Міжнародної науково-практичної конференції (м. Київ, 16-17 листопада, 2019 р.). – С. 336 – 338. (0, 2 д.а.).

ЗМІСТ

	Стор.
ПЕРЕЛІК УМОВНИХ ПОЗНАЧЕНЬ.....	15
ВСТУП.....	16
РОЗДІЛ I. МЕТОДОЛОГІЧНІ ЗАСАДИ ДОСЛІДЖЕННЯ КОМПЛЕМЕНТАРНОСТІ ЕВОЛЮЦІЇ ТА РОЗВИТКУ ІНСТИТУЦІОНАЛЬНИХ СКЛАДОВИХ СИСТЕМИ ВИЩОЇ ОСВІТИ.....	23
1.1. Історія та теоретична еволюція розвитку досліджень вищої освіти в умовах економічної глобалізації.....	23
1.2. Інституціональна архітектоніка систем вищої освіти	33
1.3. Методологія компаративного аналізу систем вищої освіти країн світу	51
РОЗДІЛ II. КОМПАРАТИВНИЙ АНАЛІЗ ОСВІТНІХ СИСТЕМ КРАЇН СВІТУ.....	71
2.1. Комплементарна зумовленість розвитку інститутів вищої освіти, як елементів економічної системи	71
2.2 . Соціокультурне підґрунтя формування інституціональної специфіки моделей організації вищої освіти країн світу	89
2.3 . Інституціональні блоки вищої освіти основних соціально- економічних моделей країн світу	101
РОЗДІЛ III. РЕФОРМУВАННЯ ВИЩОЇ ОСВІТИ УКРАЇНИ В УМОВАХ ЕКОНОМІЧНОЇ ГЛОБАЛІЗАЦІЇ.....	139
3.1. Соціокультурні, історичні та економічні передумови формування інституціональних основ вищої освіти в Україні.....	139
3.2. Особливості трансформації інституціональної комплементарності системи вищої освіти в Україні.....	149
3.3. Проблеми та перспективи розвитку вищої освіти України в умовах економічної глобалізації.....	169
ВИСНОВКИ.....	201
СПИСОК ВИКОРИСТАНИХ ДЖЕРЕЛ.....	207
ДОДАТКИ.....	238

ПЕРЕЛІК УМОВНИХ ПОЗНАЧЕНЬ

ВО – вища освіта

ЗВО – заклад вищої освіти

СЕМ – соціально-економічна модель

СЕС – соціально-економічна система

Ст. К – структурна інституціональна комплементарність

ФК – функціональна інституціональна комплементарність

ВСТУП

Актуальність теми дослідження. Система вищої освіти України розвивається в умовах зростання відкритості національної економіки та активної інтеграції в глобальну систему господарювання. За цих обставин зростає значення вдосконалення теоретико-методологічних засад дослідження комплементарної зумовленості взаємозв'язку інституціональної архітектури соціально-економічних систем (СЕС) країн світу в цілому та тієї її складової, що забезпечує підготовку та підвищення професійної кваліфікації людських ресурсів в контексті розширення можливостей їх запозичення в процесі інституціональних трансформацій в Україні.

Пошук шляхів забезпечення якісного розвитку вищої освіти України спонукає до вивчення інституціональних елементів освітніх систем інших країн, що належать до різних соціально-економічних моделей (СЕМ). Теоретичні засади інституціональних досліджень закладено в роботах М. Вебера, Е. Дюркгейма, К. Манхейма, В. Нечаєва, Т. Парсонса, Р. Ріхтера, Г. Спенсера. Визнаними зарубіжними науковцями у сфері інституціональних досліджень є: Р. Коуз, С. Кірдіна, Д. Норт, Р. Нурєєв, Е. Фуруботн, Ф. Хайєк, Дж. Ходжсон. Вивченню інституціональних перетворень в трансформаційній економіці присвятили роботи такі дослідники, як: А. Гриценко, Н. Литвиненко, Ю. Пилипенко, С. Степаненко, В. Соколов, В. Тамбовцев, С. Тютюнникова, О. Яременко. Основи дослідження інституціональної комплементарності закладено в роботах таких вчених, як: Б. Амабле, М. Аокі, Р. Діг, М. Хопнер. Значний внесок у дослідження інституціональної комплементарності внесли такі науковці, як: О. Безсонова, А. Гриценко, В. Дементьєв, С. Кірдіна, Ю. Латов, В. Липов, Р. Нурєєв, В. Полтерович, В. Уланов, В. Умніков, С. Фатєєва, Б. Шевчик, В. Якубенко, О. Яременко. Значний внесок у вивчення освітніх систем з точки зору інституціональної складової вищої освіти та її впливу на формування людського, інтелектуального капіталу внесли такі дослідники: В. Андрущенко, В. Астахов,

С. Барнс, Л. Батченко, В. Вольчик, В. Вахштайн, В. Липов, І. Каленюк, Р. Капченко, Б. Кларк, А. Маслов, О. Охріменко, І. Помінова, І. Тимошенко.

Особливої уваги потребує дослідження інституціональної складової системи вищої освіти України. Трансформаційний процес в економіці країни справляє вплив на систему вищої освіти. Тому постає завдання дослідження освітніх систем світу для можливості впровадження їх інституціональних елементів в український освітній простір.

Теоретичний і практичний інтерес до означених питань зумовлюється об'єктивною потребою студіювати освітній досвід країн англосаксонської, узагальненої західноєвропейської соціал-демократичної (континентальної), далекосхідної патріархально-корпоративної СЕМ. У цьому контексті доцільним виглядає дослідження інституціональних елементів освітніх систем з точки зору інституціональної архітекtonіки.

Перспективною та недостатньо дослідженою проблематикою в контексті вирішення стратегічних завдань соціально-економічного розвитку України є розробка теоретичної моделі інституціональних змін у вищій освіті, як невід'ємного елемента економічної системи, в умовах глобалізації. Окреслені проблеми й напрямки їх вирішення зумовили актуальність дисертаційного дослідження.

Зв'язок роботи з науковими програмами, планами, темами. Дисертацію виконано відповідно до планової теми НДР Харківського національного економічного університету імені Семена Кузнеця “Соціально-економічне забезпечення діяльності домогосподарств” (№ держ. реєстрації 0119U102003). Особисто дисертантом підготовлено підрозділ 1.3 «Роль вищої освіти в інституціональному забезпеченні соціально-економічного розвитку домогосподарств: фінансовий аспект», в якому розкрито роль вищої освіти у забезпеченні соціально-економічного розвитку домогосподарств, інституціональні засади організації фінансування вищої освіти з боку домогосподарств, представлено результати порівняльного аналізу участі домогосподарств у

фінансуванні систем вищої освіти в основних СЕМ країн світу (довідки від 03.06.19 № 22/2019 та від 01.10.19 № 19/86-29-189).

Мета і завдання дослідження. Мета дисертаційної роботи полягає у розробці теоретико-методологічних засад дослідження інституціональної архітектури систем вищої освіти як елемента національної системи господарювання, визначення вихідних засад її формування, розвитку та інтеграції в глобальний освітній простір в контексті економічних перетворень в Україні. Відповідно до поставленої мети визначено такі завдання дослідження:

- розкрити зміст еволюції вищої освіти в умовах економічної глобалізації;
- розкрити особливості інституціональної архітектури систем вищої освіти;
- визначити теоретичні основи методології компаративного аналізу систем вищої освіти країн світу;
- розкрити інституціональну зумовленість розвитку інститутів вищої освіти, як елементів економічної системи;
- виявити соціокультурне підґрунтя формування інституціональної специфіки моделей організації вищої освіти країн світу;
- виокремити специфіку інституціональних блоків вищої освіти основних СЕМ країн світу;
- виявити соціокультурні, історичні та економічні передумови формування інституціональних основ вищої освіти в Україні;
- визначити особливості трансформації інституціональної комплементарності системи вищої освіти в Україні;
- запропонувати теоретико-методологічні засади розвитку інституціонального забезпечення системи вищої освіти України в контексті економічних перетворень та глобалізації.

Об'єктом дослідження є процес трансформації інституціональних структур систем вищої освіти країн світу в умовах економічної глобалізації.

Предметом дослідження є реформування інституціональних елементів системи вищої освіти як складової національних господарських комплексів.

Методи дослідження. У процесі дисертаційного дослідження використовувались такі загальнонаукові методи: діалектичний (рушійні сили та механізми розвитку інституціональної складової освітніх систем), історичний (історія розвитку системи вищої освіти), статистичного аналізу даних (визначення особливостей економічного забезпечення функціонування інституціональної складової систем вищої освіти відмінних СЕМ); компаративного аналізу (виявлення специфіки інституціональних елементів систем вищої освіти різних країн); структурний (дослідження структурної комплементарності інституціональних елементів системи вищої освіти); функціональний (дослідження функціональних взаємозв'язків між інституціональними елементами системи вищої освіти); структурно-функціональний (характеристика основних елементів інституціонального середовища системи вищої освіти у співвідношенні їх структури та відповідних функцій); системний (аналіз вищої освіти як цілісної системи); еволюційний (дослідження послідовності розгортання етапів формування системи вищої освіти в Україні); економічної аналогії (виокремлення країн-представників відмінних СЕМ); етнометричний (визначення впливу ціннісних орієнтацій національних культур господарювання, отриманих в ході глобальних досліджень, на особливості систем вищої освіти країн світу). В процесі дослідження використання вказаних методів передбачало застосування наступних інструментів: аналізу та синтезу (характеристика закономірностей інституціонального розвитку системи вищої освіти); індукції та дедукції (узагальнення й систематизація окремих фактів про структурні елементи освітнього простору).

Наукова новизна одержаних результатів полягає у наступному:

Вперше:

- обґрунтовано комплементарні засади взаємодії ролей та функцій основних складових інституціонального устрою систем вищої освіти, як передумови поглиблення дослідження особливостей розвитку національних систем освіти та підстави для відбору й впровадження їх інституціональних елементів в український освітній простір на основі комплексної характеристики

інституціональних елементів системи вищої освіти в рамках ієрархії підстав інституціональної архітекτονіки соціально-економічної системи;

- розкрито суперечливий характер сучасного розвитку змісту вищої освіти, що полягає у поєднанні, з одного боку, формування поглибленої спеціалізації та диференціації професійних кваліфікацій з боку закладів вищої освіти, обумовлених пошуком власної конкурентної ніші на ринку освітніх послуг, та, з іншого, - зростанням запиту на універсальні трансферабельні знання з боку ринку праці, зумовленим станом та тенденціями розвитку економіки.

Удосконалено:

- методологічні засади дослідження впливу переважаючих ціннісних орієнтацій національних культур господарювання на формування специфіки інституціональної структури систем вищої освіти, на основі комплексного використання базових понять інституціональної архітекτονіки та крос-культурного й компаративістського підходів;

- теоретичне обґрунтування важливої ролі систем вищої освіти як інструмента інтеграції країн світу до капіталістичної світ-системи в умовах глобалізації. Доведено, що входження до ядра означеної системи забезпечує така вища освіта, яка формує професіоналів, зорієнтованих на створення нового знання, розробку та впровадження в економічну практику інноваційних рішень; до протопериферії – освіта, яка зорієнтована на формування навичок з освоєння та використання нових знань; до периферії – система вищої освіти, що спрямована на ретрансляцію усталеного знання.

дістали подальшого розвитку:

- теоретичне обґрунтування суперечливого характеру формування інститутів виробничих відносин в системі вищої школи, проявом якого є поєднання необхідності підтримки високого рівня академічної свободи з посиленням ролі та значення якісної організації сумісно-розділених відносин в процесі забезпечення науково-дослідних та навчально-виховних функцій закладів вищої освіти, єдність матеріальних і нематеріальних мотивів праці професорсько-викладацького складу, складність визначення ефективності роботи викладача;

- характеристика, на основі компаративного аналізу освітніх систем країн світу, ключових особливостей інституціональної структури національної системи вищої освіти в Україні: збереження провідної ролі держави – як власника, та скорочення – як інвестора ЗВО; поєднання принципово відмінних форм координації освітнього процесу (ієрархічної – адміністративної та горизонтальної – за змістом дисциплін, що викладаються); збереження стабільно низького рівня впливу на зміст вищої освіти з боку корпоративного та суспільного капіталу.

Теоретичне й практичне значення дисертаційної роботи полягає у тому, що основні результати, висновки та рекомендації дисертаційної роботи можуть слугувати теоретико-методологічною основою для аналізу процесів трансформації інституціональних засад системи вищої освіти в Україні та її вдосконалення, а також можуть бути використані в роботі органів державної влади, місцевих громад, закладів вищої освіти.

Головним практичним результатом роботи є визначення ризиків, пов'язаних з суперечностями в інституціональному забезпеченні дієвості діяльності закладів вищої освіти, що виникають в процесі трансформації національної економіки й обґрунтування способів їх мінімізації шляхом збереження та відповідної трансформації комплементарних підвалин інституціональної архітектури системи вищої освіти в Україні.

Результати дослідження використовуються в процесі викладання навчальних курсів «Глобальна економіка» та «Світове господарство та міжнародні економічні відносини» на факультеті міжнародних економічних відносин Харківського національного економічного університету імені С. Кузнеця (довідка від 07.02.2020 № 20/86-29-37).

Апробація результатів дисертації. Основні положення дисертаційного дослідження доповідалися й одержали схвалення на 8 міжнародних науково-практичних конференціях: міжнародній науково-практичній конференції «Проблеми сучасної економіки» (м. Запоріжжя, 15, 16 травня 2015р.), міжнародній науково-практичній конференції «Сучасні тенденції розвитку світової економіки» (м. Харків, 18 травня 2018 р.), міжнародній науково-практичній конференції

«Smart education in a smart society: possible ways of adaptation» (м. Харків, 14 лютого 2019 р.), міжнародній науковій конференції «Економічний розвиток і спадщина Семена Кузнеця» (м. Харків, 30 – 31 травня 2019 р.), міжнародній науковій конференції «Стратегічні напрями зовнішньої політики Європейського Союзу» (м. Харків, 11 квітня 2019 р.), III Міжнародній науково-практичній конференції «Актуальні тенденції розвитку освіти, науки та технологій» (м. Бахмут, 16 – 17 травня 2019 р.), I Міжнародній науково-практичній конференції «Економіка, освіта, технології в контексті глобальних трансформаційних імператив розвитку» (м. Черкаси, 16-17 жовтня 2019 р.), Міжнародній науково-практичній конференції «Передові освітні практики: Україна, Європа, Світ» (м. Київ, 16-17 листопада 2019 р.).

Особистий внесок здобувача у статті [149] та [140], що зазначені у переліку публікацій за темою дисертації і написані у співавторстві з науковим керівником, розкрито у бібліографічному описі цих праць. З них у дисертації використано лише ті положення та ідеї, що належать здобувачу.

Публікації. За темою дисертації опубліковано 16 наукових праць загальним обсягом 6,52 д. а., у т. ч. 7 статей у наукових фахових виданнях України (з яких 3 статті – у виданнях, що включені до міжнародних наукометричних баз) загальним обсягом 5,74 д. а.

Структура та обсяг роботи. Дисертація складається з вступу, трьох розділів, висновків, додатків і списку використаних джерел. Повний обсяг роботи становить 249 сторінок комп'ютерного тексту. Основний зміст роботи викладено на 191 сторінці. Дисертація включає 18 таблиць, 18 рисунків. Список використаних джерел складається із 324 найменувань і займає 31 сторінку. Дисертація має 6 додатків обсягом 12 сторінок.

РОЗДІЛ І

МЕТОДОЛОГІЧНІ ЗАСАДИ ДОСЛІДЖЕННЯ КОМПЛЕМЕНТАРНОСТІ ЕВОЛЮЦІЇ ТА РОЗВИТКУ ІНСТИТУЦІОНАЛЬНИХ СКЛАДОВИХ СИСТЕМИ ВИЩОЇ ОСВІТИ

1.1. Історія та теоретична еволюція розвитку досліджень вищої освіти в умовах економічної глобалізації

Перехідний процес в українському освітньому просторі затяжний і є одним з головних напрямів, що переживає стан реформування. Тому стає актуальним дослідження глобалізаційних процесів саме в контексті їх впливу на процеси перетворення системи вищої освіти (ВО). Важливим завданням стає дослідження трансформації системи ВО в умовах економічної глобалізації.

Вплив глобалізації на трансформацію освітніх системи яскраво відображено канадським дослідником Б. Рідінгом. Він писав: «...національна держава більше не є первинною інстанцією відтворення глобальних капіталів, культура - як символічний і політичний еквівалент проекту інтеграції, що реалізується національною державою, - втрачає свою цінність. Національна держава і поняття культури епохи модерну виникли в один і той же час, і тепер вони, на мій погляд, перестають відігравати ключову роль у все більш транснаціональній глобальній економіці. Такий зсув має прямий вплив на Університет, який історично був головним інститутом національної культури в національній державі модерну. ... його симптоми ... - заміщення колишніх апеляцій до ідеї культури дискурсом «досконалості», ... за допомогою якого Університет намагається пояснити себе самому собі і світу в цілому» [206, с. 26 – 27]. Б. Рідінг присвятив свою роботу пошуку причин глобальної кризи систем ВО. Його висловлювання як не можна краще відображає історичні передумови формування моделі ВО, реформування якої набуває особливої актуальності в епоху кардинальних перетворень соціально-економічної структури сучасного суспільства. Адже лише розуміючи об'єктивні підстави історично сформованої структури університетської освіти,

можна сформулювати уявлення про напрямки його реформування. Однак чи можна погодитися з песимістичними висновками вченого про втрату культурою і національною державою ключову роль в житті суспільства?

Проблеми, з якими стикається на початку нового тисячоліття Європейський союз, Brexit, бурхливі події 2018 р в Каталонії, спроби організації повторного голосування за вихід Шотландії зі складу Великобританії, міжнародна політика Д. Трампа, мабуть, свідчать про зворотне. Як це не парадоксально може здатися на перший погляд, але самі передумови появи дослідження Б. Рідінгса свідчать про те ж. Адже його робота була підготовлена в університеті Монреаля, флагмані франкофонної квебекської культури, на початку 90-х рр. Це був період активізації руху за посилення автономії і навіть відокремлення провінції Квебек від англomовної частини Канади. Збереження і редагування в нових умовах функцій національної держави передбачає, а багато в чому і ґрунтується на збереженні та трансформації ролі національної культури.

Отже статус і багатогранність проблеми реформ системи ВО вимагає її дослідження з точки зору сучасної методології. Але, щоб всебічно дослідити дану проблему, потрібне конкретне представлення методологічної бази.

У процесі розвитку методології економічної науки еволюціонує уявлення про її сутність та зміст.

Термін «методологія» упродовж часу трактується по-різному, та змінюється все ж незначною мірою. Розглянемо деякі історичні аспекти еволюції трактування методології. В одному філософському словнику методологія – сукупність прийомів дослідження, що застосовується в будь-якій науці; вчення про метод наукового пізнання й перетворення світу [269, с. 34]. А в іншому, методологія – галузь знання, що вивчає засоби, передумови й принципи організації пізнавальної та практично-перетворювальної діяльності [240, с. 137]. Мають спільну думку про методологію видатні філософи А. Спіркін, Е. Юдін та М. Ярошевський. Вони трактують методологію як «систему принципів і способів організації та побудови теоретичної й практичної діяльності, а також вчення про цю систему» [242, с. 165]. У філософському словнику 1972 року видання «методологія – сукупність

прийомів дослідження, що застосовуються в якій-небудь науці; вчення про метод пізнання й перетворення світу» [241, с. 134].

Дослідження проблем розробки методологічних засад «під різними кутами зору», показано в працях таких вітчизняних і зарубіжних науковців, як А. Гальчинський [46, 47], М. Костицький [113], В. Краєвський [117], Д. Чернілевський [251], В. Штофф [274], Е. Юдін [277] тощо. Д. Чернілевський зауважує, що методологія – це також «концептуальний виклад мети, змісту, методів дослідження, які забезпечують отримання максимально об'єктивної, точної, систематизованої інформації про процеси та явища» [251, с. 10 – 19]. Продовжуючи аналіз в цьому напрямку, звернемося до публікації В. Штофа. Він наголошує: у вузькому значенні методологія – це теорія наукового пізнання, що покликана вивчати закономірності процесу пізнання в багатогранних виявах та формах, характерних для даної науки [274, с. 9]. У трактуванні А. Гальчинського методологія виступає складовою парадигми [47]. Академік М. Костицький визначає методологію як «цілісне вчення, світоглядну теорію, що відображає дійсність чи значний її фрагмент. Таке вчення чи теорія мусить мати вироблений понятійно-категоріальний апарат, який, будучи застосованим за правилами формальної чи діалектичної логіки, сприяє приросту знання про конкретний об'єкт пізнання» [113, с. 6].

Механізми використання категорій та принципів діалектики в економічних дослідженнях розглянуто С. Мочерним у монографії «Методологія економічного дослідження» [169]. Він говорить, що методологія – «це система різноманітних методів, засобів і прийомів наукового пізнання (передусім принципів, законів та категорій) та наука (або вчення) про цю систему» [169, с.46]. С. Мочерний керується принципом, що філософія є підставою методології, виходячи з чого й будується методологія економічного дослідження, проте це положення в однаковій мірі може використовуватися й у інших галузях наукового пізнання. В той же час, очевидно, методологія – це самостійна наука. Життєвість та корисність такого підходу очевидна й він має всі підстави для існування.

Та заслуговує уваги й такий філософ, як В. Садовський. Він виділив методологію науки особливою галуззю знання та стверджував, що методологія – сукупність гносеологічних проблем, які мають своєю метою спеціальний аналіз наукового знання.

Таким чином, існує множина тлумачень методології. Вони всі різні за змістом. Відповідно методологія визначається як:

філософські методи пізнання у своїй сукупності;

система методів пізнання, зокрема спеціально-наукових;

загальна теорія методів пізнання [269, с. 33];

багаторівнева «споруда», де початок бере методологія галузевих видів науки, а верхівкою є філософська методологія [272, с. 17–18].

До того ж методологія виконує ряд функцій: забезпечує ясність постановки проблеми та метод здобуття наукових результатів; допомагає введенню нової інформації; дозволяє виробити стратегію розвитку науки; стимулює процес розвитку; допомагає оцінити й описати саму діяльність дослідження та кінцевий результат.

Спираючись на проведений аналіз сутності методології, як науки буде доречним доповнити й конкретизувати формулювання поняття «методологія». Отже, позиція до представлених розбіжностей в трактуванні методології полягає в наступному. Методологія може розглядатись, як самостійна галузь наукового пізнання, предметом якого виступає визначення методів при дослідженні будь-якого явища чи процесу окремої науки. Методологія визначається перш за все у формуванні структурних елементів методу дослідження у певній послідовності. Головним завданням методології є те, щоб надати головні методи, дії, умови, що є необхідними при дослідженні та виявленні головного результату – отримати нові наукові знання. Варто наголосити, що дослідження неможливе без застосування наукових методів, які забезпечать надійний та високий рівень результатів напрацьованого.

Методологія бере свій початок з виявлення об'єкту та предмету дослідження. Об'єкт та предмет досить відносні поняття. Об'єктом прийнято

вважати те, на що спрямовано дослідження, тобто те явище чи процес, яке створює проблемну ситуацію й обирається для подальшого дослідження. Предмет є частиною об'єкта, аспектом його розгляду. Власне кажучи, предмет являє собою той ракурс, з якого буде розглядатися об'єкт. Предмет дослідження більш вузьке поняття ніж об'єкт. В кожному об'єкті може бути декілька предметів дослідження, в залежності від інтересів вивчення.

Кожна наука використовує свої методи для подальшого дослідження проблеми. Та прийнято вважати, що існують методи, які використовуються майже у всіх науках – загальнонаукові. До них належать: аналіз, синтез, системний метод, індукція, дедукція, моделювання, узагальнення та ряд інших. Проте академік М. Костицький вважає, що потрібно відмовитися від ієрархії методологій (філософська, загальнонаукова, конкретно-наукова). «Учений не повинен обмежуватися якоюсь однією методологією. Він спроможний використовувати методи з різних методологій, тобто методика конкретного наукового пізнання може виглядати як мозаїка методів. Головне, щоб «палітра методів» дала конкретний теоретичний чи практичний результат», – продовжує свою думку М. Костицький [113, с.12]. Та це вже інший вектор для міркування й аналізу.

В процесі еволюції економічних явищ чи процесів, формуються і розвиваються нові інститути. Представники інституціоналізму при дослідженні інститутів використовують методологію інституціонального дослідження, що є одним з загальновизнаних в економіці. Це дає змогу виявити не тільки історичний розвиток людства, а й прослідкувати зміни інституціонального середовища того чи іншого явища (процесу) в період трансформації.

Варто звернути увагу, що об'єктом дослідження представників інституціоналізму є інституції. Цю особливість в методології інституціоналісти називають «інституціональним підходом». Тому, всі явища й процеси, що досліджуються, розглядаються крізь призму інституцій.

Відповідно до інституціонального підходу, система ВО може бути досліджена, як соціальний інститут. Зараз все більше звертають увагу на освіту, саме, як на соціальний інститут. Що являє собою це розуміння?

Але спочатку доречно навести ґрунтовне тлумачення терміну «інститут». Американський соціолог Ч. Міллс під інститутом розумів сукупну форму соціальних ролей. Він класифікував інститути за виконуваними функціями (релігійні, військові, освітні тощо), що формують інституціональний порядок [19, с. 123]. На думку німецького соціолога А. Гелена, інститут – регулююча установа, що спрямовує в певне русло дії людей [19, с. 245]. А от такі вчені, як Дж. Бернард і Л. Томпсон говорять про інститут, як про «сукупність норм і зразків поведінки. Це складна конфігурація звичаїв, традицій, вірувань, установок, законів, які мають певну мету і виконують певні функції» [218, с. 211]. Будь який інститут, що функціонує задовольняє ту чи іншу соціальну потребу. Та успішна діяльність інституту можлива лише при виконанні певних умов, а саме наявності: норм, що регулюють поведінку людей в даному інституті; матеріальних засобів й умов, що забезпечують успішне виконання нормативних приписів та здійснення соціального контролю. «Розвиток інститутів, – наголошує Т. Веблен, – є розвитком суспільства. Інститути – це, по суті справи, розповсюджений спосіб мислення про те, що стосується окремих відносин між суспільством і особистістю, тими функціями, які вони виконують ..., система життєдіяльності суспільства, яка з психологічної сторони може бути охарактеризована в загальних рисах як переважаюча духовна позиція або розповсюджене уявлення про спосіб життя в суспільстві» [322, с.201 – 202]. Т. Веблен звертає увагу на те, що зміна економічного середовища й інституціональної структури є кумулятивним процесом: «...процес відбору та пристосування в силу його природи ніколи не наздожене обстановку, яка поступально змінюється та в якій у який-небудь певний час перебуває суспільство так як оточення, потреби суспільного життя, під впливом яких відбувається пристосування і здійснюється відбір, змінюються кожного дня, і кожний наступний стан суспільства, щойно встановившись, вже показує тенденцію до старіння. Коли суспільство робить крок вперед у своєму

розвитку, сам цей крок стає відправним моментом для нового кроку в пристосуванні, і так далі до нескінченності» [322, с. 202].

Деякі автори називають інститутами ті типи поведінки людей, що стали стандартними. О. Яременко пише: «Завдяки інститутам будь-яка можлива дія людини відносно інших людей не вимагає ретельного обмірковування або реагування; ми діємо відповідно до норм, правил тощо, які широко вкоренилися, як певні вказівні знаки у суспільному житті безвідносно до того, чи приймає їх ідеологічно або політично кожен із членів суспільства. Інститути надають можливість здійснення цілеспрямованих дій, роблячи дії інших людей та організацій більше передбачуваними. Водночас завдяки своєму специфічному функціональному призначенню в соціальній системі інститути завжди є відносно стабільними, інертними стосовно своєї діяльної основи, є консервативними. Причина консерватизму інститутів полягає в «принципі консенсусу». Інститут – це такий спосіб дій, який визначається як обов’язковий для всіх (або принаймні більшості) суб’єктів, що мають відношення до цього питання. Відповідно, доки більшість суб’єктів не сприйме (опанує) новий спосіб дій, чинність обов’язково зберігатиме старий спосіб дій» [279, с.63].

Також є ряд учених, що вважають, ніби інститути – це такі фактори й чинники, які накладають обмеження на одні типи людської поведінки і, навпаки, підтримують інші. Такі обмеження часто розглядаються як формальні і неформальні «правила гри» в суспільстві – писані закони й неписані моральні норми, яких дотримуються під час цієї гри наявні в суспільстві організації – команди агентів [315, 316, 317]. До них можна віднести закони, системи цінностей, моральні норми суспільства.

Дослідник – економіст В. Іншаков зауважує: «Найбільш розроблені системи категоріального відображення інституційного устрою суспільства, збагачені емпіричними матеріалами, склалися в соціології, економічній теорії та юриспруденції. Одночасно суттєві відмінності в цих системах заважають створенню повної інституційної концепції. Настав час «руху назустріч один одному» для подолання роз’єднаності сформованого категоріального

конгломерату інституційної теорії» [88, с. 42], оскільки, якщо цього не зробити, то таке широке тлумачення поняття «інститут» буде й далі вводити «в глибоку оману» і призводити «до поглиблення неузгодженості наук про суспільство в рамках реалізації інституційного підходу» [88, с. 42].

Дає обґрунтовану характеристику визначення терміну «інститут» В. Катькало. Він вважає, що за умови узагальнення різних поглядів на трактування даного поняття, всі вони в остаточному підсумку можуть бути зведені до двох основних підходів. «Історично першим (із часів Т. Веблена) і підтримуваним нині багатьма авторами (Д. Норт, Е. Фуруботн, Р. Ріхтер та ін.) є розуміння інститутів як «правил гри», які представлені неформальними обмеженнями на взаємодії людей (табу, звички, традиції, кодекси поведіння) і формальними нормами (конституції, закони, права власності). У концепції О. Вільямсона така інтерпретація відповідає рівню інституційного середовища, а самі інститути визначаються як механізми управління контрактними відносинами, і це дозволяє перенести центр інституційного аналізу на рівень опосередковуваних ними окремих трансакцій» [232, с. 11].

Аналізуючи вищесказане визначимо, що термін «інститут» має неоднозначну характеристику. Існує думка про те, що дати універсальне трактування інститутів не має сенсу, бо поняття «інститут» має бути визначене з урахуванням цілей конкретного дослідження [314]. Відповідно, елементами структури інституціональної системи є інститути та інституції. Вони пов'язані з особливостями національної культури – цінностями, традиціями, що передаються з покоління в покоління. Інститути за своєю природою мають спільну суть і ґрунтуються на певних спільних принципах, на основі яких вони функціонують. Інституції — елемент інституціональної системи, який визначає рівень взаємозв'язку форми й функції в рамках інституту. Інституції становлять відправний момент діяльності організації. Кожен інститут функціонує на підставі певних правил і норм. В свою чергу кожен інститут виконує відведену, характерну йому соціальну функцію або їх комплекс.

З давніх часів до сьогодні трактування ВО не було однаковим, оскільки змінювалась її мета. «Якщо раніше воно ототожнювалося з організованим і тривалим процесом навчання в початковій, середній та вищій школі, тобто у спеціальній системі, створеній для реалізації цілей освіти, то тепер таке освіта стала називатися формальною, і отримала розвиток ідея про те, що поняття «освіта» набагато ширше, ніж поняття «формальна освіта». У цьому розширеному трактуванні під «освітою» розуміється все, що має своєю метою змінити установки та моделі поведінки індивідів шляхом передачі їм нових знань, розвитку нових умінь і навичок» [236, с.123].

Важливо підкреслити, що змістом освіти є процес передачі знання. Але В. Петті звертає увагу на те, що освіта, за своїм змістом, не може бути зведена лише до навчання, оскільки вона виступає основою розвитку «пам'яті і розуму» людини [189, с. 56]. А. Сміт зазначає, що – «за своїм змістом процес навчання є інвестиційним процесом; освічення є однією з найважливіших засад диференціації в заробітках різних членів суспільства і відмінностей у їхньому соціальному становищі; накопичені окремими членами суспільства знання, вміння та навички складають капітал і багатство всього суспільства» [216, с. 48]. Дж. С. Мілль звертає увагу, що освіта є областю, де ринкові сили виявляються недостатньо ефективними, оскільки «покупці освітніх послуг самостійно не в змозі оцінити їх якість; освіта потребує на підтримку й фінансування з боку держави, проте монополія держави на освіту неприпустима і необхідне поєднання різних форм організації освіти» [165, с. 318].

Освіту можна охарактеризувати як відносно самостійну систему, завданням якої «є систематичне навчання і виховання членів суспільства, орієнтоване на оволодіння певними знаннями (насамперед науковими), ідейно-моральними цінностями, вміннями, навичками, нормами поведінки, зміст яких визначається соціально-економічним і політичним ладом суспільства, рівнем його матеріально-технічного розвитку» – вважає Л. Колесніченко [110, с. 5].

Як вже сказано раніше, систему ВО трактують, як соціальний інститут, і ключем до розуміння цього поняття стали теоретичні основи закладені у роботах

М. Вебера [33], Д. Д'юї, Е. Дюркгейм [71], О. Конта, К. Манхейм [158], В. Нечаєва [174], Т. Парсонса [188], Г. Спенсера. Вперше поняттю «соціальний інститут» трактування дав американський дослідник Т. Веблен в книзі «Теорія бездіяльного класу» [321]. Хоча вона вийшла у 1899 р. деякі її аспекти не застаріли й по наш час. Він розглядав соціальний інститут з точки зору еволюціонізму, як феномен, що виникає в процесі реагування суспільства на зовнішні чинники.

Згідно досліднику С. Фролову соціальний інститут являє собою організовану систему зв'язків і соціальних норм, яка об'єднує цінності суспільства й процедури, що задовольняють його основні потреби [245, с. 104]. Трактування М. Комарова зводиться до того, що соціальні інститути – ціннісно-нормативні комплекси, які спрямовані на координацію людських дій у життєво важливих сферах – економіці, політиці, культурі, сім'ї тощо. [84, с. 189].

Та не можна залишити без уваги трактування, що соціальний інститут – це організовані об'єднання людей, що виконують соціально значимі функції, які забезпечують спільне досягнення цілей на основі виконання членами своїх соціальних ролей, що задаються соціальними цінностями, нормами й зразками поведінки [222, с. 243].

Враховуючи представлені трактування, можемо зробити висновок, що соціальний інститут – це об'єднання соціальних норм і зв'язків, нормативних комплексів, що задовольняють основні потреби суспільства. Тобто, інститут освіти можемо представляти, як самостійну систему, що є різновидом соціального інституту.

До того ж інституціональний підхід дає змогу дослідити інституціональне середовище системи вищої світи, аналізувати її структуру з усіма рівнями й сферами. Загалом застосування інституціонального підходу допомагає в розумінні, щодо реформування інституціонального середовища системи ВО; а також щодо виявлення факторів, що можуть вплинути на даний процес.

Особливостям дослідження методології інституціоналізму присвячені роботи Т. Гайдай [43], Т. Еггертссона [275], А. Ловенберга [308], Р. Малліка [308],

А.Нестеренка [173], Р. Нуреев [198,180], А. Олейніка [182], А. Шастітка [265] тощо.

Методологічна база інституціонального дослідження досить велика. При аналізі методології інституціоналізму виявлено багато розбіжностей у ранжируванні методів дослідження. Відповідно аналіз зосереджено не на розділенні методів, а конкретно на прийомах, які частіше використовуються в інституціональній економіці та будуть мати своє місце у даній роботі. Дослідження проблем реформ системи ВО вимагає розгляду окресленої проблеми на рівнях загальнонаукової та конкретно-наукової методології. Тому автором запропоновано: при дослідженні інституціонального забезпечення системи ВО доцільно використати комбінацію таких методів: історичний, структурно-функціональний, еволюційний, компаративний, метод системного підходу тощо. На відміну від існуючих досліджень, представлена методика, що складається з комплексу зазначених методів, дасть можливість ефективно дослідити інституціональне забезпечення системи ВО. Характеристику даних методів та можливість їх використання в контексті дослідження розглянуто далі. Комплексне використання зазначених методів уможливило аналіз процесу еволюції системи ВО в умовах глобалізації, та розробку рекомендацій щодо вдосконалення її функціонування. Кожен з цих методів може використовуватись окремо, для пояснення певних складових системи ВО, або в цілому, для комплексного відображення всіх її компонентів, як єдиного цілого.

1.2. Інституціональна архітектоніка систем вищої освіти

Ефективний розвиток системи ВО неможливий без здійснення в ній трансформаційних процесів. Реформування освітнього простору, це перш за все зміни в інституціональному середовищі системи ВО. Інституціональний устрій освітнього простору має ієрархічну структуру, що включає в себе широкий спектр різноманітних за своїм походженням, змістом, організаційними принципами, технологічним облаштуванням елементів. Їх взаємозв'язок і

взаємодоповнюваність зумовлюється необхідністю прискіпливого аналізу впливу трансформації окремих елементів на систему в цілому.

Важливо пам'ятати, що формування інституціонального середовища системи ВО – найважливіша умова ефективності діяльності з надання, одержання, використання освітніх послуг. Доцільність такої думки підтверджується на висновках праць таких дослідників, як Тропінова Є. [231], Ярмак О. [281].

Метою підрозділу є дослідження організаційних форм здійснення освітнього процесу, розкриття та конкретизація їх ролей та функцій, визначення основних елементів інституціонального устрою системи ВО в рамках ієрархії підстав інституціональної архітекtonіки соціально-економічних систем (СЕС); визначення, на основі використання структурно-функціонального й системного підходів, складових ієрархії підстав системи ВО, а, також, рівнів інституціональної архітекtonіки освітнього простору.

Вагомий внесок в інституціональні дослідження внесли такі зарубіжні та вітчизняні науковці, як Т. Артьомова, Н. Василенко [28], Е. Васильєва [30], А. Гриценко [81,85], В. Липов [137], Н. Литвиненко [153], Д. Норт [176, 177], Р. Нурєєв [86], С. Степаненко [223], В. Тамбовцев [226], Е. Фуруботн [246], Ходжсон Дж. [247], О. Яременко [279] та ін.

Серед науковців, які займалися інституціональними дослідженнями системи ВО, насамперед можна виділити І.Тимошенкова [227, 228]. Він спрямував своє дослідження в сторону нової інституціональної теорії. Це вагомий внесок в інституціональні дослідження системи ВО. Дослідження автора спрямоване в сторону традиційного інституціоналізму, де ядром виступають інститути.

Проблемам розвитку освіти, її інституціональних трансформацій та впливу на формування людського, інтелектуального капіталу також присвячені роботи В. Андрущенка [7], К. Астахової [8], Л. Батченко[13], В. Липова [142, 143], Р. Капченко [97], І. Каленюк [92, 91, 93,94], Є. Тропінової [231], І. Помінова [197, 195, 196], Ж. Чернякової [264] тощо. Загальна ідеологія про модернізацію освіти, на думку В. Андрущенка, має бути спрямована на підвищення її ефективності й конкурентоспроможності, її сутність полягає в «...збереженні минулого, його

очищенні від деформацій і осучасненні у відповідності зі світовим досвідом» [7, с. 372]. Такі дослідження розкрили змістовне наповнення й особливості функціонування соціально-економічного інституту освіти у трансформаційній економіці.

У роботах науковцями розглянуто окремі елементи системи ВО, проте системно структура ВО досліджена не в певній мірі.

Автори по-різному говорять про структуру інституціонального середовища [250, с. 345 – 348; 267, с. 358 – 361]. Виходячи з цього інституціональне середовище можна поділити на підсистему нормативну (норми, правила – інституції) і підсистему організаційно-технологічну (установи, організації – інститути). Кожну з підсистем інституціонального середовища можна поділити на формальну та неформальну складову.

Теоретичні основи інституціональних досліджень сучасного напрямку закладені Д. Нортон [177, с. 20]. Розробку концепції інституціональної архітекtonіки СЕС започатковано інститутом економіки та прогнозування НАН України під керівництвом А. Гриценко [85]. В. Липов доповнює своїм підходом, він представляє інституціональну систему у вигляді ієрархічної піраміди [137]. Її елементами є цінності, індивідуальні знання, вміння і навички, організаційні рутини, інституціональні форми й функції, колективні конвенції, інституції, інституціональні органи, організаційні форми координації і управління трансакційними витратами, інституціональні блоки, режими накопичення та способи розвитку, соціальні системи виробництва, базові інститути, соціально-економічні системи (СЕС) й моделі, та завершують останній рівень інтеграційні союзи та глобальне господарство. У таблиці 1.1 представлено елементи інституціональної архітекtonіки згідно з концепцією дослідника [137, с. 246].

ВО – цілісна соціальна система. Її інституціональний устрій ґрунтується на будові системи інститутів. Такий принцип структури можна вважати архітекtonічним. Гриценко А. визначає інституціональну архітекtonіку як структуру інститутів, яку складають правила, норми, стереотипи, традиції, установи та інші соціальні утворення в їх відносинах з суттю і загальним

естетичним планом побудови цілісної соціальної системи [52, с. 32]. Передбачається проаналізувати елементи інституціональної архітектури систем ВО в межах п'яти її рівнів.

Таблиця 1.1

Сходінки підстав інституціональної архітектури СЕС

Рівень	Елемент інституціональної архітектури
Нанорівень	Цінності
	Індивідуальні знання, вміння, навички, організаційні рутини
	Інституціональні форми
	Інституціональні функції
Мікрорівень	Колективні конвенції
	Інституції
	Інституціональні органи
	Організаційні форми координації і управління трансакційними витратами, в тому числі ієрархії (організації)
Мезорівень	Інституціональні блоки в рамках соціальних сфер (в економіці – фінансова система, корпоративне управління, виробничі відносини, моделі виробництва, навчання і підготовка персоналу тощо)
	Соціальні системи виробництва
	Режими накопичення та способи розвитку
Макрорівень	Базові інститути (ідеологічні, правові, політичні, економічні)
	СЕС
Мегарівень	Соціально-економічні моделі (ринковий, соціал-демократичний, публічний, мезокорпоративний, постперехідний капіталізм)
	Інтеграційні союзи, глобальне господарство

Джерело: [136, с. 26].

Нанорівень ієрархії підстав інституціональної архітектури СЕС складають цінності; індивідуальні знання, вміння, навички, організаційні рутини; інституціональні форми та інституціональні функції.

Цінності – стабільні, об'єктивовані середовищем існування, суб'єктивно-психологічні, регулятивні внутрішні відносини особистості до навколишнього світу, що формують її світогляд і які спричиняють націленість, характер й інтенсивність господарської активності [148, с. 56]. За твердженням Кларка Б. специфікою інституціонального устрою національних систем ВО зумовлюють

особливості сприйняття таких цінностей, як справедливість, свобода, компетентність і лояльність [108, с. 295 – 321]. Однак, неможливість їх кількісної верифікації у якості інструмента компаративних досліджень обмежує можливість їх використання в процесі дослідження витоків формування національної специфіки освітніх систем. Водночас, результати глобальних досліджень цінностей Р. Інглхарта [82], Ф. Тромпенаарса [230], Г. Хофстеда [309], Ш. Шварца [319] дають змогу провести порівняльний аналіз впливу таких цінностей, як рівень колективізму / індивідуалізму, дистанції влади, відношення до невизначеності, співвідношення феминність (жіночність) / маскулинність (мужність) на специфіку формування інституціональних засад національних систем ВО країн світу.

Цінності в системі ВО детерміновані культурною специфікою країни. Одним з перших хто присвятив свої дослідження ціннісних орієнтацій національних культур став Г. Хофстед. Він сформулював шість критеріїв що характеризують ціннісні системи різних країн: «індивідуалізм» (IDV), «дистанція влади» (PDI), «уникнення невизначеності» (UAI), «маскулинність» (MAS), «довгострокова / короткострокова орієнтація» (LTO), «потворство бажанням / стриманість» (індульгенція). Запропоновано охарактеризувати, як проявляють себе ці категорії в системі ВО.

Визначено, що в індивідуалістських культурах, населення в першу чергу турбується про себе і свою родину, що на відміну не можна сказати по колективістську культуру. В культурах з цим значенням, навпаки, населення відноситься до спеціальних груп, з турботою, в першу чергу, за них.

Протягом життя людина відноситься до певної групи. Першою групою в її житті є сім'я, потім школа, університет, робочий колектив. І в залежності від культурного усвідомлення, поведінка особистості успадкує індивідуалістський чи колективістський підхід. Відповідно культурний контекст зумовлює наслідування людською поведінкою індивідуалістського чи колективістського підходу. В країнах з колективістською культурою студенти не проявляють ініціативу в процесі навчання. До них звертаються, як до колективу, певної групи. Студенти

охоче діляться на них, і тоді зацікавлено сприймають матеріал та виконують завдання. Студенти досить сором'язливі та невпевнені. Соромляться виступати перед великим колективом. Мета навчання – конкретні знання.

Освітній процес в індивідуалістських країнах направлений на розвиток самостійності та впевненості. Тут студентами, навпаки, охоче проявляється ініціатива до участі в бесіді. Розвиток таких рис дозволяє студентам не соромитися виступати перед великою аудиторією. Метою навчання є навчитися вчитися. Випускники – самостійні та впевнені в собі.

Не існує культур поганих, чи хороших. В кожній з них свої особливості ціннісних орієнтацій. Згідно з показниками Г. Хофстеда індекс індивідуалізму найвищий для країн Західної Європи, і низький для Азії, Африки, Латинської Америки [130]. Чим вищий індекс індивідуалізму, тим сильніше й більш розвинена країна, і, навпаки, чим він нижчий, тим бідніша країна.

Показник «дистанція влади» показує ступінь розподілу влади в суспільстві окремої країни чи регіону. Вона знаходить своє відображення у системі ВО. Дослідження Г. Хофстеда показали, що в культурі з високим рівнем дистанції влади студенти обов'язкові, старанні, демонструють авторитарні установки, на відміну від країн з низьким рівнем дистанції влади. Проте, не завжди показник дистанції влади відтворює ті чи інші процеси в системі ВО країни – «Одним з важливих чинників є здібності учнів: у менш обдарованих або розумово неповноцінних дітей, навіть в країнах з низькою дистанцією влади, не формується потреба бути незалежними. Обдаровані діти з робітничих родин в країнах з низькою дистанцією влади знаходяться в невігідному положенні в середині інститутів освіти, наприклад, в університетах, оскільки сімейні цінності даного соціального класу дуже схожі на цінності суспільства з довгою дистанцією влади» [208, с. 25].

Згідно даних Г. Хофстеда високий рівень дистанції влади характерний африканським, латиноамериканським, арабським країнам, а, також, для таких країн, як Малайзія, Філіппіни, Сінгапур тощо. Низький рівень дистанції влади притаманний: Австрії, Данії, Ізраїлю, Швеції, Швейцарії тощо [130, 238].

Рівень уникнення невизначеності в інституціональній системі ВО показує, як суспільство в цілому й окремі його члени відносяться до життя в умовах невизначеності. В країнах з більш високим показником уникнення невизначеності, система освіти спрямована на випускників з вузьким профілем. І, навпаки, в країнах з низьким показником, випускники ЗВО мають універсальну освіту. В процесі навчання, в країнах з високим показником рівня невизначеності, увага фокусується на змістовне наповнення освіти, в країнах з низьким показником – на сам процес навчання. Високий рівень уникнення невизначеності притаманний країнам Латинської Америки, Африки, Близького Сходу тощо. Низький рівень уникнення невизначеності характерний Данії, Великобританії, Гонконгу тощо [130, с. 57 – 58].

Маскулинність (мужність) по різному проявляється в освітянській галузі. Так, в країнах, де переважає жіночність (феминність) можна виділити такі характеристики в освітньому просторі – увага викладача звернена до більш слабких студентів; метою є навчити уникати агресії; у більшості студентів занижена самооцінка; добрі відносини викладача оцінюються студентами. Для країн з вираженою мужністю (маскулинністю) – увага викладача звернена до сильніших студентів; конкуренція серед студентів; агресія розглядається як варіант норми; самооцінка студентів дещо завищена; кар'єра – одна з найважливіших цілей у житті [309, с. 158 – 163].

Згідно з дослідженнями Г. Хофстеда «маскулинність» притаманна Австралії, Австрії, Німеччині, Колумбії, Великобританії, Італії, США, Канаді, тощо. Феминність проявляється в таких країнах, як: Коста-Ріка, Данія, Нідерланди, Норвегія, Швеція тощо [130].

За допомогою такого критерію, як «довгострокова-короткострокова орієнтація» теж можна охарактеризувати освітній простір окремої країни. В системі освіти, де переважає довгострокова орієнтація студенти наполегливі, терпеливі, бережливі, прагматичні. За даними Г. Хофстеда відповідний показник притаманний країнам Сходу: Східна Азія, Тайвань, Китай, Японія, Гонконг, тощо. Для країн з короткостроковою орієнтацією студентам притаманні такі риси, як

повага до традицій, почуття гідності, орієнтовані на швидке отримання результату. До країн, де короткострокова орієнтація виражена більше відносять: США, Німеччина, Франція.

Показник «Потворство бажанням – стриманість» характеризує відношення людини до обсягів бажань, у відмінності рівнів запитів. Визначено, що в освітньому просторі з високим показником «потворство бажанням» студенти й викладачі відчують задоволення від своїх бажань, насолоджуються життям. Звідси вони оптимістичні, мають позитивний погляд на майбутнє, прагматичні. «Допущення» переважає в Північній і Південній Америці, Африці, Західній Європі.

В освітньому просторі, де переважає «стриманість», студентам притаманні: постійний контроль над своїми емоціями, діями; стриманість; спокійність; песимізм або реалізм; цинізм. «Стриманість» притаманна країнам Східної Європи, Азії, мусульманським країнам.

Дослідження цінностей за Г. Хофстедом дозволяє простежити взаємозв'язок цінностей і системи ВО. В подальшому це дасть можливість визначити особливості впливу ціннісних орієнтацій на інституціональне середовище освітнього простору різних країн. А саме вплив особливостей ціннісних орієнтацій окремих національних культур на інституціональне забезпечення ВО країн світу.

Наступним елементом інституціональної архітекτονіки є індивідуальні знання, вміння й навички. Конкурентоспроможність національних систем ВО в кінцевому результаті визначається якістю знань, які вони спроможні дати [142]. Сьогодні роботодавець насамперед звертає увагу на реальні знання й вміння працювати. Якість освіти, залежить не тільки від випускника, але й від ЗВО. Безумовно, що б не говорили за професійну підготовку і уміння, диплом є «ключем», який відкриває нові можливості перед молодим спеціалістом. Та з точки зору робітника професійна кваліфікація розглядається, як капітал, за якість якого він має одержати заробітну плату.

Науковці виділяють декілька категорій професійних знань, що зорієнтовані на специфіку фірми, галузі та універсальні, трансферабельні знання [142, с. 94; 144]. Професійні знання, що зорієнтовані на специфіку фірми представляють зацікавленість окремим фірмам, виробництвам. Але робітники з вузько спрямованими знаннями, знайшовши певну галузь, де вони можуть застосовуватись, отримують гідну оплату. Таким чином, за свою вузьку професійну направленість вони становляться цінними для роботодавця, і цікаві тільки окремим підприємствам.

Універсальні вміння й навички представляють інтерес для всіх роботодавців, проте їх цінність зумовлюється в залежності від фірми або галузі. Якщо робітник хоче бути професіоналом у своїй діяльності, йому прийдеться стати вузько направленим спеціалістом. Тому можна сказати, що універсальні навички це «скелет», на який можна «наростити» нові знання.

Таким чином доцільно стверджувати, що знання, вміння й навички є метою функціонування системи ВО. А отже зумовлюють специфіку інституціонального наповнення освітнього простору. Дослідження інституціональних елементів системи ВО дасть змогу дослідити рівень надання спеціальних професійних знань, а також виявити рівень інституціонального забезпечення підготовки відповідних спеціалістів.

Розмежування інституціональних форм і функцій відображає єдність і протилежність структурної (організаційної, формальної) і функціональної (процесуальної) складових комплементарної цілісності інституційних систем [137, с. 114]. Таким чином формою можна вважати спосіб існування інституту (інституції), функцією – завдання, мету існування інституціональної форми.

Інституціональні форми й функції мають певний зв'язок. Одна й та ж інституціональна форма може виконувати різні функції. Одну й ту ж функцію можуть виконувати різні інститути. У різний час в одній і тій же СЕС різні інститути можуть здійснювати одну й ту ж функцію, один і той же інститут може здійснювати різні функції. Відносність взаємодії інституціональних функцій та форм, їх існування, як відкритих систем проявляється по-перше, в тому, що одна й

та ж інституціональна форма може виконувати декілька функцій. По-друге, різні інституціональні форми можуть виконувати одну й ту ж функцію (соціальний захист в моделях ринкового (РК), соціал-демократичного (СДК), мезокорпоративного капіталізму (МК). По-третє, одні й ті ж функції в різних СЕС чи в одній і тій же СЕС в різний час, можуть виконувати різні інституціональні форми [135, с. 75].

Звідси інституціональними формами системи ВО можна вважати:

1. За видами та тривалістю учбових занять (лекції, семінари, тренінги, колоквіуми, лабораторні роботи, практикуми, самостійну роботу, науково-дослідну роботу студентів, дипломна практика тощо);
2. За місцем проведення заняття (аудиторне, виїзне, екскурсійне);
3. За формами навчання (очна, вечірня, заочна).

Інституціональними функціями системи ВО є: підготовка спеціалістів з вищою професійною освітою, наукових кадрів, здійснення підвищення кваліфікації; перепідготовка кадрів на на другу (і більше) ВО; науково-дослідна діяльність: розвиток наук і мистецтв, створення нових знань; формування знань; професійна соціалізація; соціальна селекція; функція взаємодії освіти з соціальною структурою суспільства; виховна функція; науково-дослідна функція освіти [259].

Результатом дослідження даного елемента інституціональної архітектури є визначення форм і функцій системи ВО. В подальшому це дасть змогу розглянути і охарактеризувати форми й функції освітніх систем в різних країнах.

Елементами мікроекономічного рівня ієрархії підстав інституціональної архітектури СЕС є колективні конвенції, інституції, організаційні форми координації та управління трансакційними витратами, в тому числі ієрархії (організації), інституціональні органи.

Колективні конвенції опосередковують взаємозв'язок між цінностями та інститутами. Вони виражають загальні домовленості про прийняття і способи застосування інститутів [105, с. 5]. Тобто конвенція – це колективна угода про прийняття того чи іншого інституту. Отже в системі ВО метою конвенцій є

встановлення домовленостей про координацію надання освіти. Звідси визначено, що на рівні інституціонального устрою системи ВО конвенціями є угоди про: взаємне визнання дипломів ВО, отриманих в країні – учасниці конвенції та в усіх інших країнах-учасницях; прийняття зовнішнього незалежного тестування; взаємне визнання та еквівалентність документів про освіту та вчені звання; узгодження спільних вимог, критеріїв, стандартів національних систем ВО, угоди про здійснення спільних програм і проектів в системі вищої освіти, тощо. На рівні повсякденної діяльності системи ВО, конвенціями можна вважати угоди про: взаємне визнання дипломів ВО, документів про освіту та вчені звання; узгодження спільних вимог, критеріїв, стандартів національних систем ВО; здійснення спільних програм і проектів ВО, тощо. тощо. На рівні Міністерства освіти України – положення про акредитацію.

Дослідження даного елемента інституціональної архітектури дасть змогу виявити та охарактеризувати конвенції в системі освіти різних країн. А саме дослідити невідповідність у прийнятті спільних вимог до тої чи іншої угоди.

Інституції – це загально визнані норми соціальної взаємодії. Вони включають широкий спектр формальних і неформальних інституціональних норм. Звідси, в системі ВО інституціями є норми, правила для функціонування освітніх інститутів та їх координації і регулювання. Вони функціонують від неформальних норм взаємозв'язку викладача й студента, до законів, що регламентують освітній процес. Ці інституції взаємодіють для реалізації програм спрямованих на надання якісної освіти та ефективності загальної освітньої політики. Отже визначено, що інституціями вищої школи є закони, правила, норми, інструкції, положення, що регламентують освітню діяльність; освітні програми, стандарти.

Інституціональні органи – сукупність інституцій, що у своїй сукупності забезпечують виконання окремих функцій ЗВО. До них можна віднести комплекси норм, що забезпечують керівництво, методичне та матеріально-технічне забезпечення, організацію освітнього процесу. А саме на рівні ЗВО інституціональними органами є сукупність інституцій, що регламентують діяльність організаційних форм – науково-методичне забезпечення, відомості,

накази, положення. Наприклад кафедра – організаційна форма координації ЗВО, її інституціональним органом є науково-методичне забезпечення.

В системі ВО організаційними формами координації є інститути з контролю й надання освітніх послуг. Організаторами з координації системи ВО виступають не тільки провідні університети, але й професійні асоціації, фірми, об'єднання, державні установи з питань освіти. На рівні ЗВО організаційними формами координації є: відділ бухгалтерії, деканати, кафедри, молодіжні організації, відділ постачання, гуртожитки тощо.

Дослідження вищезазначених елементів мікроекономічного рівня інституціональної архітектури дало змогу охарактеризувати інституціональне середовище системи ВО на даному рівні. В подальшому дослідженні це знайде своє відображення при аналізі інституцій, організаційних форм координації, інституціональних органів системи освіти різних країн.

Елементами мезорівня сходинки підстав інституціональної архітектури СЕС є: інституціональні блоки в рамках соціальних сфер, соціальні системи виробництва, режими накопичення та способи розвитку.

Інституціональні блоки забезпечують управління, координацію, фінансування виробничих відносин, підготовки персоналу ЗВО та інноваційного розвитку системи ВО.

Система ВО є складовою інституціонального блоку «навчання й підготовка персоналу». Він включає в себе інституціональні елементи, що відповідають за надання освітніх послуг: організаційні форми забезпечення, контролю, управління і фінансування освітнього процесу; формальні і неформальні норми, що регламентують діяльність навчальних закладів. Специфіка даного блоку полягає у тому, що його інституціональні форми і функції забезпечують процес отримання нових знань та вдосконалення професійних кваліфікацій спеціалістів, що працюють в інших сферах народного господарства та забезпечують функціонування інших інституціональних блоків. Водночас зв'язок інституціонального блоку навчання й підготовки кадрів з іншими інституціональними блоками системи суспільного відтворення простежується

через забезпечення його фінансування, управління ним, організацію виробничого процесу, підготовку власних кадрів, соціального забезпечення співробітників сфери освітніх послуг.

Інституціональний блок фінансування. Грошові надходження до навчальних закладів здійснюються за рахунок коштів відповідних бюджетів, коштів галузей народного господарства, а також додаткових джерел фінансування. Проблема фінансування освітнього простору залишається актуальною, тому, що це створює передумови для раціонального використання коштів державного бюджету і забезпечення якості освіти на рівні вимог освітнього стандарту. «Створення сучасного механізму управління фінансовим забезпеченням сфери ВО є досягненням позитивної динаміки розвитку даної сфери для повного задоволення потреб населення в якісній і доступній освіті, підприємств – у кваліфікованих фахівцях, освітян – у гарантованій гідній заробітній платі» [207, с. 71].

Інституціональний блок корпоративного управління виконує функції забезпечення ефективного використання ресурсів і розподілу результатів між учасниками виробничого процесу [142, с. 96]. Це в свою чергу говорить про характер зацікавленості учасників виробництва у формуванні професійних знань, а також організацію системи ВО і її окремих інститутів, як корпорацій. У більшості випадків управління освітою відбувається на чотирьох адміністративних рівнях: центральному (в межах країни (міністерства, департаменти, комітети, комісії)), регіональному (в межах регіону (штату, області, провінції, тощо)), місцевому (районні, окружні комітети, комісії, тощо) і рівні ЗВО (ради, комітети).

Інституціональний блок виробничих відносин в системі ВО виконує функцію комплементарних відносин між учасниками освітнього процесу. Це справджується перш за все тим, що студент одночасно виступає споживачем освітніх послуг і співучасником їх виробництва. В побудові інституціональної системи ВО виробничі відносини займають окрему ланку, оскільки освіта є окремим виробництвом, де кінцевий результат спрямований на отримання прибутку за надання освіти. В інституціональній системі вищої освіти виробничі

відносини – відносини між керівництвом та професорсько-викладацьким складом.

В інституціональному блоці моделей виробництва та інновацій системи ВО здійснюється взаємодія учасників освітнього процесу та виробничої, інноваційної діяльності. Основа інноваційних процесів в освіті полягає у єдності наукової й освітньої діяльності та їх орієнтації на економічний, соціальний та духовний розвиток суспільства. Характерною тенденцією останнього десятиліття виступають масштабні інституціональні перетворення, які надають специфіку інноваційних процесів у всіх сферах наукової та освітньої діяльності. Цей блок тісно пов'язаний з блоком виробничих відносин. Дієвий інноваційний механізм сприятиме розширенню ефективних зв'язків із зовнішніми партнерами в галузі освіти на рівні держави. Завдяки партнерським відносинам можна домогтися значимих результатів у системі ВО, й підняти її на новий інноваційний рівень. Таким чином специфіка цього блоку в інституціональному наповненні системи ВО полягає у готовності до інноваційних змін в освітньому просторі, що в свою чергу, веде за собою зміни й у інституціональному наповненні вищої школи.

Як видно система ВО знаходить своє відображення в кожному з інституціональних блоків, але повне її функціонування зосереджено у блоці «навчання і підготовка персоналу». Отже, буде доречним надати загальне уявлення про інституціональні блоки системи ВО.

Макрорівень ієрархії підстав інституціональної архітектури СЕС включає базові інститути та СЕС.

Базові інститути – стійкі соціальні відносини, які постійно відтворюються, та забезпечують вертикальну (між ідеологічної, політичної та економічної сферами) і горизонтальну (в рамках кожної з них) інтегрованість суспільства. Базові інститути регулюють основні сфери суспільних відносин в системі ВО. Функцією базових інститутів є регулювання цих суспільних підсистем в рамках єдиного соціального організму [143, с. 149]. «Економіка, або господарство, є основою фізичного відтворення суспільного багатства, виробничою основою розвитку всього соціуму. Політика включає в себе державний устрій, форми правління і фундаментальну структуру прийняття та виконання рішень в

суспільстві. Вона однозначно узгоджена з типом економіки і являє собою способи мобілізації суспільних ресурсів на досягнення значущих цілей і ефективне функціонування економіки. Ідеологія в цьому ряду розуміється як базова суспільна цінність, що виражається набором панівних ідей» [103, с. 106 – 128]. Звідси вони взаємозалежні і доповнюють один одного.

Кожен з цих інститутів зумовлюють специфіку системи ВО. Базові ідеологічні інститути перш за все допомагають мати уявлення про суспільство, дії людини в ньому, його цінності. Тобто виявити глибинний зміст правил, норм, цінностей, відносин між людьми, які передаються із покоління в покоління. Так, базовий ідеологічний інститут в системі освіти має своє відображення у системі цінностей, що закладені у певній культурі окремої країни. Звідси, він зумовлює початок формування системи ВО в країнах з різними культурами, шляхом впливу ціннісних орієнтацій на формування особистості, що в свою чергу має вплив на організацію ВО.

Базові економічні інститути проявляють себе в освітньому просторі впливом освіти на економічну динаміку окремої країни. Даний базовий інститут зумовлює завдання системи освіти. Наприклад шляхом впливу на продуктивність праці, що є однією з головних завдань системи освіти. Згідно інституціональної концепції, щодо зв'язку освіти й економіки можна простежити прямий вплив освіти на ринок праці. Оскільки існує окремий попит на ту чи іншу кваліфікацію. Звідси базовий економічний інститут зумовлює механізми організації й регулювання системи освіти орієнтуючись на стан відповідного сектора ринку робочої сили. Отже система освіти є базою для розвитку інноваційного, технологічного, інформаційного потенціалу суспільства, що впливає на економічний розвиток окремої країни.

Базові політичні інститути знаходять своє відтворення в системі світи перш за все, в освічених кадрах, що працюють в сфері політики. Відповідно вони зумовлюють формування політичної еліти, що є однією із завдань освіти. Крім того базові політичні інститути організовують діяльність всієї системи освіти у визначені рамки і регламентовані норми. Доречно зауважити, що вони знаходять

своє відтворення в системі освіти політичними ситуаціями в країні, це утворює загальний фон освітньої діяльності, для якої бажана спокійна, конструктивна соціально-політична ситуація в суспільстві.

Отже базові інститути визначають діяльність системи ВО, її завдань і в окремій країні, дозволяють прослідкувати загальні трансформаційні процеси і, тим паче, освітні. Дослідження даного елемента інституціональної архітекtonіки дало змогу визначити взаємозв'язок базових інститутів і системи ВО, що є базою для подальшого дослідження.

Система ВО є складовою СЕС. Функцією СЕС є формування та взаємодія ключових якостей елементів інституціональної архітекtonіки системи ВО. На сьогодні національними системами ВО є: Американська, Німецька, Французька, Українська.

Елементами мегаекономічного рівня ієрархії підстав інституціональної архітекtonіки СЕС є соціально-економічні моделі, інтеграційні союзи.

Соціально-економічною моделлю (СЕМ), з точки зору В. Липова, є комплекс інститутів, що визначають характер соціальної та господарської системи, форм взаємодії суб'єктів господарського життя, регулювання господарського порядку і господарських процесів з боку держави [150, с. 57]. В літературі існують різні представлення про моделі економіки. Проте кожна СЕМ має свої характеристики. У зв'язку з цим особливості системи освіти в різних СЕМ характеризуються певними рисами, що їм притаманні. Як відомо на макрорівні основними сучасними СЕМ є:

- англосаксонська ліберальна (протестантський капіталізм);
- узагальнена західноєвропейська соціал-демократична (континентальна) (католико-протестантський, католицький капіталізм);
- далекосхідна патріархально-корпоративна (конфуціанський капіталізм);
- країни постперехідного капіталізму.

Витоки формування кожної СЕМ беруть свій початок із ціннісних орієнтацій господарських систем. В результаті сформовані відмінні СЕМ з відповідними характеристиками. Англосаксонська СЕМ відрізняється високим рівнем ВВП, що

створюється в сфері послуг, однією з яких, перш за все, є освіта. Розвиток науки випереджає процеси виробництва. В англосаксонській СЕМ дипломи котируються у всіх країнах світу, тому навчання у закладах ВО, де притаманна дана модель є престижним. Звідси, англосаксонську модель освіти прийнято вважати прикладом для досягнення спільного освітнього простору. Англосаксонська СЕМ притаманна США, Великобританії, Канаді, Ірландії, Австралії, Новій Зеландії.

В континентальній СЕМ, безумовно, «старі» ЗВО тримають вищу школу на рівні загальноєвропейського освітнього простору. Третину складають недержавні вузи, що має окремий вплив на особливості системи освіти в країнах з даною СЕМ. Вони популярні тим, що мають окремі програми підготовки спеціалістів. Крім того освіта в країнах з континентальною СЕМ має деякі перешкоди для її отримання. Вони носять як економічний, так й інституціональний характер. Плата за отримання вищої кваліфікації досить висока, що є справжнім інституціональним бар'єром. Така освіта, наприклад в Нідерландах, одна з найдорожчих в світі. Західноєвропейська соціал-демократична СЕМ притаманна таким країнам, як: Франція, Німеччина, Італія, Швеція, тощо.

Головною особливістю системи ВО в далекосхідній патріархально-корпоративній СЕМ полягає в тому, що вона є однією з консервативних і самобутніх у світі. Освітній простір в країнах даної моделі постійно модернізується, що, безумовно, пов'язано з економічним зростанням цих країн. Тут незмінними залишаються конфуціанські цінності – знання і отримання освіти на першому місці. Дана СЕМ притаманна Японії, Китаю, Тайвані, Південній Кореї.

Система навчання в країнах з постперехідним капіталізмом вміло поєднує в собі не тільки високу якість, але й практичність навчання. Можна сказати, що така система розвивається та стає популярною в Європі. Більшість європейських країни є учасницями Болонського процесу. Дана СЕМ притаманна Україні, Росії, Польщі, Чехії, Білорусі.

Вирішення головних завдань соціально-економічного розвитку країни неможливе без освіченого суспільства. Саме через систему освіти формується

кадрова інфраструктура, що потрібна в головних галузях промисловості, сфері послуг, що в свою чергу забезпечує розвиток економіки в цілому. Головною особливістю системи ВО є те, що вона формує покоління спеціалістів, які можуть змінити навколишнє середовище. Освітні системи відрізняються по всьому світу. Важливо говорити про єдину освітню систему, де повинні бути єдині світові стандарти щодо змісту, форми і методу навчання, а також рівня та якості освіти. Це призводить до можливостей пристосування освітніх систем різних країн до інтеграції в єдиний освітній простір.

Головною функцією інституціонального елемента «Інтеграційні союзи, глобальне господарство» є забезпечення позиціонування ЗВО та системи ВО в цілому у світовому та європейському просторах на основі формування іміджу ЗВО, міжнародної репутації, реалізації Єдиної кредитно-трансферної системи, конкурентних переваг у науковій сфері, висвітлення результатів наукової та науково-дослідної діяльності. Прикладами можна вважати співпраця між ЗВО різних країн (академічні обміни викладачів, студентів, аспірантів, участь в міжнародних конференціях, семінарах, проведення спільних наукових програм і проектів, виконання науково-дослідних робіт); цільові відрядження професорсько-викладацького складу в контексті співробітництва у видавничій діяльності й обміну друкованими науковими працями, підручниками та навчальними посібниками; співробітництво з міжнародними освітніми організаціями, фондами та асоціаціями; візити іноземних делегацій до ЗВО (формування міжнародного іміджу ЗВО), тощо.

Дослідження ВО на основі використання інституціональної теорії дозволило поглибити знання про механізми функціонування ВО. Під інституціональним механізмом системи ВО розуміємо сукупність інституціональних елементів системи ВО, які в межах своєї компетенції вирішують завдання з формування та реалізації надання освітніх послуг. На основі використання структурно-функціонального методу і системного підходу проаналізовано інституціональну структуру системи ВО, розкрито й конкретизовано ролі, функції та приклади основних елементів інституціонального середовища системи ВО. У Додатку А

(Таблиця А1) представлено інституціональну структуру системи ВО з точки зору концепції інституціональної архітекtonіки.

Комплексний підхід і структурування ключових елементів системи ВО в рамках ієрархії підстав інституціональної архітекtonіки дали змогу класифікувати інституціональне забезпечення ВО й прослідкувати комплементарність цих інститутів і відносин між ними, що є передумовою для наступного дослідження. Даний аналіз допоможе дослідити схожості/відмінності, рівень розвитку освітніх систем різних країн, і насамперед України.

1.3 Методологія компаративного аналізу систем вищої освіти країн світу

В умовах реформування ВО в Україні особливого значення набуває дослідження досвіду запозичення системи організації системи ВО інших країн. Оскільки система ВО є елементом більш широкої інституціональної системи країн в цілому, вона передбачає розуміння передумов появи саме комплементарних елементів інших систем і відповідне розуміння можливостей їх впровадження в український освітній простір. Компаративний аналіз можна вважати одним з дієвих способів визначення можливостей такого запозичення елементів інституціональної системи ВО.

Мета підрозділу – визначити дієві інструменти та методи, які можна використати в процесі компаративного дослідження системи ВО.

Звернення до компаративних (порівняльних) методів дослідження економічних систем дозволяє застосувати існуючі напрацювання для аналізу інституціональних елементів освітньої галузі. Методологічні основи порівняльного аналізу дозволяють сконцентрувати увагу на виявленні характеру зв'язків, закономірностей взаємодії таких елементів інституціональної ієрархії, як цінності, інституції, інститути, інституціональні комплекси (інституціональні блоки, базові інститути) систем ВО та СЕС в цілому.

Компаративний метод характеризується порівнянням частин досліджуваного джерела. Цей прийом набуває особливого значення в період

трансформації систем. Проте методологія компаративістики не обмежується лише порівнянням, вона спрямована на пізнавальний аналіз дійсності як динамічної, внутрішньо диференційованої і змінної системи [170, с. 35]. В контексті даного дослідження реалізація цього методу знаходить своє місце при аналізі освітніх систем світу, з метою встановлення загального й відмінного між ними. Цей метод дасть можливість порівняти інститути, інституції, різні рівні й форми елементів інституціональної системи ВО різних країн, а також України. Варто детальніше розглянути компаративний метод, оскільки він є одним з головних в дисертаційному дослідженні.

Термін «компаративістика» походить від латинського слова «comparat», що в перекладі означає «порівнювати». Засновником даного методу був німецький дослідник Т. Бенфей, зокрема його передумова й коментарі до «Панчатантри», 1859 р. [187]. Однак, приклади його застосування можемо знайти ще у роботах Аристотеля. В процесі компаративних досліджень виникає питання про можливість порівняння досліджуваних елементів. Проте такий науковець, як Дж. Мілль стверджував, що крос-національне дослідження можливе, коли порівнюють країни, які схожі або відмінні за деякими критеріями. Метою компаративного аналізу є виявлення специфічних особливостей порівнюваних елементів систем, і відповідне пояснення таких відмінностей. Е. Дюркгейм вважав, що компаративний аналіз представляє собою зіставлення об'єктів для виявлення подібностей та відмінностей, передумов і наслідків, динаміки та природи перетворень [71]. Результатом компаративного аналізу є отримання уявлення про наявність або відсутність специфіки елементів системи.

Як зазначає Л. Гук, компаративні дослідження покликані забезпечити комплексне вивчення інституціональної системи, як «внутрішньо диференційованої, змінної системи, взаємопов'язаної з різними аспектами культури й суспільства певного народу» [62, с. 35]. І. Соколова відзначає, що компаративний аналіз – метод наукового дослідження, що має за результат встановлення спільних або відмінних особливостей досліджуваних елементів: «Ми порівнюємо явища задля глибшого пізнання системи відношень між ними,

які характеризують: тотожність / подібність / відмінність; спільне / особливе / унікальне; універсальне / зональне / локальне; загальнолюдське / інтернаціональне / національне; загальне / особливе / індивідуальне тощо» [219, с. 24]. Основні труднощі застосування даного методу пов'язані з необхідністю правильного вибору явищ, які будуть зіставлятися, піддаватися науковому спостереженню, опису та теоретичному тлумаченню.

Інституціональний компаративний аналіз стає затребуваним для дослідження специфіки та динаміки процесів. Основи такого аналізу сформулював М. Аокі [287].

Теоретичні основи вивчення інституціонального компаративного аналізу закладено в роботах, таких дослідників, як А. Грейф [307], Р. Коуз [115]. Авторами, що активно використовують цей метод у своїх дослідженнях стали Р. Нурєєв [41], А. Пилясов [190], А. Тихонов [282], Ю. Ясинський. Практичне застосування інституціонального компаративного аналізу можна побачити у дослідженнях В. Липова [142; 143], С. Фрейвальда [304].

На думку Нурєєва Р. компаративний інституціональний аналіз і порівняльний аналіз соціально економічних систем – два різних методи порівняння. Перший підхід дозволяє сформувати типологію економічних систем на базі міжсистемних порівнянь. Другий – виявити специфіку інституцій, інститутів в різних СЕС, як їх ключових характеристик [41].

Згідно з твердженням Нурєєва Р. маємо два підходи до порівняльного інституціонального аналізу. В першому випадку він розуміється, як вибір між реальними альтернативами інституціонального устрою, різними інституціональними угодами. Засновником цього напрямку виступив Р. Коуз. Суть другого напрямку полягає в одночасному порівнянні економічних показників й інституціонального середовища кількох об'єктів, за інших рівних умов. На відміну від першого напрямку, який порівнює інститути статично, тут обов'язковим є часовий інтервал, який виявляє відмінності еволюції об'єктів аналізу в процесі їх функціонування (країн і регіонів) [90, с. 308]. Засновником цього напрямку є Д. Норт. Проте А. Грейф вважає правильним назвати такий напрямок «історичним

порівняльним інституціональним аналізом» [307]. Ключовими складовими методологічного підходу до компаративного аналізу, який пропонує А. Грейф є дослідження в історичному контексті, акцентування на поглибленому порівнянні певних об'єктів та акцент уваги на мікромоделюванні. Сутність історичного (аналізу) полягає у дослідженні ролі історії у формуванні, збереженні й зміні інститутів. Підтвердження порівняльного характеру знаходимо у вивченні просторово-часові взаємодії за допомогою порівняння. Мікромоделювання проявляє себе в емпіричному аналізі де дослідження покладається на специфічні мікромоделі [307, с. 56].

Особливого значення набувають роботи, в яких розглядається компаративний аналіз економічних систем. До таких можна віднести дослідження О. Ананьїна [5], А. Бузгаліна та А. Колганова [26], А. Кредисова [119], В. Липова [141] тощо. Так О. Ананьїн пропонує поєднати в процесі економічних досліджень інституціональний порівняльний підхід М. Аокі, як такий, що «переважно вирішує дескриптивні завдання», «метод наукового пояснення певних історичних ситуацій» на основі розробок запропонованих А. Грейфом та теорію регуляції, визначальний внесок у розвиток якої вніс Р. Буайє [6, с. 54 – 57]. Такий широкий спектр досліджень, в тому числі колективна наукова робота А. Бузгаліна та А. Колганова [26], об'єднує об'єкт дослідження – економічні системи.

Починаючи з середини 90 років акцент компаративних досліджень зміщується в сторону вивчення комплементарних засад визначення інституціонального устрою відмінних СЕС.

Комплементарна зумовленість елементів СЕС дозволяє виявити загальне, одиничне та особливе у їх інституціональному устрої. Але все одно увага зосереджена на пошуку особливого та відмінного в СЕС.

Таким чином компаративний аналіз – дієвий інструмент виявлення ефективних форм відтворювального процесу інституціональних систем. В контексті дослідження це система ВО.

Перш за все доречно проаналізувати роботи вчених, які проводили компаративний аналіз освітніх систем. Компаративний підхід до вивчення систем

вищої освіти висвітлюється в роботі Дж. Ст. Мілля, який порівнював шотландську й англійську вищі школи [166]. До сучасних дослідників компаративного аналізу освітніх систем світу можна віднести Ф. Альтбаха [3], М. Карноя [297], Б. Кларка [109]. Результати проведення компаративного аналізу специфіки освітніх систем різних країн висвітлюються в роботах таких вчених як: Ю. Алферов [2]; Г. Башнянин, О. Свінцов та Т. Панчишин [14]; Г. Кучеренко та О. Мартинюк [125]; Н. Лавриченко [126]; О. Левченко [131]; В. Липов [142, 143]; О. Локшина [154]; Т. Фініков [243] тощо.

Однак, варто зазначити, що автори використовують досить різні методологічні підходи до порівняння систем ВО. Переважно саме компаративний аналіз обмежується описом ключових характеристик і зіставленням певних освітніх систем.

Серед найбільш застосованих напрямів компаративного аналізу систем ВО можна виділити наступні: кількісний/якісний компаративний аналіз, графічний компаративний аналіз, інституціональний історичний на основі використання теорії ігор, інституціональний компаративний аналіз.

Кількісний компаративний аналіз освітніх систем показує оцінку якості системи освіти, яка склалась у певній СЕМ. Оцінка якісних показників освітнього простору окремої країни зумовлює комплексне оцінювання всіх елементів структури системи освіти. Крім того, якісні показники системи ВО окремої країни показують рівень її розвиненості. Так, як демонструють результати дослідження, проведеного в Гарвардському університеті, кожен додатковий рік навчання не лише підвищує дохід і продуктивність випускників, а й знижує такі показники як: бідність, злочинність, безробіття, алкоголізм, тощо в країні [238]. В американській системі, оплата праці громадян з вищою освітою в 2,5 рази вище, ніж у громадян з середньою освітою [98]. Крім того, однією з головних цілей освіти для підготовки в Європейський Союз є підвищення якості освіти. Це підкреслює стратегічна рамка Європейського співробітництва в області освіти та підготовки. Аналіз кількісних показників ВО може показати її якість, що в свою чергу має прямий вплив на розвиток відповідної країни. Крім того в дослідженні автора

компаративний кількісний аналіз наглядно ілюструє якісні характеристики систем ВО [261].

Графічний компаративний інституціональний аналіз передбачає аналіз елементів інституціональних систем за допомогою малюнків, діаграм, графіків. Досліджуючи їх форму і зміст можна зробити відповідні висновки щодо аналітичних обґрунтувань деяких процесів. Це дозволяє наглядно продемонструвати характер, динаміку певної економічної системи, в тому числі й системи ВО.

Інституціональний історичний аналіз на основі використання ігрового підходу сформулював А. Грейф [51]. Як наголошує вчений, теорія ігор досліджує ситуації, які виявляються стратегічними, оскільки пояснюють оптимальну поведінку одного гравця, як реакцію на дії іншого. Відповідно компаративний аналіз систем ВО з використання теорії ігор дозволяє визначити набір можливих дій та їх наслідків, які виникають при відповідних дієвих комбінаціях інших сторін. Відповідно, знаючи особливості культури певних країн, можна прослідити специфіку еволюції специфічних відносин в системі ВО відповідних СЕМ. Так в країнах Перської затоки, які ставлять за завдання створити заклади ВО світового рівня, здійснюються серйозні перетворення в освітньому просторі. Соціальна спрямованість ціннісної системи тут має виражений егалітарно-колективістський характер. Дослідження Маслоу свідчать, що в країнах з колективістською культурою студенти не проявляють ініціативу в процесі навчання. До них звертаються, як до колективу, певної групи. Роль диплома тут значно зростає. Такі країни як Єгипет, Саудівська Аравія, Ліван вже мають найбільшу кількість ЗВО серед країн Перської затоки [75]. Щоб потрапити до ЗВО Єгипту, потрібні відмінні результати вступних іспитів. Диплом педагогічного училища є пропуском до освітянського закладу вищої категорії. Навчання є безкоштовним для всіх громадян відповідних країн, крім того кожен, хто має відповідний рівень підготовки, може навчатись у будь якому ЗВО світу за рахунок держави і отримувати соціальну допомогу. Що, в свою чергу, стимулює молоде покоління на

навчання [75]. Таким чином забезпечується відповідна реакція на певні передумови створені державою.

Окремі дослідники, наприклад Кларк Б. спираються на інституціональний компаративний аналіз. В роботі Кларка Б. пропонується використання останнього для дослідження специфіки елементів системи ВО відмінних СЕМ [299]. В свою чергу це дозволяє визначити інституціональні елементи, які в найбільшій мірі, за умовами походження, формування, функціонування є релевантними українському інституціональному контексту. Відповідно вони можуть бути інтегровані, з мінімальною трансформацією, в інституціональну систему освіти України та здатні забезпечити зростання ефективності її функціонування в цілому.

Оскільки система ВО ієрархічно структурована, та кожний елемент виконує відведену йому функцію, то для подальших етапів дослідження компаративний інституціональний аналіз має структурну і функціональну складову.

Структурний компаративний аналіз передбачає загальний огляд системи, а потім її деталізацію. Відповідно досліджується ієрархічна структура економічної системи за її рівнями. Таким чином визначаються окремі інституціональні рівні ієрархічної структури системи ВО; визначаються ключові елементи кожного з рівнів та, в процесі порівняння основних моделей інституціонального устрою системи вищої школи, визначається загальне, відмінне та особливе. Функціональний компаративний аналіз передбачає дослідження комплементарних інституціональних функцій цілісного ієрархічного устрою системи ВО. «Принцип цілісності, – на думку В. Липова, – передбачає внутрішню єдність функцій, здійснюваних інституціональною системою, охоплення ними всіх аспектів життєдіяльності системи, необхідних для забезпечення її існування» [136, с. 27].

Для комплексного інституціонального компаративного аналізу систем ВО в різних соціально-економічних моделях, необхідне визначення специфіки розвитку кожного елементу інституціонального устрою системи ВО в різних країнах, зіставлення та аналіз даних про їх функціонування. Ефективність функціонування інституціональної складової систем ВО забезпечується комплементарністю їх

елементів. Відповідно трансформація окремих інституцій або інститутів зумовлює необхідність часткових або й повних змін інших її складових.

Відправним моментом такого компаративного аналізу є врахування ціннісних орієнтацій національної культури, визначення його взаємозв'язку з базовими інститутами відповідної СЕМ, конкретними інституціями та інститутами, інституціональними блоками, СЕС та СЕМ в цілому. Специфіка соціальних орієнтацій ціннісних систем зумовлює прийняття або відторгнення певних інституцій (як норм соціальної взаємодії) або інститутів (як комплексів інституцій, що утворюють її організаційні форми). У своїй сукупності інституції та інститути формують інституціональні блоки, що забезпечують окремі сфери соціального відтворювального процесу (навчання і підготовка кадрів, виробничі відносини, системи фінансування, тощо). Відповідно зберігається взаємозв'язок між особливостями національних культур та специфікою інституціонального устрою систем ВО.

Специфіка інституціонального устрою системи ВО окремих країн відбиває розвиток інституціональної структури освітнього простору відповідних СЕМ. Так, наприклад, в основу англосаксонської моделі покладено цінності протестантизму, що мають виражену індивідуалістсько-конкурентну спрямованість. Відповідно така система цінностей передбачає виражений індивідуалізм (турбота кожної особистості про власні потреби та прагнення до самоствердження, самовираження). Прослідковується взаємозв'язок ціннісних орієнтацій на освітній простір в даній СЕМ. Освітній процес відповідних країн передбачає, перш за все, розвиток самостійності та впевненості в собі. Студенти охоче проявляють ініціативу до участі в бесіді.

В країнах постперехідного капіталізму, ключовий вплив на формування інституціональної моделі справляють релігійні цінності православ'я. В інституціональній сфері має домінуючий вплив комунітарська спрямованість ціннісної системи. Результатом швидкої перебудови на ринкові засади функціонування економіки стало суперечливе поєднання егалітарно-колективістських та індивідуалістсько-конкурентних ціннісних орієнтацій.

Суперечливе поєднання породжує проблеми в процесі реформування системи ВО. Таким чином це вимагає більш прискіпливої уваги до вивчення проблем реформування вищої школи. І. Чіріков стверджує, що у системі освіти постперехідних країн не створено спеціальних структур яким можуть бути делеговані повноваження з проведення інституціональних досліджень. Вони носять епізодичний характер, виконуються розрізненими підрозділами ЗВО [298]. Так, для прикладу в англосаксонській СЕМ сформовані конкретні офіси інституціональних досліджень, які відповідають за впровадження, вдосконалення, вивчення ефективності норм, правил, організації освітнього процесу. Це може бути прийом абітурієнтів, створення умов навчання, стратегічне й фінансове планування, акредитацію, оцінку ефективності роботи окремих підрозділів і служб, що відповідають за надання ВО [323].

Компаративний аналіз також передбачає порівняння деяких процесів, базою яких можуть слугувати інформаційні дані. Одним з джерел інформації для компаративного дослідження, а саме елементів систем ВО є збір, підготовка і аналіз даних, які свідчать про розвиток ЗВО й освітнього простору в цілому. Такий інституціональний компаративний аналіз ґрунтується на вивченні широкого кола даних, здобутих шляхом прискіпливого опрацювання інформації, зібраної в різних джерелах. Від якості доцільного проведеного інституціонального компаративного аналізу освітніх систем в кінцевому результаті залежить цінність рекомендацій з розвитку освіти у СЕМ і, можливо, конкретного ЗВО. Такі дані можуть представляти собою внутрішню статистику ЗВО (викладацький склад; дисципліни, які викладаються; академічну успішність студентів тощо), так і результати міжнародних даних з ВО (за кількістю зарахованих у заклади ВО студентів різних країн, де простежується деякий проміжок часу; показниками мобільності студентів (відсоток студентів з-за кордону або тих, що виїжджають на навчання до різних країн); дані, щодо відсотка людей з вищою освітою в конкретній країні; тощо).

Специфіка інституціональних компаративних досліджень системи ВО зумовлює порівняння різних елементів, рівнів освітньої структури. Доречно

згадати М. Карноя, який виділяє три основні категорії компаративних досліджень в освіті [296, с. 11]:

дослідження однієї країни або регіону в контексті вже проведених досліджень цього ж об'єкту, що дозволяють зіставити деякі проміжки часу;

міжнародні дослідження, які пов'язані одною тематикою і націлені на побудову загального пояснювального контексту;

порівняльні дослідження різних країн і регіонів з залученням однієї методології збору й аналізу даних (разом з використанням вже зібраних великих масивів даних).

Для першої категорії дослідження характерне порівняння одного й того ж об'єкту. В процесі інституціонального компаративного дослідження систем ВО в різних СЕМ це можуть бути всякого роду показники систем ВО в конкретній країні в різних проміжках часу.

У другому випадку зіставляється певний об'єкт і загальна система до якої цей об'єкт відноситься. В контексті дослідження це аналіз інституціонального устрою системи освіти країн, які відносяться до певної СЕМ.

Третій тип порівняння передбачає порівняння декількох об'єктів (країн, регіонів) за загальною методологією. Наше дослідження зосереджено на інституціональному компаративному аналізі систем ВО в різних СЕМ.

Специфіка інститутів вищої школи зумовлює визначення особливого й відмінного, що відрізняє її від економічних інституціональних систем в цілому та окремих її складових. Це, в свою чергу, створює особливі умови до вибору методів та інструментів компаративного аналізу елементів інституціональної системи ВО. Так інституціональне забезпечення систем вищої школи у різних СЕМ та відповідна організація інституціонального забезпечення систем ВО, в якості загального, у функціональній сфері мають надання освітніх послуг. Разом з тим у відмінних національних системах ВО забезпечення виконання цієї функції може бути покладеним на специфічні організаційні форми. Специфічною відмінністю системи ВО англосаксонської моделі ВО є університетські кампуси. Саме навколо організації життя в ньому будується весь освітній процес. Приватне

життя студента виявляється вплетеним в суспільний простір такого кампусу. З іншого боку в континентальній європейській системі ВО, навчальні підрозділи університету можуть бути розпорошені в різних місцях. А приватне життя студентів лише частково може пов'язуватись із процесом навчання. Як це не парадоксально виглядає на перший погляд, але саме в яскраво вираженій індивідуалістичній, за соціальними орієнтаціями ціннісної системи, американській моделі організації освітнього процесу виховання особистих якостей студента, визнається першочерговим завданням вищої освіти. З протилежного боку узагальнена континентальна модель, здебільшого, в якості першочергового завдання, акцентує увагу на формування конкретно-професійних компетенцій студента. Відповідно уможлиблюється більш чіткий розподіл між особистим, приватним життям студента і навчальним процесом. Організаційні форми цілком відповідають специфіці функцій і конкретних завдань, що стають перед системами ВО. Специфіка функцій знаходить своє відображення в інституціональних формах організації освітнього процесу.

Разом з тим можна виділити такі загальновизнані складові у системах ВО – основна структура (кафедри, деканати – факультет, ректорат), система фінансування, інформаційні, технічні, господарські служби.

Класичними підрозділами у структурі ЗВО є кафедри, деканати, які належать до відповідних факультетів за професійною спеціалізацією. Вони виконують відповідні завдання. Таким чином функцією кафедри є надання професійних знань студентам; деканату – організація освітнього процесу в рамках декількох кафедр; факультету – координація кафедр та організацію освітнього процесу в рамках факультету; ректорату – організацію освітнього процесу у закладі ВО в цілому, здійснює координацію господарської діяльності, забезпечує зовнішні зв'язки ЗВО.

За специфічне маємо організацію освітнього процесу загальних складових систем ВО. Таким чином кафедри можуть об'єднувати декілька напрямів в рамках однієї дисципліни, можуть мати назву «департамент». Деканат може називатись

інститутом, або окремим коледжем. Так, наприклад, сформовано в американській системі. Таким чином функція однакова, але маємо різні інституціональні форми.

Управління ЗВО також має свою специфіку в інституціональній системі вищої освіти. Прикладом може слугувати Німеччина, де ректори, декани, завідувачі кафедрами ЗВО назначаються на державному рівні, в порівнянні з українською системою, де вони обираються. Відповідно у першому прикладі сформувався виражений бюрократизм, у другому – система, де викладач бере участь у керуванні.

Специфічним елементом інституціональної структури вищої школи є фінансування. Відповідно воно може бути державним та приватним (за рахунок грантів, підприємств, участі у наукових дослідженнях, добровільні пожертвування студентів, випускників ЗВО (американська система), цінні папери (Гарвард, Оксфорд), тощо). Наглядний приклад продемонстровано у Додатку Б (Таблиця Б 1) де проаналізовано джерела фінансування систем ВО різних СЕМ [261, с. 105]. Видно, що спостерігається широкий спектр джерел фінансування ВО, в порівнянні з українською системою.

Склались різні системи ВО в англосаксонській, континентальній, далекосхідній патріархально-корпоративній та інших економічних системах, що говорить про відповідні відмінності у функціонуванні елементів їх інституціональних структур. Широкий спектр методологічної бази інституціональних досліджень зумовлює виділення інструментів та методів для інституціонального компаративного аналізу систем ВО СЕМ.

Компаративний аналіз елементів інституціональних структур систем ВО передбачає використання наступних інструментів, які в свою чергу відносяться до загальнонаукових. Це аналіз, синтез, узагальнення, табличний й графічний аналіз, матричний, індукція, дедукція, метод побудови граф, «при інших рівних».

Наглядний огляд методів в контексті дослідження представлено на Рис. 1.1. Включення даних методів до інституціонального компаративного аналізу систем ВО внесе свої корективи, що допоможе зробити дієвий аналіз систем, а саме їх інституціональних елементів. Розглянемо їх більш детально.



Рис. 1.1. Методологічний інструментарій для компаративного аналізу елементів інституціональних систем ВО. Джерело: розроблено автором.

Перш за все звернемось до ненаукових методів. Як відомо, одним з них є релігійне й містичне економічне знання. При аналізі СЕМ, а саме системи ВО в них, релігійні засади багатьох країн зумовлюють особливості функціонування даних моделей. Інтереси, цілі населення різних країн закладаються у відповідних релігійних конфесіях. За допомогою даного методу, можна простежити вплив ціннісних орієнтирів населення держави на систему ВО в окремій СЕМ. Нагадаємо, що саме культурні цінності значною мірою зумовлюють суспільно-економічні процеси. Тому виникає питання про вивчення ціннісних засад представників різних цивілізацій окремих СЕМ, що в подальшому зумовлюють вплив на систему освіти, яка сформувалась в них.

Щодо наукових методів пізнання, доцільним буде використання всіх трьох основних груп: формально-логічних, неформалізованих і суміжних.

При цьому формально-логічні методи можна розділити на кількісні та якісні. В свою чергу зумовленість застосування кількісного методу до інституціонального компаративного аналізу систем ВО включає залучення статистичних даних. Якісний – передбачає опис, тлумачення, пояснення властивостей інституціональних структур систем ВО.

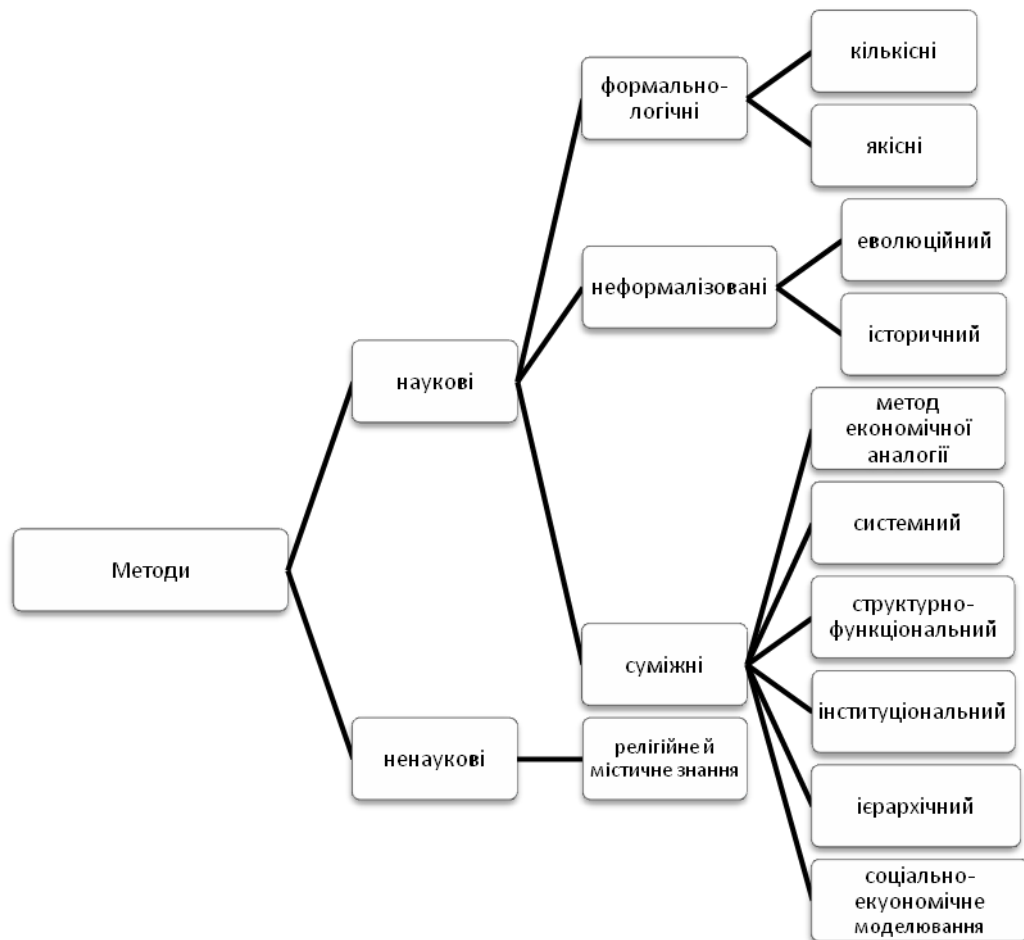
До неформалізованих методів, в контексті дослідження, віднесено еволюційний та історичний. Еволюційний метод будується на виявленні сутності процесу розвитку наукового об'єкта. Цей метод допомагає зрозуміти на якій стадії еволюції знаходиться досліджуваний об'єкт, та визначити його характер подальших змін. Він розглядається як продовження й доповнення історичного методу. Блискуче поєднав у своїх дослідженнях ці два методи Д. Норт, та вперше використав еволюційний метод при дослідженні інститутів в цілому. Інституціональні зміни ведуть за собою, так званий, «еволюційний ланцюжок» у майбутнє. Дослідження цього ланцюжка допомагає більш детально пояснити трансформаційні процеси. Внаслідок цього можна знайти вектори що можуть вплинути на них. Актуальність цього методу знаходить своє місце при дослідженні стану еволюції розвитку інституціональної системи ВО. Еволюційний метод передбачає аналіз головних політичних, економічних явищ, які вплинули на розвиток системи освіти окремої країни, та можуть вплинути, тим паче на її інституціональну будову. Що в свою чергу має вплив на її успішне функціонування й конкурентоспроможність в процесах глобалізації. Отже використання даного методу дозволить пояснити існуючий стан систем освіти, прослідкувати її розвиток в різних СЕМ за певний проміжок часу, а також, що є одним з головних результатів, прогнозувати тенденції, характер змін на різних рівнях інституціонального устрою систем ВО.

Даний метод взаємопов'язаний з історичним, який базується на вивченні економічних процесів в ході їх розвитку. Базою такого аналізу слугують конкретні дані, історичні факти та події. Сучасна трансформація системи освіти, що відбувається на основі інституціональних перебудов, потребує дослідження й пояснення цих процесів.

Проведення історичних компаративних досліджень ґрунтується на принципі цілісності систем. Його дотримання полягає у прискіпливому підході до вичленування з метою спеціального дослідження окремих елементів інституціональних систем, в тому числі й освітніх. Виокремлення доречно здійснювати лише умовно, і в процесі дослідження, постійно співвідносячи одержувані результати з системою в цілому. Історичний метод дає змогу дослідити процеси й явища з самого початку їх існування; визначити їх хронологічну послідовність, а також, зміни, що відбувались у процесі розвитку та становлення. Саме ці визначення актуалізують історичний метод при аналізі перспектив розвитку інституціонального забезпечення системи ВО. Досліджуючи стан інституціонального забезпечення ВО, необхідно прослідкувати основні етапи його формування та вже на основі цих даних виявити сучасний стан інституціонального забезпечення системи ВО, а також надати рекомендації щодо подальшого розвитку.

Використання методу економічної аналогії в компаративному аналізі передбачає аналогічний відбір країн з подібними властивостями інституціонального устрою систем ВО. Такий відбір країн робить їх представниками окремої СЕМ. Крім того, даний метод передбачає можливість прогнозування напрямків розвитку соціально-економічного устрою держави в трансформаційній економіці.

Системний підхід – метод аналізу, де досліджуваний об'єкт виступає цілісною системою. Цей метод прийнято вважати загальнонауковим. Використання системного підходу при дослідженні системи ВО, дає змогу розглянути її як цілісну інституціональну систему.

Цінність системного підходу в тому, що поняття «система», на відміну від понять «об'єкт», «предмет» відразу націлює нас на сприйняття комплементарності між частинами, що становлять ці поняття, і на відносини цього об'єкта чи явища із зовнішнім середовищем. Надалі ВО розглянуто як інституціональну систему.

Поняття «система» розуміється як «об'єднання різнорідних елементів, призначених для виконання певної функції й утворення своїм об'єднанням нової

(системної) властивості, якою не володіє ні одна зі складових системи елементів. Елементи системи – частини, з яких вона складається – називаються підсистемами. Об'єднання, в яке сама система входить як складова частина, називається надсистемою. Таким чином утворюється ієрархічна структура, в якій кожен з елементів є системою для своїх складових частин і, в той же час, входить як складова частина в різні надсистеми, які можуть визначатися за різними підставами» [273, с.62].

Залучення системного методу в інституціональному компаративному аналізі зумовлює дослідження ВО в контексті єдиної інституціональної системи, сукупність елементів якої постійно перебувають у взаємозв'язку один з одним, що зумовлює комплементарні відносини між ними, а значить утворюють цілісність системи. За таких умов ці елементи досліджуватимуться не ізольовано, а у взаємозв'язку в єдиній ієрархічній системі. Це, у свою чергу, зумовлює виявлення загальних властивостей систем ВО та деяких специфічних ознак, які можуть слугувати основою окремих елементів. Принцип системності дозволяє досліджувати систему ВО як багатоелементну структуру, елементами якої є: зміст, засоби, форми, методи, методичне забезпечення викладання; результати навчання; системи оцінювання студентів до формування ціннісних орієнтацій в процесі навчання. Виходячи з цього принципу, доречно дослідити кожен елемент системи ВО, специфіку його комплементарності з іншими елементами, виявити вплив властивостей окремих частин системи ВО на її функціонування в цілому.

Включення ієрархічного методу в компаративне дослідження зумовлює послідовний поділ системи ВО на комплекс комплементарних елементів. В процесі дослідження доречно провести аналіз елементів складної ієрархічної будови системи ВО в різних СЕМ.

Компаративний аналіз ієрархічної структури системи ВО включає в себе структурно-функціональний підхід. Він зосереджується на структурі й функціях системи, що досліджується. Цей метод дає змогу розподілити цілісну систему на структурні елементи та виділити їх функції. У всіх концепціях, де досліджуване джерело розглядається як система, у тому чи іншому вигляді, присутній

структурно-функціональний підхід. Основним критерієм виступає взаємозалежність між елементами. З використанням цього методу стає можливим детально розглянути інституціональну структуру ВО з вихідними від неї функціями. Таким чином такий метод передбачає концентрацію уваги на загальній структурі, структурних складових, їх функціях, в якості елементів системи ВО. Використання даного методу слугує базою для порівняння структури та функції інституціональних систем ВО різних СЕМ.

Інституціональний метод в компаративному аналізі систем ВО передбачає дослідження формальних і неформальних норм комплементарності елементів її ієрархічної будови. Інституціональна характеристика зумовлює уявлення про змістовні характеристики соціально-економічного устрою окремої моделі, її відмінності від інших моделей, зокрема в системі ВО. Інституціональний підхід передбачає ґрунтовне дослідження, порівняння, аналіз та надання рекомендацій до систем ВО. Інституціональний підхід зумовлює відстеження якісних і кількісних змін та перетворень різних елементів системи, а також проведення їх аналізу в якості політичних, економічних, правових, соціальних, ціннісних правил і норм, які формують умови до функціонування систем освіти. Інституціональні компаративні дослідження систем ВО уможливають розуміння проблем, зон відставання або випередження системи освіти. Крім того, вони дають змогу оцінити діяльність освітніх процесів на рівні ЗВО з точки зору розвитку інших подібних інститутів. Отже вибрана методологія дослідження інституціонального устрою системи ВО є джерелом розвитку не тільки окремого ЗВО, але і є важливим важелем для розуміння розвитку системи освіти в цілому. Таким чином інституціональний метод компаративного аналізу систем ВО зумовлює дослідження інституціональної структури освітнього простору. А саме система ВО розглядатиметься як структурована, ієрархічна, цілісна будова з наявністю комплементарних елементів, компаративний аналіз яких і буде проведено.

Соціально-економічне моделювання слугує базою для компаративного дослідження систем ВО в СЕМ. Даний метод передбачає порівняння узагальнених інституціональних моделей, а саме системи освіти в них. Його результатом є

об'єднання системного, інституціонального та структурно-функціонального аналізу. За визначенням соціально-економічного розвитку країн, їх інституціональної наповненості, сформовані СЕМ. Кінцевим результатом соціально-економічного моделювання є компаративний аналіз інституціональних елементів систем ВО у відмінних СЕМ.

Порівняльні дослідження широко застосовуються вченими і мають великий потенціал. В свою чергу в рамках компаративного дослідження зумовлена чимала кількість методів. Це міжнародні економіко-статистичні порівняння, метод крос культурного аналізу. Також доречним буде порівняльний аналіз економічних систем, порівняльний інституціональний аналіз, кількісні методи етнометрії, що належать до суміжних методів. Перший дозволить виявити відмінності між економічними системами, а також їх особливості. Наступний ґрунтується на сучасних напрямках економічної теорії (теорія ігор, інституціональна економіка) й передбачає обґрунтування інституціональної структури системи ВО та її вплив на економіку країни й СЕМ в цілому. Включення кількісних етнометричних методів в компаративний аналіз систем ВО дає можливість для дослідження особливостей національних ментальностей народів світу і їх вплив на формування СЕМ та устрою системи ВО в них.

Компаративний аналіз зумовлює визначення дієвих інструментів та методів, які можна використати в процесі дослідження системи ВО. Специфіка інституціонального устрою вищої школи зумовлює визначення особливого й відмінного, що відрізняє її від інших інституціональних систем та окремих їх складових. Це, в свою чергу, зумовлює особливі умови до вибору методів та інструментів компаративного аналізу елементів інституціональної системи ВО. Серед найбільш застосованих напрямів компаративного аналізу систем ВО виділено наступні: кількісний/якісний компаративний аналіз, графічний компаративний аналіз, інституціональний історичний на основі використання теорії ігор, інституціональний компаративний аналіз.

Висновки до розділу I

1. Економічна глобалізація справляє суттєвий вплив на трансформацію інституціональної складової системи ВО в Україні. Одночасно зростають як можливості так і загрози, що породжуються виходом українських ЗВО на висококонкурентний глобальний ринок освітніх послуг. Глобальне домінування ідеології ринкового лібералізму та вдосконалення інформаційних технологій забезпечують уніфікацію термінології та мови наукового спілкування, навчальних програм, системи наукових звань та посад професорсько-викладацького складу, стандартів оцінки якості, критеріїв попиту на ВО, зумовлюють перегляд умов фінансування в бік сприйняття професійних знань перш за все як приватного блага. Одночасно зростають можливості запозичення інструментів, форм, методів, технологій забезпечення освітнього процесу, розширення ринку навчальних послуг, покращення умов фінансування роботи ЗВО за рахунок залучення іноземних студентів, офшорингу освітніх послуг.

2. Сучасна економічна теорія накопичила значний методологічний потенціал форм і методів дослідження інституціональних засад функціонування СЕС, які дозволяють комплексно дослідити комплементарний взаємозв'язок та взаємозалежність складових національної системи ВО, що набуває особливої актуальності в умовах трансформаційних і посттрансформаційних перетворень.

3. Інституціональні елементи національної системи ВО мають комплексний характер, комплементарно взаємопов'язані між собою. Застосування структурно-функціонального та системного підходу дозволяє проаналізувати інституціональну структуру системи ВО, розкрити й конкретизувати ролі, функції основних елементів інституціонального середовища системи ВО. Комплексний підхід і структурування ключових елементів системи ВО в рамках ієрархії підстав інституціональної архітекτονіки дає змогу класифікувати інституціональні складові системи ВО й дослідити комплементарні засади їх взаємодії, як передумови поглиблення дослідження особливостей, тотожності та відмінності розвитку освітніх систем різних країн.

4. Використання компаративного аналізу забезпечує можливість вибору дієвих інструментів та методів дослідження системи ВО. В його основі визначення особливого й відмінного у інституціональному устрої різних національних систем ВО, її відмінностей інституціональної архітекtonіки СЕС в цілому та окремих їх складових. Це, в свою чергу, створює підстави відбору інституціональних елементів, які можуть бути запозичені в процесі економічних трансформацій національної системи ВО.

Результати досліджень даного розділу наведено в публікаціях: [252], [261], [256].

РОЗДІЛ II

КОМПАРАТИВНИЙ АНАЛІЗ ОСВІТНІХ СИСТЕМ КРАЇН СВІТУ

2.1. Комплементарна зумовленість розвитку інститутів вищої освіти, як елементів економічної системи

Ієрархічна структура систем ВО передбачає наявність комплементарних відносин між відповідними елементами. Таким чином успішне функціонування одного інституту можливе лише за умов тісного зв'язку з іншими інституціональними елементами системи.

Дослідження механізму забезпечення інституціональної комплементарності систем ВО дозволить виявити закономірності їх формування й розвитку. У більшості наукових робіт інституціональна комплементарність розглядається науковцями, як один з можливих напрямів для аналізу інституціональної взаємодії. Тому мета даного підрозділу – визначення зумовленості комплементарних відносин в системі ВО, як галузі народного господарства з релігійними цінностями, які домінують в певних СЕМ; визначення специфічних ознак елементів ієрархічної будови системи ВО відмінних СЕМ. Для досягнення поставленої мети використовується історичний, діалектичний, етнометричний методи.

Теоретичні основи дослідження взаємодії інститутів закладено в роботах Ф. Бастіа [11], О. Богданова [20, 21], К. Маркса [160], Л. Мізеса [164], К. Менгера [163], А. Сміта [217], А. Фергюсона [239]. Основи дослідження інституціональної комплементарності відображено в роботах таких вчених, як Б. Амабле [284, 285], М. Аокі [286,287,288], Р. Буайє [289,290,291,292,293,294], Р. Діг [302], К. Кроче [300,301], М. Хопнер [310], тощо. Значний внесок у дослідження інституціональної комплементарності внесли О. Безсонова [16,18], В. Вольчик [40,39,38], А. Гриценко [85, 53,54,55,57, 58,59,56], В. Дементьєв [65], О. Іншаков [89], С. Кирдіна [101,102], Ю. Латов [128,129], В. Липов [137 ,134], Р. Нурєєв [178,179], В. Полтерович [194], О. Прутська [202], В. Решетило [205],

С. Степаненко [223], В. Тамбовцев [225], В. Уланов [233], В. Умніков [234], С. Фатєєва [237], В. Якубенко [278], О. Яременко [279, 280].

Як видно, дослідження поняття «комплементарність» отримує визнання серед вчених, що займаються інституціональними дослідженнями. У більшості таких досліджень інституціональна комплементарність розглядається науковцями, як один з можливих варіантів інституціональної взаємодії. В контексті даного інституціонального дослідження комплементарність розглядається, як специфічна ознака відносин в системі ВО.

Термін «комплементарність» (Complementum) в перекладі на українську означає доповнення, завершення. Представники економічної науки приділяють значну увагу до вивчення інституціональних систем. Відправним моментом дослідження є комплементарна зумовленість між елементами системи. Якщо говорити про інституціональну систему, «комплементарність» вказує на єдність, взаємозалежність, взаємодоповнюваність, цілісність. Інституціональна система забезпечує внутрішню єдність функцій, охоплює всі компоненти, необхідні для забезпечення ефективності системи. При чому все це поширюється не лише на економічні, але й на всі інститути, які й формують соціальну систему [137, с. 10].

Початок формування традиції дослідження відносин комплементарності можна прослідкувати у філософії Ф. Аквінського, Р. Декарта, Б. Спінози, Сократа, Платона. В таких філософських витоках комплементарність виражалася у багатьох теоріях, концепціях, точках зору, що відбивали різні погляди на дійсність.

Математик та фізик теоретик Макс Борн стверджував, що «принцип комплементарності має узагальнююче значення, тому, що існує багато сфер людської діяльності, де один і той самий факт можна розглядати в різних, але взаємодоповнюючих контекстах» [200]. Науками, що звертаються до вивчення явищ, в основі яких знаходиться принцип комплементарності можна назвати фізику, геометрію, хімію, біологію, генетику, психологію, соціологію, економічну теорію тощо.

В економічній теорії дослідження комплементарності зустрічається у розробках представника австрійської школи політичної економії Фрідріха фон Візера. У своєму дослідженні вчений стверджує, що основа економічного життя має комплементарний характер оскільки продуктивні засоби є комплементарними і жодний з них – ані капітал, ані земля, ані праця – не створює доходу сам по собі. Три головні чинники – земля, праця та капітал, в економічній теорії позначаються як три великі групи, куди можуть бути включені сотні тисяч відповідних продуктивних засобів, що комплементарні між собою, створюючи продуктивні блага [244].

«Уже з середини 1990-х років зростає увага економістів до вивчення інституційного середовища, взаємозалежності, комплементарності інститутів, що формують економічну систему» [139, с. 47]. Концепція комплементарності розкриває себе у взаємозв'язку, взаємодоповнюваності та взаємообумовленості елементів господарських систем [23, с. 49].

Запропоновано оригінальні концепції інституціональної комплементарності такими вченими, як О. Безсонова [16, 18] та С. Кирдіна [101, 102]. «Інституціональна комплементарність постає результатом існування двох протилежних типів соціального устрою суспільства, двох типів інституціональних матриць. Відповідно інституціональна комплементарність розглядається як варіант інституційного устрою, коли протилежні за соціальною спрямованістю інститути доповнюють дію базових інститутів, у випадках, якщо ті не в змозі ефективно виконувати свої функції» [137, с. 247]. Згідно з С. Кирдіною такими виступають базові інститути протилежної інституціональної матриці. Базовим інститутам одної інституціональної матриці протистоять базові інститути іншої інституціональної матриці. Вони доповнюють дію основних базових інститутів, коли ті не в змозі виконати відведену їм функцію. Згідно такої концепції комплементарні інститути – інститути альтернативної інституціональної матриці, що виконують необхідну, але допоміжну роль забезпечуючи стійкість інституціонального середовища в різних сферах суспільства [103, с. 425].

Дуальний підхід демонструє О. Безсонова. Згідно з її концепцією, інституціональна комплементарність базових інститутів проявляється за рахунок дії специфічних компенсаторних інститутів. Такими, на думку О. Безсонової, є додатковий тип комплементарних інститутів. Підтвердження сформульовано у висловлюванні В. Липова – «Поява базових і протилежних їм комплементарних (компенсаторних) інститутів зумовлюється специфікою матеріально – технологічного середовища, яке зумовлює ціннісні підстави ідеологічних, політичних, правових та економічних інститутів» [137, с.77].

Ієрархічна інституціональна комплементарність в концепції Р. Буайе є формою взаємозв'язку між інститутами, коли принцип в основі дії одного інституту, стає необхідним для функціонування іншого. Відповідно під специфікою інституціональної комплементарності розуміється неможливе існування одного інституту без наявності іншого – сумісного.

Вчені, що вивчають інституціональну комплементарність далекі від єдиної думки. На питання «Що являє собою комплементарність?» є різноманіття відповідей, що підкріплені різними методологічними підходами, поглядами, різноманітними формами й різними рівнями прояву при її дослідженні. Але відштовхуючись від загального контексту, комплементарність можна розглядати, як процес взаємодії інститутів в одній СЕС. В. Липов констатує, що на загально системному рівні комплементарність постає як явище, що структурує інституціональну систему в цілому, забезпечує усталений стан, і як результат випадкової взаємодії інститутів у рамках і на перетинанні окремих сфер господарювання [152]. "Інституційна комплементарність – це взаємозв'язок окремих інститутів та їх груп у рамках інституціональної системи, що забезпечує її функціонування як єдиного комплексу" [133, с. 63]. В. Липов розглядає комплементарність, як стан взаємозв'язку інститутів, при якому внаслідок взаємодії зростає їх ефективність [139, с. 47]. Досліджуючи теоретико-методологічні засади дослідження закономірностей комплементарної взаємодії інститутів у рамках інституціональної архітекτονіки СЕС, Липов В. запропонував свою концепцію інституціональної комплементарності, як структурно-

функціональну взаємодію елементів системи, за якої вони є взаємозалежними і взаємодоповнюваними, залишаючись відносно самостійними в процесі відтворення економічної системи [137, с. 10]. В. Липов відмічає, що «структурна комплементарність проявляється у взаємозв'язку інституціональних форм і базується на принципі взаємодоповнюваності інститутів за соціальними орієнтаціями ціннісної системи. Функціональна комплементарність відображає механізм та якість здійснення системою відтворювальних функцій (створення, розподіл, обмін і використання економічних благ), відношення й взаємодоповнюваність учасників інституціональної взаємодії, процесуальну цілісність СЕС» [147, с.76]. Отже, під інституціональною комплементарністю розуміється взаємозв'язок, взаємодоповнюваність елементів економічної системи при якій її складові, залишаючись відносно самостійними, є взаємозалежними та доповнюваними один одного. Структурна комплементарність базується на принципі подібності інститутів, функціональна – відображає механізм функціонування інститутів.

Для досягнення поставленої мети взято за основу аналіз комплементарності як поняття та концепцію комплементарності запропоновану В. Липовим. Ієрархічна структура системи ВО передбачає наявність комплементарних відносин в системі ВО. Тобто інституціональні елементи такої економічної системи мають бути взаємозалежними та взаємодоповнювати один одного на різних рівнях інституціональної ієрархії. Підтвердження цього обґрунтовано у наступному аналізі.

Ієрархічна структура системи ВО зумовлює структурну й функціональну комплементарність з точки зору розподілення основних і допоміжних інститутів у системі. Такий зв'язок єдності структурних та функціональних властивостей інститутів означає цілісність СЕС, що в подальшому дасть можливість знайти шляхи для її корегування. Таке підтвердження можна знайти у дослідженні В. Липова «Комплементарність відображає системність інституціональної взаємодії. Вона охоплює всі організаційні рівні й функціональні сфери СЕС, в тому числі й сферу освіти. Її врахування дозволяє виявити причини проблем, які виникають у

процесі формування єдиного навчального простору, відкоригувати представлення про нього і намітити більш адекватні шляхи його формування» [138, с. 117].

Система ВО представлена у вигляді ієрархії підстав елементів інституціональної архітектури. Нанорівень інституціональної структури системи ВО формують елементи, від яких залежить подальше функціонування наступних рівнів. Початок формування ВО закладається ще з ціннісних орієнтацій. Вони зумовлюють мету та структуру освітнього процесу.

Принцип комплементарності загалом можна прослідкувати, як на окремому рівні, так і у взаємозалежності його з іншими. Такий приклад приведено в наступному аналізі ціннісних орієнтацій. Вони взаємодіють з елементами як свого рівня, так і з елементами інших рівнів ієрархічної структури системи ВО. Цінності зумовлюють взаємозв'язок з інституціональними формами (взаємодіють на одному рівні) і, також, з інституціональними органами (взаємодія з іншим рівнем ієрархічної структури ВО). Ціннісні орієнтації зумовлюють діяльність організаційних форм навчання, як і, навпаки, освітній процес має вплив на розвиток особистісних цінностей того, хто навчається. Існують емпіричні підтвердження того, що освітній процес незалежно від форми навчання має вплив на зміну окремих цінностей студентів. Такий взаємозв'язок прослідковується у випадку з інституціональними органами. Комплекси норм, що забезпечують методичне, матеріально-технічне забезпечення, організацію освітнього процесу, ґрунтуються на ціннісних орієнтаціях. Так, в свою чергу, цінності закладають основи інституцій, що забезпечують виконання окремих функцій ЗВО.

Комплементарністю елементів системи ВО за структурними ознаками можна вважати взаємообумовленість, взаємозалежність, взаємодоповнюваність між такими інститутами, як Міністерство, ЗВО, деканати, кафедри, приймальні комісія, лабораторії, бізнес-структури, інші структурні підрозділи при закладах ВО для забезпечення, управління і організації освітнього процесу (бухгалтерія, відділ кадрів, профком, відділ закупівель, тощо). Комплементарність цих елементів прослідковується у наступному.

Основною метою ВО є підготовка висококваліфікованих робітників. В свою чергу метою роботодавців (бізнес-структур) є пошук високопрофесійних кадрів, які будуть сприяти отриманню прибутку для організації. Отже ВО готує таких випускників, яких потребують бізнес-структури. Тут принцип комплементарності прослідковується у взаємозв'язку випускник-роботодавець. Такий взаємозв'язок роботодавця із закладами ВО повинен привести до вирішення головної мети – можливості випускникам швидко пристосуватись до змін на ринку праці. А саме це дозволить випускникам правильно оцінити ситуацію, що склалася на ринку праці. Деякі підприємства надають стажування для випускників. Така підготовка студентів, є фундаментальною підготовкою знань і умінь в сфері самих передових технологій, і тим самим адаптацією до реальних умов нового місця роботи. При цьому робітник має хороший шанс придивитися до майбутнього робітника і визначити підходить він компанії або ні. В протилежному випадку, студенту прийдеться власноруч здобувати подібні вміння й навички, що може призвести до додаткових проблем як у студента, так і у роботодавця. Таким чином, це один з прикладів специфіки комплементарності в системі ВО.

У підготовці кваліфікованих кадрів головну відповідальність приймають на себе викладачі. Встановлення тісного взаємозв'язку – викладач – студент вже передбачає принцип комплементарності. Викладач презентує нові знання, студент їх засвоює. Суспільство виховує викладача, викладач виховує суспільство. Така взаємодія викладача й студента, що підкріплена нормами, засобами навчання (інституціональні форми) і ціннісним орієнтаціями, визначає якість освіти у закладах ВО. Тут прослідковуємо принцип комплементарності – цінності – викладач – студент – інституціональні форми (організаційні форми). При чому така комплементарність може існувати між окремими елементами даного «ланцюжку».

Комплементарність простежується між структурними підрозділами ЗВО. Так однією з багатьох структурних одиниць ЗВО є деканат, який контролює діяльність освітнього процесу з певної спеціальності. Структурним підрозділом є кафедра, яка несе відповідальність за належне викладання дисциплін, організацію

практик, підготовку методичних розробок, організацію і захист курсових, дипломних робіт, тощо. В свою чергу деканат контролює дії кафедри, методом збору, обробки і систематизації окремих дієвих кафедральних документів. Відповідно зв'язок цих інститутів можна назвати взаємозалежним, а отже комплементарним.

Функціональна комплементарність ієрархічної структури системи ВО теж знаходить своє відображення в СЕС. Кожен елемент рівнів ієрархії підстав системи ВО виконує відведену йому функцію. Комплементарність цих елементів відповідно вказує на взаємозв'язок їх функцій. Така функціональна взаємодія є комплементарною.

Навчання – є головною функцією системи ВО. Вона має тісний взаємозв'язок з усіма елементами її інституціональної структури. Так, функція навчання тісно переплітається з виробничими процесами (виробнича функція). Ланцюжок «Освіта – виробництво» почав своє формування з виробництва. Це прямий взаємозв'язок між навчанням і виробничою функцією. Остання здійснює своє функціонування через навчання, яке розвивається від виробництва. У виробництва, наряду з отриманням прибутку, метою є наявність інструменту, яким є кваліфікований робітник. Саме таких і готує система освіти. Як бачимо, комплементарність цих елементів вбачається у наявності освічених кадрів. Крім того, змістом навчання є знання, вміння, навички, що є окремим елементом нанорівня інституціональної структури системи ВО. На їх основі формуються базові професіональні компетенції, що є змістом професійної діяльності спеціаліста на виробництві. Звідси прослідковуємо функціональну комплементарність різних рівнів інституціональної структури системи ВО з точки зору концепції інституціональної архітектоники.

Функція фінансування займає окрему ланку серед функцій елементів інституціональної структури системи ВО. Фінансування, у більшості систем ВО, здійснюється, перш за все, державою. Але крім цього, головними джерелами фінансування стають різні компанії (підприємства), благодійні фонди, приватне фінансування. Зі сторони підприємств фінансування вищої школи здійснюється

таким чином: або сплачуючи за підготовку чи перепідготовку своїх кадрів, або через наявність спеціальних програм чи благодійну підтримку. Ми бачимо взаємозв'язок освіти з виробництвом через функцію фінансування. Таким чином, такі функції елементів інституціональної структури системи ВО, як навчання, фінансування, зв'язок з виробничими процесами доповнюють один одного і взаємодіють між собою. Отже, такий взаємозв'язок можна назвати комплементарним. Звідси прослідковуємо функціональну комплементарність інституціональної структури системи ВО з точки зору концепції інституціональної архітекtonіки.

Кожна система ВО має певні відмінності, пов'язані з особливостями моделей економічних систем в яких вони функціонують. Про це свідчать статистичні дані за критеріями, що характеризують різні аспекти організаційної системи ВО і СЕМ до якої вона належить.

У Додатку Б (*Таблиця Б1*) представлені економічні показники розвитку країн відповідних СЕМ. Джерелом інформації є база даних Світового банку «World Development Indicators», яка оновлюється щороку, а також з офіційних результатів національних переписів населення і порівнюються з показниками, що обчислюються Інститутом статистики ЮНЕСКО. Дані по джерелам фінансування системи ВО надано онлайнною бібліотекою Організації економічного співробітництва та розвитку (ОЕСР).

Рівень витрат на ВО розрахований як загальний обсяг державних і приватних витрат на ВО, виражений у відсотках від валового внутрішнього продукту (ВВП). Витрати на систему ВО вважаються одним з ключових показників соціального розвитку, оскільки відображають ступінь уваги, що приділяється державою і суспільством освіті громадян.

Індекс рівня освіти вимірює досягнення країни з точки зору рівня освіти її населення за двома основними показниками: індекс грамотності дорослого населення (2/3 ваги); індекс сукупної частки учнів, які отримують початкову, середню і ВО (1/3 ваги) [324].

Два зазначених вимірювання рівня освіти зводяться в підсумковому значенні, який стандартизується у вигляді числових значень від 0 (мінімальний) до 1 (максимальне). Прийнято вважати, що розвинені країни повинні володіти мінімальним показником 0,8, хоча багато хто з них мають показник 0,9 або вище.

У таблиці 2.1 представлено усереднені показники, що характеризують особливості систем ВО у різних СЕМ та релігійні конфесії, що там домінують.

Таблиця 2.1.

Усереднені показники, що характеризують особливості системи вищої освіти
основних СЕМ

СЕМ	Країни-представники та релігійні конфесії, що домінують	Релігійні конфесії, що домінують	Середній показник рівня витрат на ВО, %	Середній показник індексу рівня освіти	Середня частка відповідної вікової когорти з ВО від всього населення, %
1	2	3	4	5	6
Англосаксонська-ліберальна	США	П - 56%, К- 28%, Іуд. - 2%, інші 4%, не визначені віросповіданні 10%;	5,6 %	0,907	73,8
	Великобританія	П і К – 65 %, М – 25 %; І- 10%.			
	Канада	К- 46%, П- 36%, інші 18%			
	Ірландія	К- 91,6%, П- 2,5%, інші 5,9%			
	Австрія	К- 78%, П- 5%, М та інші - 17%			
	Нова Зеландія	Па -67%, не визначили віросповідання 33%			
Узагальнена західноєвропейська соціал-демократична (континенталь)	Франція	К- 83-88%, П- 2%, І -1%, М 5-10%, не визначили віросповідання 4%	5,6 %	0,856	63,95
	Німеччина	П-34%, К- 34%, М- 3,7%, інші 28,3%			
	Італія	К, П, зростає число М			
	Швеція	Пл.- 87%; К, Пр, П, М, І, Б – 13%			
Далекосхідна патріархально-корпоративна	Японія	С і Б - 84%, інші 16% (в тому числі Х 0,7%)	4 %	0,745	65,7
	Китай	А -94%, Д, Б, М 2%, Х- 4%			
	Тайвань	Б, Конф. і Д 93%, Х - 4,5%, інші 2,5%			
	Республіка Корея	Х- 49%, Б 47%, Конф.- 3%, інші 1%			

Продовження Таблиці 2.1.

Постперехідний капіталізм	Україна	Пр різних юрисдикцій, уніати, П, І.	4,7 %	0,837	77,42
	Росія	Пр, М, Б, І та інші			
	Польща	К- 95% ; Пр і П- 5%			
	Чехія	А- 39,8%, К- 39,2%, П- 4,6%, Пр- 3%, інші 13%			
	Білорусь	Пр- 80%, інші (К, П, І і М) 20%			

* Б- буддисти, П – протестанти, К – католики, Конф. – конфуціанці, Па- протестанти-англікани, Пл – протестанти-лютерани, М – мусульмани, Х – християни, С – синтоїсти, Пр – православні, І – іудеї, Інд – індуїсти, Д – даосісти, А – атеїсти.

Джерело: розраховано та розроблено автором за [212]; [249].

На Рис. 2.1. зображено усереднені показники рівня витрат на ВО у різних СЕМ, %.



Рисунок 2.1. Усереднені показники рівня витрат на ВО різних СЕМ, %. Джерело: розроблено автором.

Як видно найбільший показник рівня витрат на освіту (5,6%) демонструють англосаксонська ліберальна та узагальнена західноєвропейська соціал-демократична моделі. Наступні сходинки зайняли постперехідний капіталізм (4,7%) і далекосхідна патріархально-корпоративна модель (4%). Найменше «витрачає» на вищу освіту, мусульманська авторитарна модель (3,8%).

На Рис. 2.2. зображено усереднені показники індексу рівня освіти у різних СЕМ.

Лідируючу позицію з показнику рівня освіти займає англосаксонська ліберальна модель (0,907). Наступними, з невеликим відривом, показують себе узагальнена західноєвропейська соціал-демократична модель (0,856) і постперехідний капіталізм (0,837). Наступною сходинкою є далекосхідна патріархально-корпоративна модель (0,745). Найменший показник рівня освіти показує мусульманська авторитарна модель (0,607).

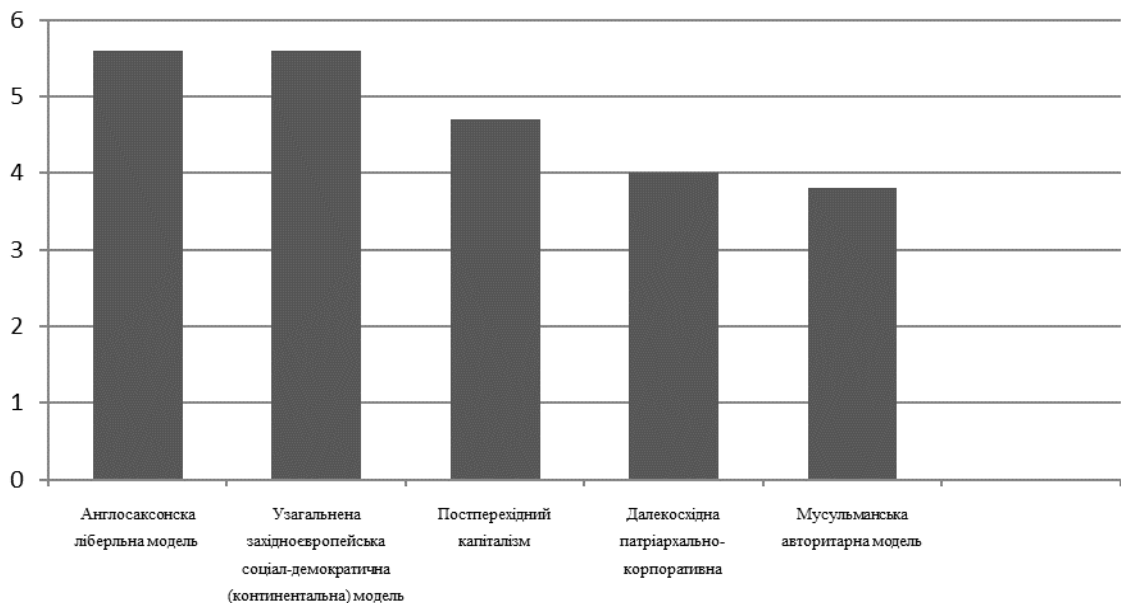
Особливості СЕМ пов'язані з вимогами комплементарності інститутів, що притаманні тій чи іншій моделі.



Рисунок 2.2. Усереднені показники індексу рівня освіти різних СЕМ. Джерело: розроблено автором.

Найбільш інституціонально розвиненою вважається англосаксонська СЕМ. Представниками даної СЕМ є такі країни як США, Великобританія, Канада, Австралія, Нова Зеландія, Ірландія. Країни мають високий рівень ВВП (від 39,720.44 дол. на одного мешканця у Великобританії до 69,330.69 в Ірландії). Це розвинені держави, що володіють значними природними, трудовими ресурсами.

Як свідчать дані, приведені в Табл. 2.1, найбільший показник рівня витрат на освіту (5,6%) мають країни, які відносяться до даної моделі. Країни англосаксонської СЕМ мають провідну позицію за показником рівня освіти (0,907). Середня частка відповідної вікової когорти з ВО від всього населення цієї СЕМ, складає 73.8% (Табл.2.1).

В основі даної СЕМ перебувають цінності протестантизму і індивідуалістсько-конкурентної спрямованості. Такі ціннісні орієнтації передбачають виражений індивідуалізм нації – турбота кожної особистості про власні потреби і прагнення до самоствердження, самовираження. Прослідковуємо взаємозв'язок ціннісних орієнтацій та системи ВО в даній СЕМ. Освітній процес таких країн (індивідуалістських) передбачає, перш за все, розвиток самостійності та впевненості. Розвиток вищезазначених рис дозволяє студентам не соромитися виступати перед аудиторією. Випускники ЗВО самостійні і впевнені в собі.

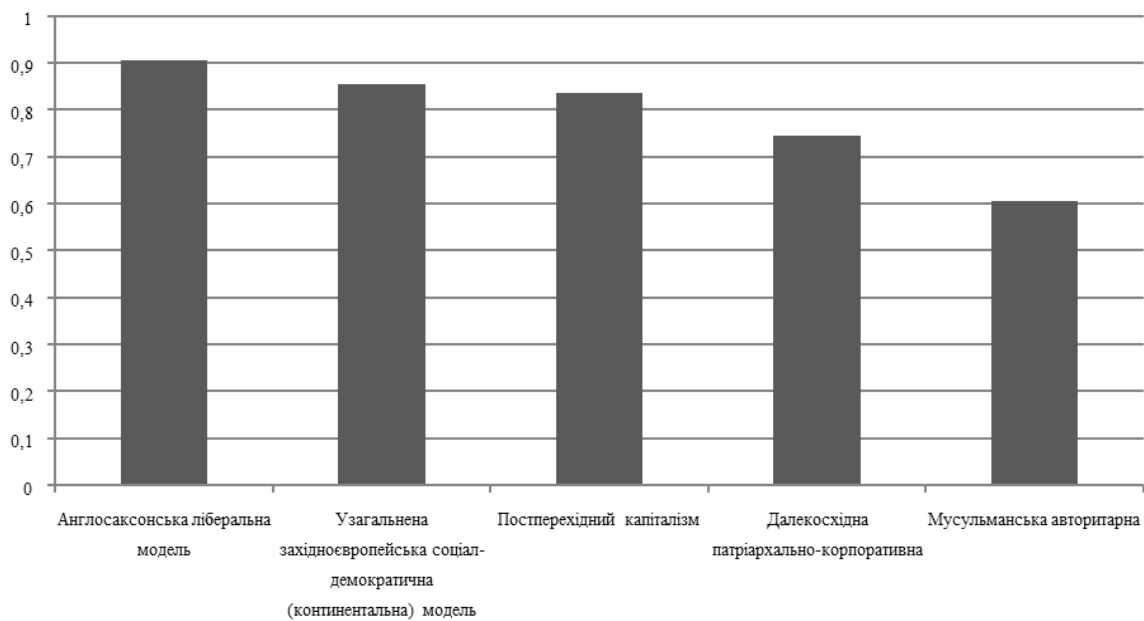
ВО в американській системі – одна з найбільш децентралізованих у світі. Питання загальнонаціональної системи навчання вирішується місцевими органами влади (штат або округ). Прийнято вважати, що англосаксонська СЕМ демонструє повну автономію закладів вищої освіти. Але, як видно, на Рис. 2.3. це характерно тільки для США, але не є типовим для інших країн даної СЕМ. В англосаксонській СЕМ спостерігається постійне збільшення студентів і вузів – освітня експансія. Крім того, в даній СЕМ спостерігається цінування «старих» ЗВО. Прийнято вважати, що поява «нових» ЗВО – це втручання в ліберальну систему ВО [32, с. 22].

Друге місце за рівнем розвитку, цілком законно, можна надати узагальненій західноєвропейській соціал-демократичній моделі. До неї належать країни Континентальної Європи. Це, зокрема, Франція, Німеччина, Італія, Швеція. ВВП



Рис. 2.3. Джерела фінансування системи ВО в англосаксонській ліберальній СЕМ.
Джерело: побудовано автором за [68].

даних країн досить високий (коливається від 31,952.98 дол. на одного мешканця в Італії до 53,442.01 дол. в Швеції) [324] і за темпами свого зростання поступається США. Країни-представники даної СЕМ мають високий рівень розвитку. Відмінною їх рисою є наявність кваліфікованої робочої сили і сучасні виробничі фонди. Так, дані країни мають пріоритетний показник за рівнем технічної озброєності виробництва і, відповідно, кваліфікованими фахівцями в таких галузях, як медицина, інженерія, мода і дизайн.

Рівень витрат на освіту (5,6%) західноєвропейської соціал-демократичної СЕМ цілком порівняний з англосаксонською ліберальною. За показником рівня освіти (0,856), з невеликим відривом, поступається англосаксонській. Середній відсоток студентів ЗВО від всього населення – 63,95%, що значно менше ніж в англосаксонській СЕМ (73,8%), але набагато більший ніж в мусульманській авторитарній (46,64%) (Табл. 2.1).

В основі даної інституціональної моделі покладено християнські цінності. Їх ретрансляцію в цінності господарських культур можна відслідкувати за результатами досліджень Г. Хофстеде. Відповідно більшості вищезазначених країн притаманний низький рівень дистанції влади (від 31 у Швеції), окрім Франції – 68 [137, с. 423; 309]. Проте, не завжди показник дистанції влади покаже, якою буде ВО в тій чи іншій країні – «Одним з важливих чинників є здібності

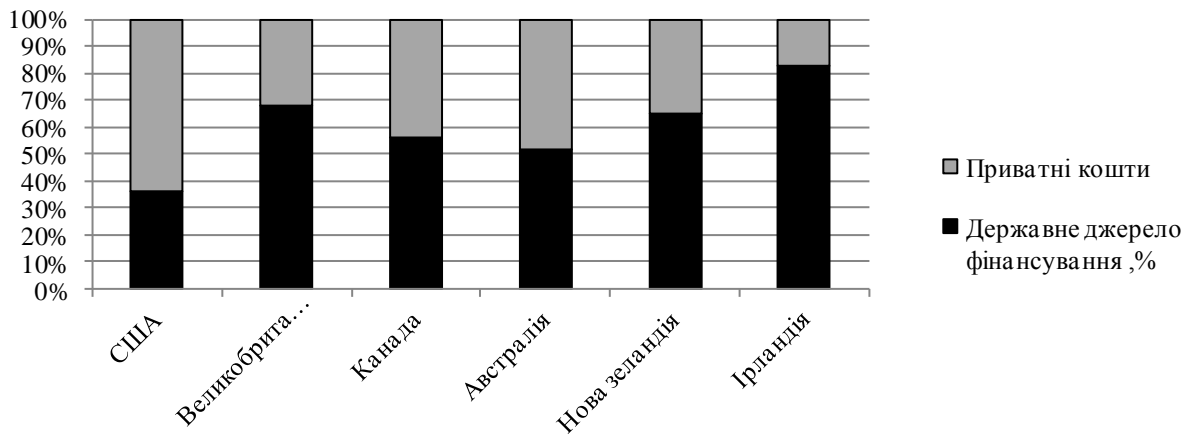
учнів: у менш обдарованих або розумово неповноцінних дітей навіть в країнах з низькою дистанцією влади не формується потреба бути незалежними. Обдаровані діти з робітничих родин в країнах з низькою дистанцією влади знаходяться в невідповідному положенні в середині інститутів освіти, наприклад, в університетах, оскільки сімейні цінності даного соціального класу дуже схожі на цінності суспільства з довгою дистанцією влади» [208, с. 25]. Варіюються відношення до невизначеності (від 29 в Швеції до 86 у Франції), мужність / жіночність (від 5 – Швеція до 66 – Німеччина), індивідуалізм / колективізм (51 – 71). В сфері економічних інститутів поєднує дані країни близькість ціннісних орієнтацій і корпоративізму.

Говорячи про інституціональні основи формування системи освіти в узагальненій західноєвропейській соціал-демократичній моделі, то можна сказати, що вона має відмінні риси від англосаксонської СЕМ. Переважна частка фінансування системи ВО в даній СЕМ належить державі (від 70% до 88%) (Рис.2.4).



Рис. 2.4. Джерела фінансування системи ВО в узагальненій західноєвропейській соціал-демократичній моделі. Джерело: побудовано автором за [68; 249].

Даній СЕМ властива суттєва заієрархізованість інститутів в системі освіти, тісний зв'язок шкіл і вищих навчальних закладів. «Старі» університети вважаються фундаментом державного устрою [32, с. 333]. Для континентальної моделі поява «нових» ЗВО – слідство лібералізації ВО, що не скажеш про англосаксонську модель [32].

Тут освітня експансія не має помітних масштабів. Вона коливається від 62,4 до 65,5 (Табл. 2.1.). Основним вектором розвитку системи освіти є інтеграція бізнесу і освіти, тобто створення освітніх і науково-дослідницьких центрів на базі університетів [32].

Система ВО динамічно розвивається в країнах патріархально-корпоративної моделі. Такими є Японія, Китай, Республіка Корея, Тайвань. ВВП на одного мешканця даних країн коливається від 8,826.99 дол. в Китаї до 38,428.10 дол. в Японії [324] і постійно зростає. Дані країни стрімко розвиваються особливо сфері новітніх інноваційних технологій, робототехніки і є найбільш високотехнологічними у світі. Має стрімкий розвиток їх економіка. І це, перш за все, пов'язано з високим рівнем освіти (0,745) (Табл.2. 1). Можна вважати, що лєвова частка економічного і соціального розвитку вищенаведених держав – це наслідок грамотно побудованої системи освіти. Тому визнаємо її, як одну з найкращих у світі.

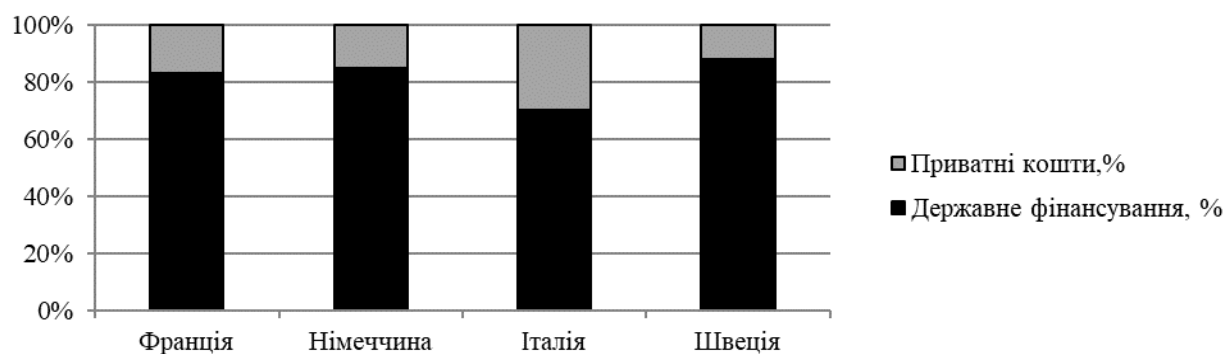
Пануючими релігіями є буддизм, синтоїзм, конфуціанство. Тому ціннісна системи базується на групово-кооперативній спрямованості. Згідно з показниками результатів дослідження Г. Хофстеде, тут досить високий рівень індивідуалізму і низький рівень невизначеності, що має прямий взаємозв'язок з розвитком системи ВО в даній СЕМ. Вищезазначеним країнам притаманна довгострокова орієнтація – студенти наполегливі, терпеливі, прагматичні.

Отримання освіти в країнах далекосхідної патріархально-корпоративної СЕМ стає все більш популярним. Важливою специфікою системи освіти є трансформація ЗВО для формування кваліфікованих трудових ресурсів, що повинні відповідати достатньому рівню науково-технічного прогресу. Особливу увагу система освіти таких країн приділяє інноваціям. Відповідно від цього залежатиме розвиток країни у подальшому.

Система ВО в далекосхідній патріархально-корпоративній моделі строго ієрархічна, егалітарна і знаходиться під жорстким контролем держави. Переважна частка фінансування системи ВО в даній моделі надається з приватних джерел (Рис. 2.5.).



Рис. 2.5. Джерела фінансування системи ВО в далекосхідній патріархально-корпоративній моделі. Джерело: побудовано автором за [68; 249].

Основними рисами ВО в даній моделі є її ефективність, динамічність. Вона швидко адаптується під технології і швидко «реагує» на всі зміни у навколишньому середовищі.

ЗВО даної СЕМ в основних аспектах функціонування адаптують англосаксонську модель з метою досягнення конкурентоспроможної позиції на світовому ринку освітніх послуг [313 с. 441].

Особливе місце серед моделей систем ВО займають країни постперехідного капіталізму (Україна, Росія, Польща, Чехія, Білорусь). ВВП на одного мешканця даних країн має великі розбіжності (від 2,639.82 дол. в Україні до 20,368.14 дол. в Чехії) [324].

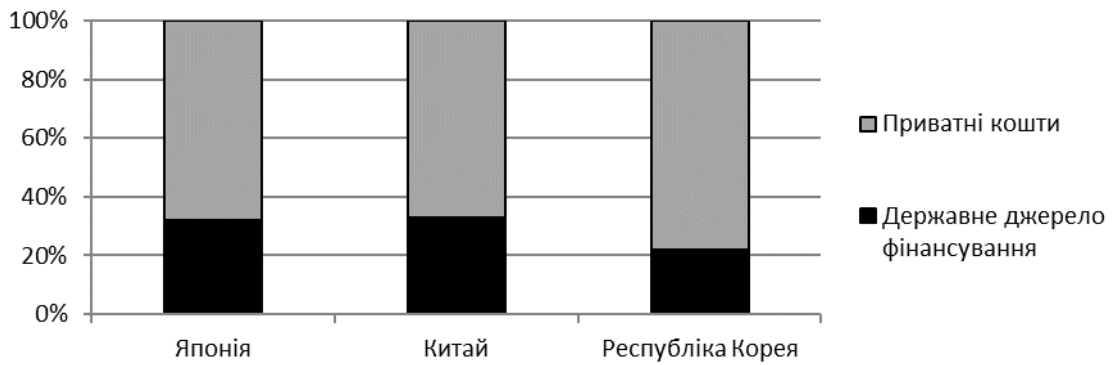
Вивчення комплементарності дозволяє визначити комплементарні характеристики даної СЕМ, що представлені у наступному.

Головний вплив на формування інституціональної моделі даних країн мають релігійні цінності православ'я. Комунітарні цінності - домінуючий вплив на інституціональну сферу.

Особливістю ціннісної системи країн з постперехідним капіталізмом є поєднання егалітарно-колективіської й індивідуалістсько-конкурентної наповненості ціннісних орієнтацій. Основні ідеологічні, політичні та правові інститути – федералізм, унітаризм, цивільне право. Основні елементи інституціональної інфраструктури – держава, ринок, великі корпорації. Типом

структурної комплементарності й принципом її формування є гетерогенність та амбівалентність індивідуалізму й колективізму.

Система освіти в даній СЕМ має ієрархічний характер. Індекс рівня освіти приблизно однаковий і показує середній показник 0,837, що має невеликий відрив від англосаксонської та західноєвропейської соціал-демократичної СЕМ. Середній показник витрат на ВО – 4,7% від ВВП. Середній відсоток студентів ЗВО складає 77, 42% від всього населення країн, що притаманні даній СЕМ (Табл. 2.1). Фінансування системи освіти здійснюється державою (Рис.2.6.).



Рис. 2.6. Джерела фінансування системи ВО в країнах з постперехідним капіталізмом. Джерело: побудовано автором за [68; 249].

Діаграма на рис. 2.6 свідчить, що в країнах постперехідного капіталізму переважає державне фінансування системи ВО. Однак за результатами аналізу системи ВО в даній СЕМ, необхідно відмітити, що тут спостерігається зниження державного фінансування і розвиток платної освіти.

Аналіз даних свідчить про суттєві відмінності щодо системи ВО різних СЕМ. В кожній з них побудована своя освітня система, на підставі національних особливостей, ціннісних і культурних традицій, історично сформованого менталітету, а також з рівня розвитку країн, що входять до конкретної моделі. Дане дослідження дозволяє зробити висновок про комплементарну обумовленість інституціональних комплексів, що формують дані СЕМ. Дослідження передумов інституціональної комплементарності систем ВО дозволило виявити ієрархічну взаємодію інститутів у системах ВО в різних СЕМ. Основою такого взаємозв'язку

є ціннісні орієнтації. Саме вони дають початок формуванню тої чи іншої СЕМ, що в свою чергу має прямий вплив на формування й розвиток системи освіти в кожній СЕМ.

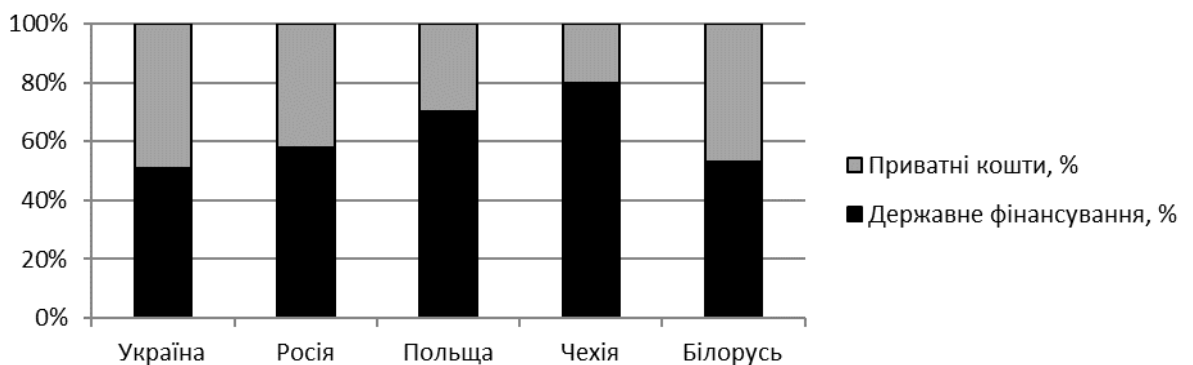
Дослідження специфіки комплементарної зумовленості відносин в системі ВО дозволило виявити закономірності формування й розвитку інституціональної системи ВО як галузі економіки. Освітній простір в кожній СЕМ відрізняється за системою комплементарної взаємодії елементів інституціональної системи ВО, які беруть початок з ціннісних орієнтацій.

2.2. Соціокультурне підґрунтя формування інституціональної специфіки моделей організації вищої освіти країн світу

Пошук причин глобальної кризи систем ВО, як не можна краще відображає історичні передумови формування моделі ВО, реформування якої набуває особливої актуальності в епоху кардинальних перетворень соціально-економічної структури сучасного суспільства. Адже лише розуміючи об'єктивні підстави історичної структури університетської освіти, можна сформулювати уявлення про напрямки його реформування. Відповідно актуальним питанням залишається дослідження особливостей моделей організації систем ВО, пошуку найбільш ефективних інститутів, які можна запозичити в процесі реформування освітнього простору в Україні. Різноманітність СЕМ передбачає відмінність інституціонального устрою системи ВО в них. Аналіз освітнього простору СЕМ створює умови для виявлення інституціональних елементів, з подальшим запозиченням їх в українську систему освіти.

Українські вчені приділяють достатньо велику увагу питанням зв'язку ВО і культури. Охоплюється широкий спектр з цим пов'язаних проблем. В контексті теми роботи перш за все варто виділити роботу В. Журавського [77]. Вчений акцентує увагу на проблемах розвитку ВО в Україні в умовах глобальних змін, зростання її ролі в розбудові держави, впливі на ці процеси культурного чинника. Зв'язок між переважними ціннісними орієнтаціями національної культури та

інституціональною структурою системи ВО простежується в роботі В. Липова [144]. Співавтори колективної монографії, підготовленої під керівництвом В. Бакірова, зосереджуються на виявленні соціокультурних витоків проблем, що виникають у процесі модернізації системи ВО в Україні [221]. До дослідження проблем впливу культури на процеси інтеграції національної системи ВО в європейський освітній простір звертаються в своїй роботі О. Павлова, Т. Мельничук та Т. Мисюра [186].

Варто відмітити, що в центрі уваги дослідників виявляються здебільшого педагогічні, філософські, соціологічні, історичні аспекти впливу культурного чинника на процеси трансформації системи ВО. Поза увагою лишаються важливі аспекти впливу національної культури на формування інституціонального середовища вищої школи, організацію освітнього процесу, забезпечення ефективної крос-культурної взаємодії не лише в процесі безпосереднього навчання студентів, а й у ході укладання й виконання спільних науково-дослідницьких та навчальних програм, забезпечення міжнародної мобільності викладачів та студентів.

Для дослідження напрямків впливу національних культур на систему ВО, визначено понятійний апарат. Відповідно найбільш широке трактування цього терміну пропонує розуміти під ним: «складну гомеостатичну систему позабіологічної природи, що містить сукупний досвід видового існування людини та забезпечує накопичення, відтворення, розвиток і використання цього досвіду, паралельно з відтворенням видових ознак самої людини» [123, с. 612]. Е. Геллнер звертає увагу на ще одну важливу якість культури: «Культура – це набір загальноприйнятих ідей, що мають силу просто тому, що утворюють систему певних спільних уможлядних сховищ звичаїв відживаючої спільноти ...» [305, с. 34]. Культура постає як спосіб сприйняття навколишнього світу, сукупність цінностей, соціальних норм, ідей, систем сенсів, спільних для людських співтовариств, які в кінцевому підсумку формують ці спільноти.

На цій функції культури акцентують увагу, спираються в своїх етнометричних дослідженнях вчені, що працюють в сфері крос-культурного

аналізу. Культура постає як інструмент колективного програмування розуму, створює фундамент формування відмінностей членів однієї соціальної групи від членів іншої. Акцент ставиться на дослідженні особливостей соціальних орієнтацій національних культур [309].

Особливості інституціональної системи ВО певної СЕМ зумовлюються специфікою ціннісних орієнтацій національних культур господарювання країн, які входять до конкретної моделі. Сукупність цінностей, ідей, систем сенсів, соціальних норм загальних для людських спільнот формують національні культури. Саме соціальні орієнтації національних культур виступають ключовим інструментом самоідентифікації групи, індивіда як її члена. На цьому акцентують увагу вчені, які працюють в сфері крос-культурного аналізу.

Підтвердження цього знаходимо в результатах глобальних порівняльних досліджень національних культур. Ключовий для розуміння ролі та значення національних культур, тип раціональності М. Вебер характеризує, як раціональність за цінностями. А вони в різних культурах можуть істотно відрізнятися. Прикладами таких робіт, які отримали загальне визнання, можуть слугувати дослідження Г. Хофстеда [309]. Під цінностями розуміються стабільні, об'єктовані середовищем існування, суб'єктивно-психологічні, регулятивні внутрішні відносини особистості до навколишнього світу, що формують її світогляд і які спричиняють націленість, характер та інтенсивність господарської активності [148, с. 67]. В якості мовчазного, неявного регулятора людської поведінки вони не лише задають мотивацію діяльності людини, а й зумовлюють прийнятність інституцій, як загально визнаних норм соціальної взаємодії. Розуміння останнього набуває особливо важливого значення в умовах реформ, коли активізуються спроби запозичення інституційних форм, що підтвердили свою ефективність в умовах іншого культурного контексту.

Сучасний американський вчений Б. Кларк, який присвятив цілий ряд своїх робіт дослідженню процесів трансформації інституціональних основ систем ВО в умовах глобалізації, стверджує, що цінності складають основу стійких уявлень – символічних сприйнять культури, соціальних структур, що визначають спільність

поглядів і допомагають сформувати сутність, мету, мотиви діяльності організацій і сприйняття їх у суспільстві [299, с. 72 – 106]. Відповідно, врахування особливостей ціннісних орієнтацій національних культур дозволяє виявити передумови формування специфічних рис національних освітніх систем, можливості запозичення інституціональних форм, які підтвердили свою ефективність в іншому культурному контексті, напрямки їх адаптації.

Спільною властивістю СЕС є наявність ціннісних орієнтацій національних культур, які зумовлюють особливості функціонування в них. Розглянемо відмінні ознаки основних господарських цінностей, які властиві кожній з досліджуваних моделей. Для аналізу обрано системи ВО, які функціонують у відмінних СЕМ. Перш за все, це моделі англосаксонських країн, моделі, що сформовані в континентальній Європі, моделі країн Східної Азії. Як вже зазначено раніше до основних СЕМ відносяться англосаксонська ліберальна, узагальнена західноєвропейська соціал-демократична (континентальна), далекосхідна патріархально-корпоративна. У Додатку В (Таблиця В1) представлено ціннісні характеристики національних культур за Г. Хофстеде і СЕМ.

На Рис. 2.7. представлено, профілі господарських цінностей країн англосаксонської СЕМ, отримані в результаті досліджень, проведених під керівництвом Г. Хофстеда.

Скороченнями в цій і наступних діаграмах позначені: ДВ – дистанція влади – міра розподілу влади в суспільстві, що сприймається його членами як нормальна, де 100 – висока; ЗН – запобігання невизначеності – характеристика соціально-економічної поведінки, що відбиває допустимі межі соціальної нестабільності та двозначності, що сприймаються як нормальні, та за яких члени суспільства відчують себе комфортно, де 100 – максимальне; І / К – індивідуалізм / колективізм – відбиває переважну схильність до сприйняття особистістю себе як індивідуальності або частини групи, де 100 – індивідуалізм; М / Ж – мужність (маскулінність) / жіночність (фемінність) – переважна схильність до вибудови рівних відносин, готовність до компромісів, скромність, турбота про ближніх, затишок, якість життя тощо, де 0 – жіночність.



Рис. 2.7. Профіль ціннісних характеристик національних культур основних країн з Англосаксонською СЕМ.

Джерело: побудовано автором за [137, с. 438].

Рисунок 2.7. дозволяє наочно продемонструвати значну подібність ціннісних орієнтацій національних культур господарювання країн англосаксонської СЕМ. Для культур представлених країн характерні високий рівень індивідуалізму, помірна маскулінність, запобігання невизначеності, незначний рівень дистанції влади.

Індивідуалістка спрямованість ціннісних орієнтацій складає основу структурної комплементарності інститутів англосаксонської СЕМ. Індивідуалізм, соціальна нерівність, стратифікація, самостійність і незалежність закладають основи для базових ідеологічних інститутів. Відповідно це заклало основи для ліберально-демократичної політичної системи й зумовило федеративний державний устрій, багатопартійність політичної системи [137, с. 164]. Розглянуті ціннісні, ідеологічні, політичні та правові інституціональні елементи формують основи економного устрою англосаксонської ліберальної СЕМ.

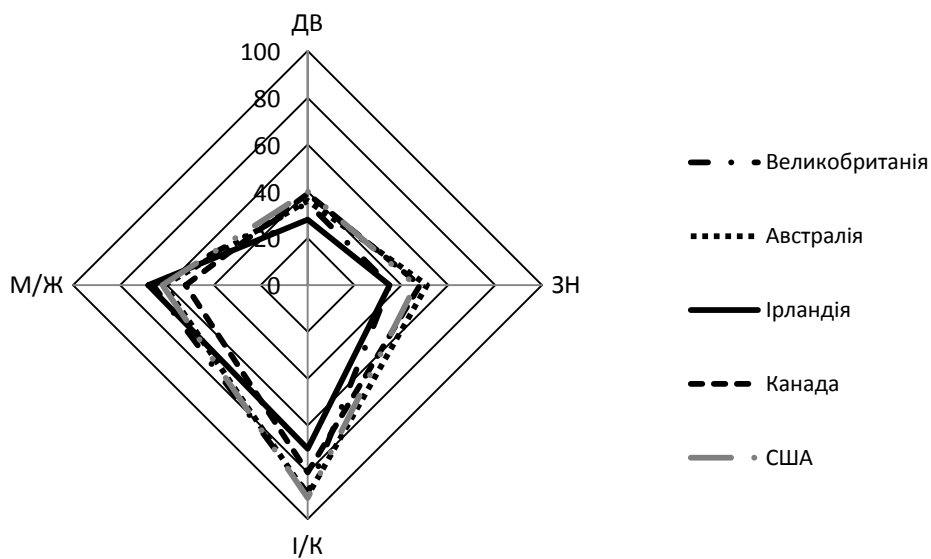
Виражений індивідуалізм англосаксонських країн (Великобританія, Австралія, Ірландія, Канада, США) у процесі навчальної діяльності виявляється в акцентуванні уваги на формуванні здатності самостійно освоювати знання,

вчитися. Надання привілеїв окремим студентам розглядається як імморальна поведінка, непотизм. Студенти очікують ставлення до себе як до самостійної, незалежної особистості. Об'єднання в групи відбувається легше в разі постановки перед студентами завдань, що вимагають спільної роботи. У разі виникнення конфліктних ситуацій, які цілком допускаються, шляхами їх вирішення визнаються відкриті обговорення, дискусія. Більш того, подібні ситуації сприймаються як ефективний спосіб усвідомлення недоліків окремих індивідів та їх усунення. Диплом про освіту не тільки відкриває двері власнику в сферу трудової діяльності, що дозволяє отримати більшу матеріальну вигоду, а й підвищує його самоповагу, представляється одним із стимулів здобуття ВО [309, с. 117 – 119].

Помірна маскулинність, що властива представникам англосаксонської культури зумовлює формування в системі ВО таких характерних рис як: заохочення за кращі результати, виділення лідерів. Градація студентів за рівнем успішності визнається одним з ключових інструментів мотивації навчальної активності. Кращий студент сприймається в якості орієнтира для наслідування. Батьки заохочують, націлюють своїх дітей на досягнення переваги перед іншими. Велика увага приділяється змагальним видам спорту. Вибір професії тут зумовлюється в першу чергу перспективою кар'єрного росту [299, с. 158 – 163].

Країнам англосаксонської СЕМ характерна помірна дистанція влади. Відповідно простежуються відповідні характерні риси в системі ВО. Таким чином в процесі навчання нормальним вважається наявність рівноправних відносин між викладачем і студентом. При цьому переваги отримують молодші викладачі, яким легше позиціонувати себе перед студентами в подібному статусі. Освітній процес сконцентрований на студенті, ініціатива, інтелектуальні пошуки якого всіляко заохочуються. Стимулюються довільна ініціатива студентів в ході занять, уточнюючі питання, прохання про роз'яснення особливо складних і незрозумілих елементів навчального матеріалу. Позитивно сприймаються аргументовані заперечення, вираз незгоди й критика, висловлені безпосередньо в процесі спілкування [309, с. 69 – 71].

На рис. 2.8 – 2.10 представлено профілі ціннісних характеристик національних культур узагальненої західноєвропейської соціал-демократичної (континентальної) СЕМ (країни Північної, Південної, Центральної Європи).



Рис. 2.8. Профіль ціннісних характеристик національних культур країн Північної Європи. Джерело: побудовано автором за [137, с. 438].



Рис. 2.9. Профіль ціннісних характеристик національних культур країн Центральної Європи. Джерело: побудовано автором за [137, с. 438].

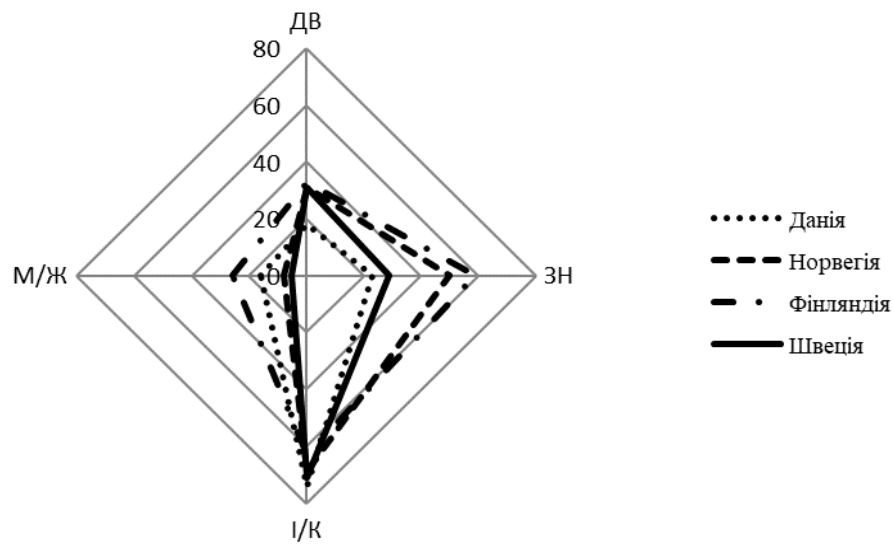

Рис. 2.10. Профіль ціннісних характеристик національних культур країн Південної Європи. Джерело: побудовано автором за [137, с. 438].

В основі континентальної моделі лежать цінності католицької течії Християнства. В ідеологічній сфері базові інститути субсидіарної ідеології переплітаються з комплементарними інститутами комунальної ідеології. В політичному устрої чітко виражені базові федеративні інститути та представницька демократія. У сфері правових інститутів пріоритет має романо-германське (континентальне) право. Базові інститути доповнюються комплементарними інститутами комунітарної східної інституціональної матриці. Ідеологічний інститут субсидіарності доповнюється індивідуальними інтересами суспільства в цілому. Суспільні відносини закладаються у системі правил, які підтримує держава [137, с. 245].

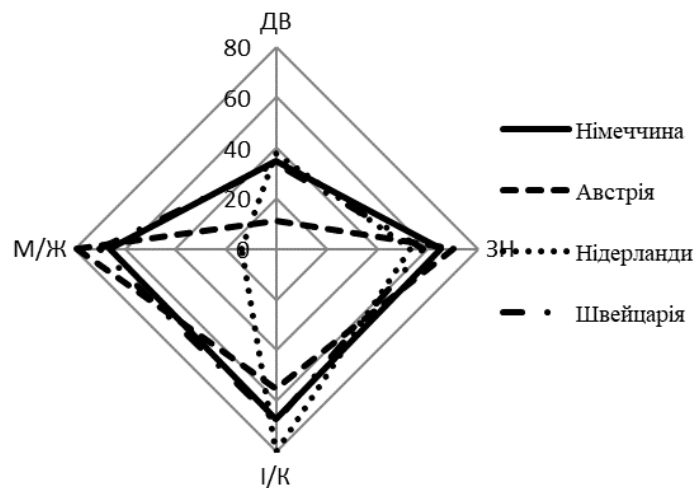
В країнах континентальної моделі діють інститути федеративного права. Таким чином діє багатопартійна незалежна судова система. Відповідно у правовій системі сформувався громадське право.

Як видно з рис. 2.8. – 2.10, істотні відмінності профілю ціннісних характеристик, а саме яскраву перемогу жіночих рис, демонструють Швеція (5) й Норвегія (8). Помірний показник дистанції влади Німеччини (35) майже повністю збігається з відповідними характеристиками таких країн, як Швейцарія (34) та

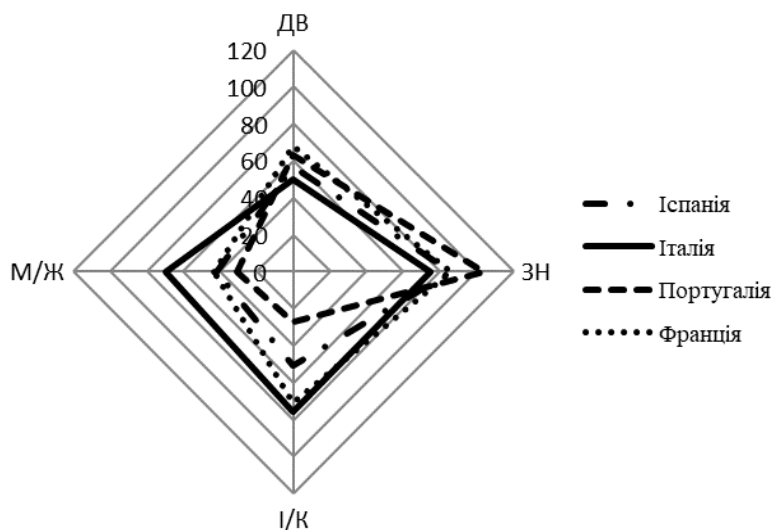
Нідерланди (38). Простежується прерогатива до індивідуалізму окрім Південної Європи.

Виражені жіночі риси країн узагальненої західноєвропейської соціал-демократичної (континентальної) СЕМ формують систему ВО, де акцент ставиться на підтримці, похвалі навіть незначних успіхів слабших студентів. При цьому має місце прагнення уникати надмірного акцентування уваги на успіхи сильніших їх товаришів. Нормальним сприймається середній студент. В такій культурі, особливо якщо мова йде про розвинені країни, і чоловіки, і жінки мають рівні можливості просуватися по академічних кар'єрних сходах. У той час, як в бідних перевагу отримують чоловіки. У викладачах більше цінується дружній настрій по відношенню до студентів і навички соціального спілкування, а в студентах – здатність до соціальної адаптації [309, с. 158 – 163].

Даній моделі, окрім Південної Європи, характерний індивідуалізм, як і в англосаксонських країнах. Відповідний вплив індивідуалістської спрямованості на модель системи ВО наведено вище.

Помірний показник дистанції влади. Знання, факти подаються як незалежні від особистості викладача. Ефективність освітнього процесу у визначальній мірі залежить від його здатності налагодити двосторонній контакт студент – викладач. В цілому освітній процес ґрунтується на визнанні необхідності підтримки незалежності студента. Рівень отриманих професійних кваліфікацій у визначальній мірі залежить від самого студента. [309, с. 69 – 71].

Розглянемо далекосхідну патріархально-корпоративну СЕМ.

Буддизм і конфуціанство заклали основи японської освіти. Із буддизму японські викладачі перенесли до закладів вищої освіти ідеї про самодисципліну, наполегливість, цілеспрямованість, обмеження бажань [100, с. 31]. Базові ідеологічні інститути, здебільшого, ґрунтуються на принципах колективізму, егалітаризму, соціального порядку. В базових політичних інститутах діють адміністративний державний устрій, вибори, багатопартійність, субсидіарність. Загалом на всіх рівнях базових інститутів (ідеологічні, політичні, економічні) даної інституціональної моделі діють елементи комунальної та некомунальної

інституціональної матриці. Базові економічні інститути ґрунтуються на приватній власності, найманій і службовій праці, редистрибутивних відносинах [137, с. 254].

На Рис. 2.11 зображено профіль ціннісних орієнтацій національних культур основних країн з далекосхідною патріархально-корпоративною СЕМ.



Рисунок 2.11. Профіль ціннісних характеристик національних культур основних країн з далекосхідною патріархально-корпоративною СЕМ. Джерело: побудовано автором за [137, с. 438].

В цілому для всіх представлених країн (Гонконг, Китай, Сінгапур, Японія) даної моделі характерні значні запобігання невизначеності, дистанція влади, схильність до колективізму, помірна пропорційність між мужністю та жіночністю. Проте високим рівнем мужності (М) відрізняється Японія (95). В Китаї та Японії високий рівень запобігання невизначеності. Гонконг (29) та Сінгапур (8) демонструють помірний рівень цього показника.

Високий рівень мужності формує певні риси в системі ВО. Відповідно й поведінка групи носіїв М цінностей відрізняється прагненням виділитися, проявити себе, відкритістю до змагальної взаємодії. Девізом може слугувати фраза «Ми знаємо, що ми кращі. Але не можна демонструвати це постійно». Більш високий рівень агресивності знаходить відображення і в акценті на навчанні того, як захистити себе в протизвагу акценту на навчанні пошуку шляху уникнення конфлікту з жіночними культурами. У числі пріоритетних здібностей,

на яких акцентують увагу в процесі навчання представники даної культури виявляються здатність робити щось краще за інших, надмірні схильність до суперечок, накопичення, необдумані дії. В М культурах у викладачах більше цінується вміння подати себе і академічна репутація, а в студентах - академічна успішність [309, с. 158 – 163].

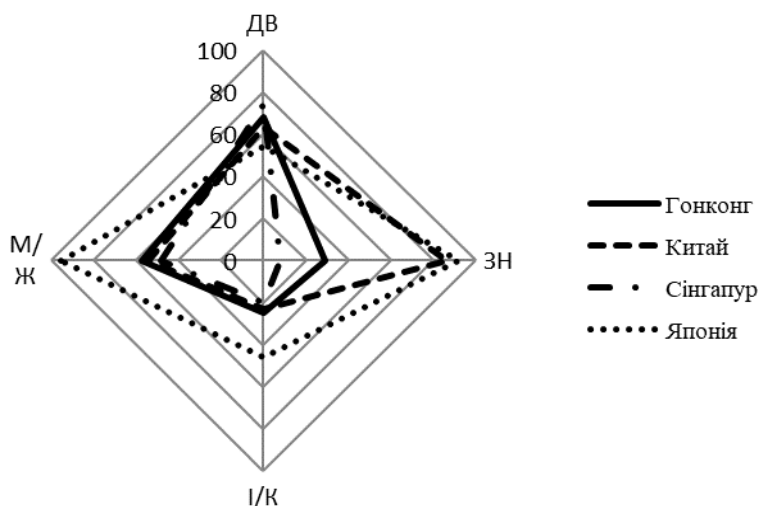
Сильне запобігання невизначеності у системі ВО говорить про те, що студенти вважають кращим мати справу з чітко окресленим і структурованим матеріалом, чітко означеними завданнями, в яких є єдина правильна відповідь. Вони очікують заохочення за акуратність. Академічні успіхи в значній мірі зумовлюються зв'язками і везінням студента. Вони ж віддають перевагу викладачам, здатним легко і доступно надати матеріал. В пріоритеті навчальні посібники, в яких навіть найскладніші частини навчального матеріалу викладені коротко, ясно, за допомогою загальноприйнятих термінів. Інтелектуальні дискусії заохочуються. Вони використовуються в якості специфічної форми організації освітнього процесу, що стимулює активізацію творчої активності студентів. Більш того, у випадку з захистом докторських дисертацій, саме здатність вступати в дискусії з професорами сприймається як ключовий аргумент, що підтверджує професійну кваліфікацію здобувача. Першорядне значення в досягненні академічних успіхів надається здібностям, працьовитості та наполегливості студента [309, с. 205 – 206].

Оскільки в більшості країн далекосхідної патріархально-корпоративної моделі виражений колективізм, то в якості основної мети в освітньому просторі сприймається набуття вмінь і навичок, життєво необхідних для ефективної адаптації та інтеграції студента в певну соціальну групу. Значна увага приділяється освоєнню й дотриманню традицій. Акцент робиться на навчання конкретним знанням і вмінням. Характерними є скарги викладачів на малу активність на заняттях. Адже для студентів, які сприймають себе частиною групи представляється неприйнятним починати говорити без санкції з її боку. Відповідно активізація вимагає деперсоналізації звернення викладача. Обмежується спілкування у великих колективах, особливо, якщо вони

складаються з представників різних груп. Одночасно вплив цих обмежень скорочується в міру зменшення кількості учасників. Підвищується активність роботи в умовах діяльності в рамках малої групи, що складається з 3 – 4 чоловік. У цьому випадку група може вибирати представника, який озвучує колективну думку. Його індивідуальний виступ перетворюється на виступ від імені групи. Студенти очікують особливого ставлення до себе від викладачів, яких вони ідентифікують з тією соціальною групою, до якої відносяться самі. Спостерігається прагнення уникати конфронтації й конфліктів. Критика допустима лише в рамках групи, з якою студент себе ідентифікує. В процесі навчання акцентується увага на роботі з групою в цілому, а не з окремими студентами. Отримання диплома розглядається перш за все як пропуск в більш високу соціальну групу. Володіння дипломом виступає важливішим інструментом забезпечення соціального визнання ніж власні досягнення володаря [309, с. 117 – 119].

Яким чином розуміння особливостей впливу домінуючих соціальних орієнтацій національних ціннісних систем здатне сприяти більш ефективній трансформації системи ВО в умовах активізації інтеграції української економіки в глобальне господарство?

Перш за все, знання особливостей впливу національної культури на освітній процес дозволяє підвищити його ефективність за рахунок вдосконалення вже існуючих і запозичення, з частковою корекцією, тих практик, інституцій та інститутів, які в максимальній мірі відповідають домінуючим цінностям, підтвердили свою ефективність в умовах інших культур. Воно дозволяє більш тонко, з урахуванням особливостей окремих національно-культурних, професійних, вікових груп студентів, калібрувати форми організації освітнього процесу. Формується кращий фундамент для забезпечення міжнародної мобільності як студентів, так і викладачів. Причому не лише для підготовки до виїзду в партнерські навчальні заклади в інших країнах, але й для прийняття іноземних учасників відповідних програм. Включення до навчальних планів дисциплін, орієнтованих на формування знань і навичок крос-культурної

взаємодії набуває особливої актуальності в умовах активізації взаємодії українських підприємств з іноземними партнерами. Успішне позиціонування національної системи ВО як системи, здатної надавати освітні послуги високої якості на міжнародному рівні так само висуває вимогу врахування в освітньому процесі особливостей національних культур студентів-іноземців, що надходять в українські заклади ВО.

Ми розглянули лише один, пов'язаний з безпосередньою взаємодією викладача зі студентом, аспект впливу особливостей національної культури на організацію системи ВО. Обмеженість обсягу дисертаційної роботи не дозволяє більш детально зупинити на прояві впливу ціннісних орієнтацій на світоглядну сферу, мотивацію діяльності як студентів, так і викладачів, організаційну структуру навчальних закладів та національної системи ВО в цілому. Більш того, слід враховувати, що система ВО, як елемент національної економічної системи, приймає національною культурою «інституціоналізовані правила гри», прийняті в цій системі, і одночасно бере активну участь у формуванні подібних правил для майбутніх поколінь. Відповідно виникає необхідність розширення спектра уявлень про направлення впливу культури на організацію господарської діяльності в цілому і на системи ВО, зокрема.

2.3. Інституціональні блоки вищої освіти основних соціально-економічних моделей країн світу

Ціннісні орієнтації народів світу заклали основу поділу країн на певні СЕМ. Відповідно це зумовлює відмінні системи ВО в них. Таким чином їх інституціональна наповненість буде суттєво відрізнятись.

Вчені приділяють значну увагу дослідженням систем ВО різних країн. Доречно згадати роботи О. Красовської [118], Б. Кларка [299]. Заслужують уваги наукові роботи, де розглянуто особливості різних систем ВО. Серед них можна виділити таких дослідників, як: Д. Бородіна [22], В. Вахштайн [32], Б. Вульфсон [204], С. Гала [45], Р. Гуревич [63], В. Зінченко [78], Д. Кучеренко і О.

Мартинюк [125], Н. Котельнікова [114], С. Курбатов [124], В. Люлька [156], І. Соколова [220], О. Романовська [209], Т. Фініков [243], Н. Шевченко [268]. Незважаючи на велику кількість наукових праць, вплив ціннісних орієнтацій на формування систем ВО в різних СЕМ розкрито не в певній мірі. Віддаючи належне проведеним дослідженням, зазначено, що досі існує проблема в розкритті впливу культури на формування освітнього простору. Для досягнення мети дисертаційного дослідження, потребою є аналіз впливу ціннісних орієнтацій певної СЕМ на специфіку організації системи ВО.

Розглянемо особливості системи ВО англосаксонської ліберальної СЕМ аналізуючи вплив ціннісних орієнтацій на інституціональні елементи системи вищої школи в інституціональних блоках. Саме ціннісні орієнтації мають прямий вплив на формування освітнього простору в СЕМ. Англосаксонську СЕМ розглянуто на прикладі американської системи, оскільки вона визнається найбільш успішною в світовому освітньому просторі.

У більшості країн англосаксонської СЕМ спостерігається виражений індивідуалізм, що зумовлює специфіку організації управління системи ВО (Рис. 2.12). Одночасно можна виділити й інші риси, які відрізняють ці країни від ціннісних орієнтацій культур інших СЕМ. Індивідуалістичні орієнтації поєднуються з помірним несприйняттям невизначеності (в Австралії цей показник дорівнює 51, в Ірландії – 35, Канаді – 60, США – 46), незначною дистанцією влади (зокрема Австралія – 36, Ірландія – 28, Канада – 39, США – 40), значним рівнем маскулинності в Ірландії – 68.

Завданням інституціонального блоку **корпоративного управління** є забезпечення ефективного використання ресурсів задіяних в процесі функціонування ЗВО [145, с. 8]. Заклади ВО в країнах англосаксонської СЕМ поділяються на державні та приватні. Специфікою американської системи ВО є абсолютне домінування приватних закладів освіти. В свою чергу навчальні заклади, що знаходяться у загальносуспільній власності поділяються на державні (перш за все, що забезпечують кадрами сферу національної оборони) та штатів. Всі вони створені та фінансуються на основі відмінних джерел (державних і

приватних). Це, в свою чергу, зумовлює наявність специфічних форм управління та, відповідно, відмінних інституціональних форм. В свою чергу вони функціонують згідно колективних домовленостей про прийняття інституцій – конвенцій. Якими будуть ці конвенції (домовленості) про прийняття певних інституцій залежить від специфіки культури певної СЕМ. Таким чином необхідно визначити вплив культури на специфіку організації управління системи ВО країн англосаксонської моделі.

Індивідуалістська спрямованість ціннісних орієнтацій, помірна маскуліність зумовлюють необхідність врахування інтересів широкого спектру учасників-стейкхолдерів. На що й спрямовано структуру організації інституціонального блоку корпоративного управління. Вона має свої відмінності у державних і приватних навчальних закладах.

Вищою організаційною формою управління державних ЗВО (університети штатів) англосаксонських країн є відповідний інститут – Державний департамент освіти [67, с. 73]. Державні заклади освіти управляються Радою наглядачів (у СШАзначається губернатором штату) та Корпораціями. На рівні кожного штату конкретизуються основні інституціональні функції ЗВО: термін та основного змісту навчання, умови зарахування до ЗВО, джерела фінансування, вимоги до кваліфікації навчально-педагогічного складу, організація оплати праці. Функціональна комплементарність таких інститутів, як Рада наглядачів та Корпорація полягає у забезпеченні координації процесу діяльності ЗВО. Структуру та зміст їх діяльності розглянемо на прикладі Гарвардського університету. Відповідно до статуту, керівні органи Гарварду включають Раду наглядачів і Корпорацію. Витоки організації їх діяльності, завдань і функцій закладені ще в часи заснування університету та відносяться до середини сімнадцятого століття. Коли індивідуалістично налаштовані пасіонарії-емігранти закладали засади соціально-економічного устрою на Північноамериканському континенті.

Корпорація несе відповідальність за академічні, фінансові, матеріальні ресурси ЗВО та загальний його добробут, займається питаннями стратегії,

політики й планування. Вона складається з президента, скарбника та інших членів-стейкхолдерів. Наглядова Рада виконує наступні функції – впливає на стратегічний напрямок університету, консулює президента освітнього закладу з питань пріоритетів та планів, надає повноваження Корпорації на окремі дії, тощо. Президенту освітнього закладу підпорядковуються проректори. Їх функціональні обов'язки фіксуються відповідними інституціями та полягають у наступному: розвиток міжфакультетського співробітництва, розвиток наукової діяльності, підтримка університету в культурних заходах, координація міжнародної діяльності, підтримка професорського-викладацького складу та студентів (в інноваційній діяльності та навчанні), тощо. В структурі ЗВО функціонують інституціональні підрозділи (факультети, коледжі, вищі школи, інститути), що відповідають за окремі напрямки надання освітніх послуг та здійснюють їх на відмінних організаційних засадах. Їх, як правило, очолюють декани [67, с. 75; 183].

Особливістю в структурі корпоративного управління можна вважати те, що в американській системі відсутні кафедри. На заміну їм на факультетах створені науково-освітні програми, якими керують професори відповідних факультетів [25, с. 262].

Узагальнену схему структури управління закладами ВО країн англосаксонської СЕМ представлено на Рис. 2.12.

Специфіка ціннісних орієнтацій країн англосаксонської моделі впливають на всі складові інституціонального забезпечення організації ЗВО в тому числі й на систему фінансового забезпечення їх діяльності. Воно забезпечується інституціональним **блоком фінансування**. В його межах здійснюється рух заощаджень від домогосподарств в сферу виробництва професійних знань, виконується функція накопичення, концентрації, розподілу, руху і контролю ефективності використання фінансових ресурсів в сфері освіти [145, с. 9]. Індивідуалістська спрямованість ціннісних орієнтацій країн англосаксонської СЕМ пояснює велику частку приватного фінансування [69, с. 15].



Рис 2.12. Узагальнена схема структури управління ЗВО в країнах англосаксонської СЕМ. Джерело: розроблено автором.

* - керівник науково-освітньої програми у складі професора відповідного факультету.

Система ВО англосаксонських країн фінансується як бюджетними, так і позабюджетними коштами, що залежить від форми власності. Кошти, які надходять з державного бюджету розподіляються між інститутами ВО в залежності від кількості студентів, що регламентуються відповідними інституціями. **Джерела фінансування державних ЗВО:** надходження від Департаменту освіти, переважно на навчання студентів (складає приблизно 20% до бюджету), надходження від інших державних установ (федеральні установи, національні наукові фонди, національні інститути охорони здоров'я), прямі асигнування від штату (для ЗВО США) (приблизно 25% до бюджету), фінансування за рахунок федерального уряду (для конкретних проектів окремих досліджень), надходження коштів у формі грантів на науково-дослідну роботу, благодійні засоби від бізнес-структур та приватних осіб, доходи від продажу

продуктів і надання послуг, доходи від різноманітних культурних заходів (фестивалі, конкурси, вистави, спортивні змагання). Фінансування приватних ЗВО має більшу гнучкість за рахунок надходження коштів від випускників. Отже **формами фінансування приватних ЗВО** англосаксонських країн є: оплата студентами навчання (приблизно 30 – 40 % до бюджету); спонсорство (переважно для кампусних університетів), кошти від випускників на організацію фінансової допомоги студентів у вигляді стипендій, фінансування одним з штатів (для США), благодійні фонди, науково-професійні організації (фінансування програм, стипендій, утримання будівель та професійно-викладацького складу), урядові субсидії, банківське кредитування, приватні пожертвування, гранти від дослідницьких інститутів [209, с. 106 – 112]. Окрему та досить вагомую частку фінансових ресурсів, особливо провідних навчальних закладів складають доходи різного роду активів ЗВО – ендаументи. Фінансовими надходженнями розпоряджається опікунська або вчена рада (в залежності від специфіки ЗВО) [83, с. 15]. Вихідні фінансові потоки: фінансування наукових проектів, оплата праці персоналу, оплата стипендій, фінансування для утримання будівель і земель університетів, витрати на техніку та обладнання, фінансування науково – методичної літератури, витрати на різноманітні заходи, тощо.

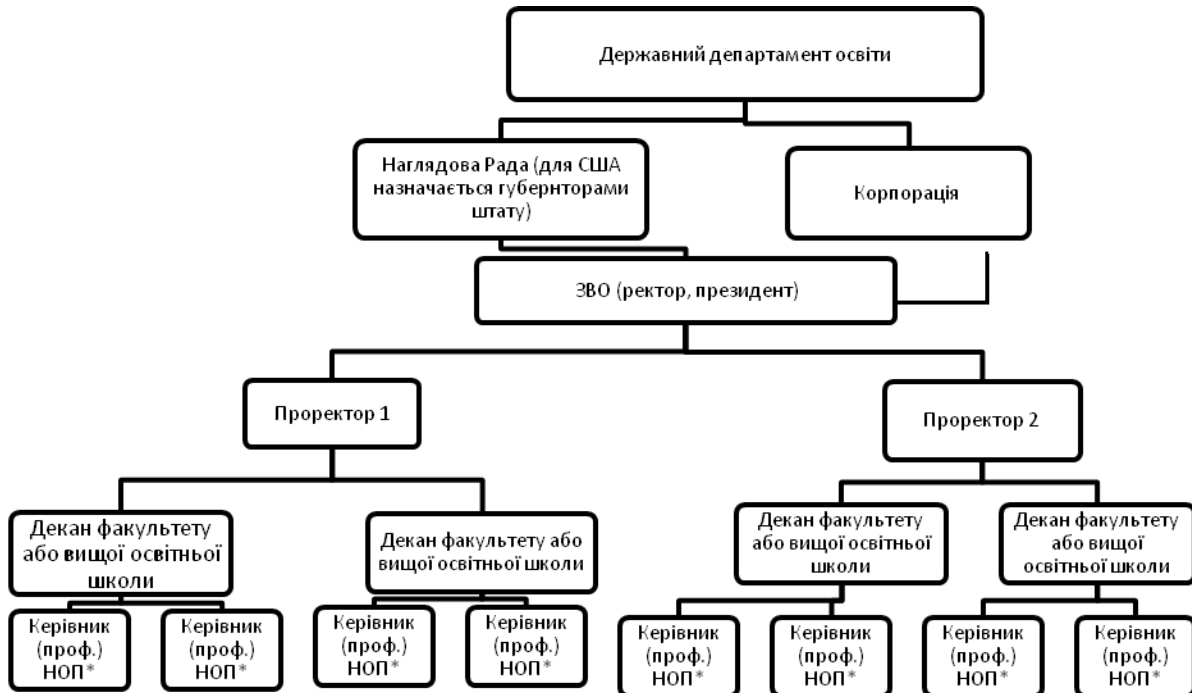
Домогосподарства займають окрему ланку у фінансовому забезпеченні освітнього простору англосаксонських країн. На Рис 2.13 представлено частку домогосподарств у фінансуванні системи ВО країн ОЕСР та України. Співвідношення державного та приватного сектору фінансування ВО залежить від особливостей національної культури, рівня економічного розвитку країни та визнання провідної ролі освіти для забезпечення економічного процвітання. Так індивідуалістичні засади соціальних орієнтацій ціннісної системи, помірний рівень маскулинності, характерні для країн англосаксонської СЕМ, зокрема Великобританії, США, Австралії, зумовлюють те, що освіта розглядається як «приватне благо». Тут відповідальність за отримання професійних знань покладається на окремого економічного суб'єкта. Відповідно плата за навчання

розглядається як соціально виправдане і визнане джерело права на його отримання.



Рисунок 2.13. Частка основних джерел фінансування системи ВО країн ОЕСР та України, %. Джерело: [68].

Як видно з Рис. 2.13 заклади ВО англосаксонської СЕМ переважно або значною мірою фінансуються домогосподарствами.

Частка домогосподарств у фінансуванні системи ВО в різних СЕМ показує їх готовність до витрат на отримання вищої професійної кваліфікації. Цікаво відзначити, що, як свідчать, представлені на Рис 2.13 дані, провідні місця за часткою приватного фінансування ЗВО займають не англосаксонські країни, а Південна Корея, Японія та Чилі. Перші дві мають переважно комунітаристські орієнтації ціннісної системи, і водночас відносно незначну частку держави у

фіксування ЗВО. Однак це компенсується відносно суттєвою часткою корпоративного сектору у його фінансуванні. Стосовно Чилі незначна частка державного сектору зумовлюється лібералізацією економічної політики, мінімізацією участі держави в економічному житті в період правління уряду генерала Піначета. Водночас, цілком виправданою з погляду на переважно індивідуалістичну орієнтацію ціннісної системи виглядає висока частка приватного фінансування в англосаксонських країнах, зокрема в Австралії – 40%, США – 46 % [68]. Тендеції його розвитку, досить красномовно, ілюструє висловлювання Калхуна К.: «...стрімке розширення доступу до освіти в США супроводжувалося поєднанням дедалі слабшого державного фінансування, переміщення ресурсів на користь приватного сектору та зростання вартості навчання у закладах ВО» [95, с. 10].

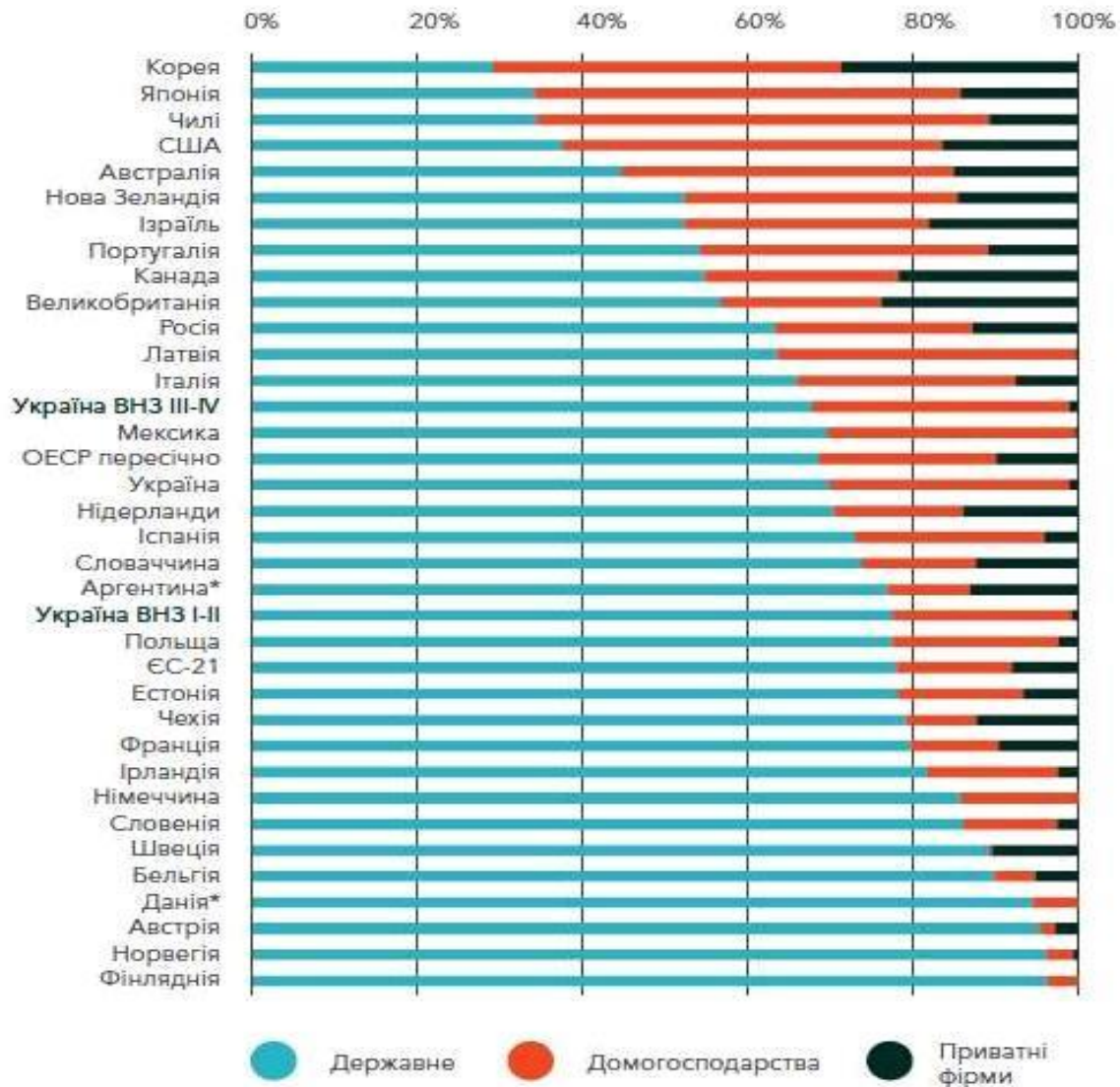
Організація відносин між керівництвом університетів та професорсько-викладацьким складом координується **інституціональним блоком виробничих відносин**. Керівництво університету здійснює президент (ректор). Посада президента призначається, що підкреслює цінності індивідуалізму господарської культури англосаксонських країн. Орієнтація структурної комплементарності країн англосаксонської моделі на цінності індивідуалізму в сфері виробничих відносин передбачає індивідуалізацію трудових договорів. Специфіку виробничих відносин системи ВО англосаксонських країн розглянуто далі.

Першочерговим критерієм для отримання викладацьких посад у популярних університетах англосаксонських країн є наявність докторського ступеню (Ph.D). В основі структурування виробничих відносин між співробітниками закладено наступну систему інституціональних форм посадових позицій викладачів ЗВО англосаксонських країн:

instructor – загальне визначення викладача;

assistant professor – приблизний до звання українського доцента;

associate professor – викладач зі стажем наукової діяльності приблизно шість років;

professor – професор, який має значні наукові досягнення;

professor emeritus – почесний професор.

Критеріями отримання посади викладача і просування по службовим сходинкам є: рекомендації; відповідна кваліфікація; термін, досвід роботи, викладацької діяльності; наукові роботи та публікації. Оцінка діяльності визначається розгалуженою системою показників. Вона здійснюється щорічно. Таким чином визначаються перспективи професійного зростання, підвищення заробітної плати викладачу, продовження контракту, присудження призів та нагород, укладання постійного контракту [209, с. 153].

На базі університетів можливе створення підрозділів з підготовки студентів до викладацької діяльності. Воно здійснюється на основі програм професійної підготовки, навчання для отримання докторського ступеня.

Відмінності в інституціональних формах та функціях системи ВО вплинули на специфіку інституціонального блоку **навчання та підготовки персоналу**. Під навчанням і підготовкою персоналу в системі вищої школи маємо на увазі підготовку викладацького складу ЗВО. Відповідно після отримання диплому кваліфікації «магістр» випускник повинен продовжити навчання в аспірантурі для отримання можливості викладання в університеті. Можна виділити наступні складові організації наукової діяльності аспірантів в англосаксонських країнах:

1. зарахування здійснюється за результати вступних іспитів;
2. період навчання, як правило, складає 3 – 8 років;
3. навчання розподілене на дві складові: перша – вивчення спеціальних програм та дисциплін, друга – дослідницька діяльність [70, с. 175];
4. ключовою складовою частиною є залучення аспірантів до підготовки навчальних програм дисциплін, проведенні семінарів та викладання;
5. значні можливості залучення аспірантів до наукових проектів;
6. достатній рівень фінансування наукових досліджень, що дає можливість аспірантам не працювати додатково;
7. виражена академічна мобільність аспірантів;
8. високе соціальне визнання та статус аспіранта [224, с. 88].

Варто звернути особливу увагу на, закладену вже на початкових рівнях освітнього процесу, можливість та, навіть, необхідність мобільності студентів та аспірантів, та подальше уникнення академічного імбридінгу випускників ЗВО. Вже на цьому рівні проявляється яскраво виражений індивідуалізм, мінімізація залежності професійного зростання окремих викладачів від наукового колективу, в якому вони працюють.

Популярними спеціальностями для вступу до аспірантури і написання наукових робіт є: природні та інженерні науки, сфери ІТ технологій.

Успішне завершення аспірантури передбачає: складання кваліфікаційного іспиту, написання та захист наукової роботи.

Ступені після завершення аспірантури в англосаксонських країнах: доктор філософії (Ph.D), доктор освіти (Ed.D), доктор в освіті (D.Ed.) [224, с. 89]. Випускники Ph.D мають можливість продовжити кар'єру в сфері освіти. Кваліфікаційний рівень Ed.D призначений для аспірантів, які бажають підвищити свій професійний рівень. Науковий ступінь D.Ed потрібен для подальших занять науковою діяльністю [224, с. 91]

Інституціональний блок моделі виробництва в контексті дослідження зосереджений на організації освітнього процесу в ЗВО в країнах відповідної СЕМ. Структурними елементами системи ВО є: коледжі, технологічні інститути, різноманітні школи. Вони надають наступні вищі кваліфікаційні ступені: бакалавр (bachelor's degree), магістр (master's degree), аспірант (associate's degree), доктор філософії (Ph.D). Національні системи навчання зорієнтовані на підготовку спеціалістів універсального профілю.

Вступ до ЗВО здійснюється на основі результату тестів із загального освітнього розвитку (generaleducational development, GED), що дає право вступати до ЗВО традиційним чином. Цікава відмінність в інституціональній організації навчального процесу полягає в тому, що абітурієнт зараховується до ЗВО, а вже потім має можливість самостійно обрати факультет та спеціальність. В подальшому він має право змінити його/її. Або паралельно навчатися на кількох факультетах, отримувати кілька спеціальностей. Окрім цього студент може

тимчасово перервати навчання на будь-якому рівні [78, с. 100]. Таким чином гнучкість інституціональних форм надання ВО в країнах з англосаксонською моделлю дозволяє оперативно змінювати кваліфікаційний профіль, більш ефективно прилаштовуватись до життєвих обставин, умов, які диктує ринок праці, мінімізувати ризики, пов'язані з отриманням та використанням професійних знань, як індивідуального капіталу студента.

В ЗВО не існує поняття «академічна група». Студенти обирають дисципліни й навчаються за індивідуальними програмами, що ще раз підкреслює цінності індивідуалізму. Відповідно студентське коло, з яким спілкуються студенти в процесі навчання постійно змінюється. Американська система (США) не має загальнодержавної шкали оцінок. Тут застосовуються різні варіанти числових, рейтингових шкал. Найпоширенішою є шкала балів з літерами від А до Е [161, с. 99].

Вся система здобуття вищої кваліфікації базується на понятті «кредит». Завдяки кредитам студенти самостійно координують власне академічне навантаження (університет визначає мінімум кредитів, що необхідний для зарахування семестру навчання (як правило, 15 кредитів)). Разом з тим студент може взяти більше кредитів і навчатись більш інтенсивно, і відповідно здобути кваліфікаційний рівень за менших проміжок часу. Така система направлена на самостійність, самопізнання, саморозвиток особистості, що ще раз підтверджує наявність індивідуалістських цінностей в культурі англосаксонських країн.

Специфічною особливістю структури системи ВО англосаксонських країн є кампусна система (навчальний заклад, гуртожитки, спортивні площадки, тощо зосереджуються в одному місці, переважно за межами міста). Ідея коледжу запозичена протестантами в християнській концепції монастирської общини та пов'язана з необхідністю виховання у студентів колегіального образу життя. Відповідно утворювались кампуси, як місця харчування, для єдиного ритму навчання й соціального життя. Досвід життя в кампусі формує у студента-індивідуаліста навички взаємодії з іншими індивідами. Таким чином життя в

кампусі можна вважати інструментом формування практичних навичок соціальної взаємодії [151, с. 137].

Процес надання ВО складається з трьох рівнів – бакалаврат, магістратура та докторантура (аспірантура). Відповідно до інституціональних норм термін отримання ступеню бакалавра варіюється від двох до шести років, в залежності від напряму підготовки. Гуманітарні, природничі, педагогічні спеціальності вивчаються 2 – 3 роки; інженерія, архітектура, менеджмент – 3 – 4 роки; медицина, ветеринарія – 5 – 6 років [78, с. 98]. Ступінь магістра отримується за 2 – 3 роки.

Досить високий рівень автономії інститутів ВО (як, цілком очікуваний, результат впливу індивідуалістичної культури) дозволяє самостійно встановлювати специфічні організаційні рутини (організаційні форми, що забезпечують надання освітніх послуг, які діють в межах окремого ЗВО).

Забезпечення конкурентних позицій системи вищої англосаксонських країн на глобальному ринку освітніх послуг є ключовою функцією інституціонального **блоку інновацій**. Ціннісні орієнтації впливають на характер та специфіку інноваційного розвитку ЗВО країн англосаксонської СЕМ. Позитивне відношення до невизначеності (інновація завжди передбачає ризики непередбачуваності наслідків), низька дистанція влади (більша можливість для ініціативи з боку підлеглих), високий рівень індивідуалізму (готовність до протиставлення особистості колективу та традиційним нормам), зважене співвідношення між маскуліністю та фемінністю (сприйняття конкуренції) сприяють розвитку інноваційної діяльності. Відповідно стимулюється інноваційна активність, зокрема у сфері ВО, спрямована перш за все на формування інноваційного продукту (нові форми організації навчальної діяльності) [137, с. 258, 259]. Продуктові інновації – інновації спрямовані на створення і виведення на ринок нового продукту. Таким чином особливості національної культури країн англосаксонської СЕМ сприяють активному впровадженню інновацій в системі ВО спрямованих на активне пристосування до швидкої зміни умов діяльності ЗВО в процесі глобалізації.

Подальший бурхливий розвиток дістали такі інновації в освітній діяльності: дистанційне навчання з використанням інформаційних технологій та мережі Інтернет із застосуванням сучасних технічних засобів та інноваційних способів отримання й надання інформації;

взаємозв'язок викладач – студент через комунікаційні канали (електронну пошту; месенджери; соціальні мережі; власні web-сторінки, які містять докладну інформацію про викладача та про навчальні курси, які він викладає, різноманітні навчальні матеріали на допомогу студентам);

нові методи навчання (використання медіазасобів, кейсові методи, “командне навчання” (коли одночасно викладання здійснюють два або більше викладачів);

комбіновані форми навчання (без відриву від виробництва (від основного місця роботи) – «Part-time», на робочому місці, тощо) [209, с. 168];

нетрадиційні методи й форми навчання (рольові ігри, моделювання).

Свої особливості має інституціональна структура забезпечення ВО в межах західноєвропейської соціал-демократичної (континентальної) СЕМ. Специфіка інституціональних блоків у вирішальній мірі зумовлюється ціннісними орієнтаціями національних культур країн Європи.

У більшості з них спостерігається виражений індивідуалізм, що зумовлює специфіку організації управління системи ВО (Рис. 2.8 - 2.10). Одночасно за суттєвих відмінностей між окремими країнами та регіонами Європи можна виділити й загальні риси, які відрізняють їх від ціннісних орієнтацій культури англосаксонських країн. Індивідуалістичні орієнтації поєднуються з переважним несприйняттям невизначеності (у Португалії цей показник дорівнює 104, у Бельгії – 94, Франції та Іспанії – 86), більшою дистанцією влади (зокрема Франція – 68, Португалія – 65, Іспанія – 50), значним рівнем феминності в країнах Північної Європи (від 8 – Норвегія до 26 – Фінляндія) та Нідерландах (14).

В контексті дослідження узагальнених рис інституціонального забезпечення систем ВО в межах континентальної СЕМ варто акцентувати увагу на

особливостях Німецької та Французької систем ВО, як на такі, моделі яких активно використовувався в ході розбудови систем ВО інших країн Європи.

Основою **інституціонального блоку корпоративного управління** країн континентальної моделі є інститути, що забезпечують суттєвий вплив держави на систему ВО. Специфікою континентальної системи ВО є домінування державних ЗВО. Та все ж таки залишається частка приватних університетів. Відповідно розповсюджена наступна структура управління ЗВО, що є схожою, як в державних так і в приватних університетах. Ключова організаційна форма управління відрізняється в залежності від країни. Найбільш розповсюдженою формою є Міністерство. Так, у Франції – Міністерство національної освіти, в Німеччині - Координаційний центр у сфері університетської освіти є спеціальний комітет із вищої школи при Постійній Конференції міністрів культури федеральних земель [192, с. 89]. Федеральний устрій поєднує Швейцарію з Німеччиною. Відповідно тут діють Кантональні Міністерства освіти (26) і відсутній центральний орган управління освітою [9, с. 6]. Загалом, організаційні форми управління системою ВО Європейських країн виконують наступні функції: встановлення та контроль виконання законодавчої бази ВО, регулювання фінансової підтримки студентів, сприяння науковим, педагогічним дослідженням [214, с. 100]. Міністерствам підпорядковуються такі органи, як національні ради освіти й наукових досліджень, Комітети віце-канцлерів і ректорів університетів. У Швейцарії створено Кантональну Раду з освіти. Їй, у свою чергу, підпорядковуються заклади ВО.

Комплементарні відносини між Радами (Комітетами) й закладами ВО регулюються певними інституціями, які приймаються на основі договореностей – колективних конвенцій. Їх прикладами можуть слугувати контракти або договори щодо створення викладацьких посад й забезпечення фінансовими ресурсами.

Узагальнену структуру управління системою ВО країн континентальної моделі представлено на Рис. 2.14.



Рис. 2.14. Управління системою ВО країн узагальненої західноєвропейської соціал-демократичної (континентальної) СЕМ.

Джерело: розроблено автором.

Управління закладами ВО здійснює ректор чи президент, який у своєму підпорядкуванні має проректорів. Ректорат виконує функції контролю загальної політики ЗВО, довгострокового планування та формування стратегії університету, координації зовнішніх зв'язків. Ректорату підпорядковуються декани факультетів. Їх підлеглими, в свою чергу, є керівники навчальних секцій або завідувачі кафедрами (в залежності від історично сформованої практики). Під керуванням останніх, свої функціональні обов'язки виконує професорсько-викладацький склад ЗВО.

Особливості **інституціонального блоку фінансування** у визначальній мірі зумовлюються специфікою ціннісних орієнтацій національних культур країн Європи. Така ситуація зумовлює суттєво більший вплив держави на забезпечення

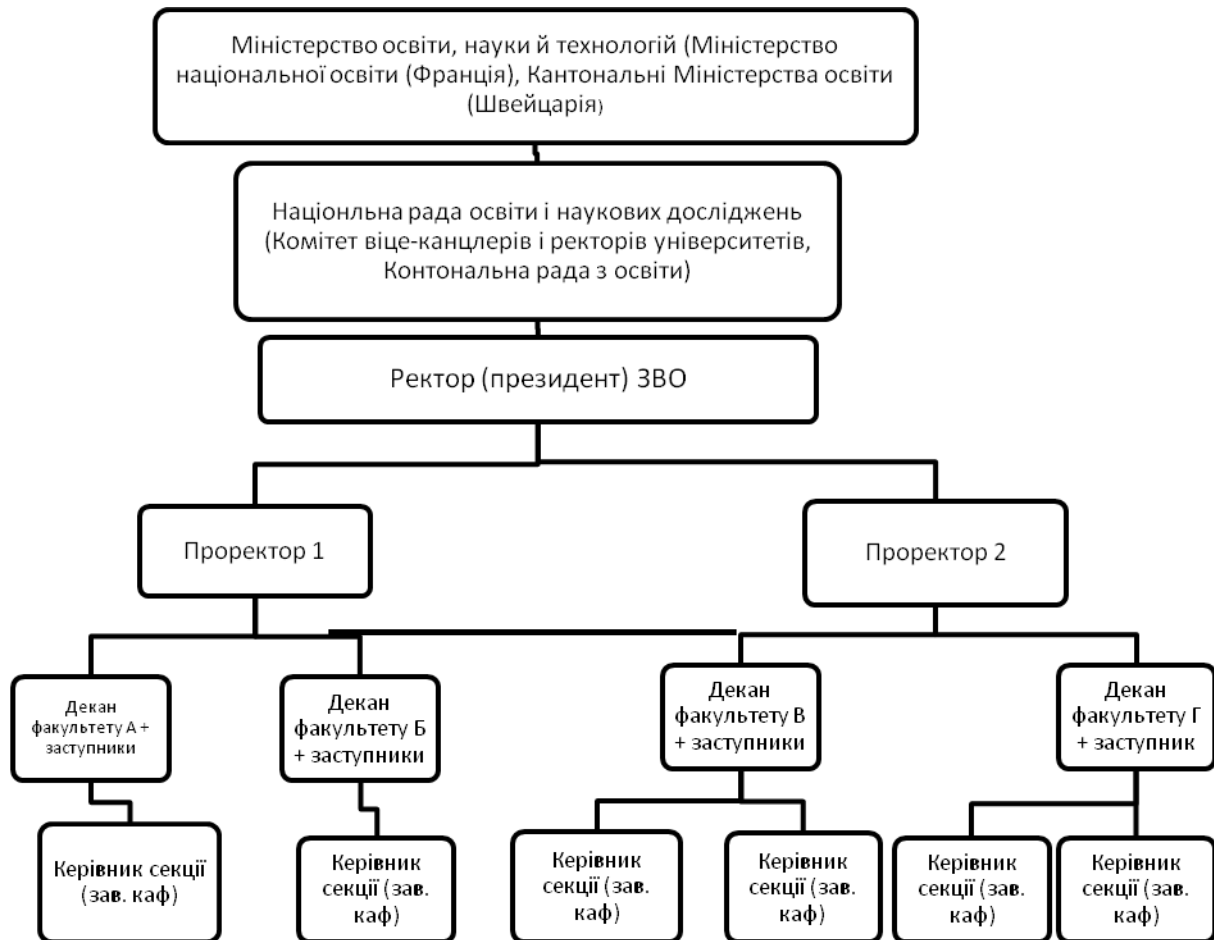
фінансового забезпечення систем ВО. Держава виступає основним джерелом фінансування системи ВО. Воно коливається 97 % (Фінляндія) до 63 % (Італія). Одночасно зберігається певна роль приватного фінансування від 1 % (Австрія) до 22 % (Іспанія). В свою чергу частка корпоративного сектору у фінансуванні ВО коливається від 0 % (Фінляндія) до 7 % (Нідерланди). В цілому джерела фінансових надходжень в системі ВО країн континентальної моделі включають: державне фінансування (в залежності від країни – федеральне, земельне або кантональне (ФРН, Швейцарія), плата за навчання (в тому числі від іноземних студентів); зовнішнє (грантове фінансове забезпечення науково-дослідних проектів та міжнародних програм, що надається на конкурсній основі); федеральне (науково-дослідний мандат, підтримка з боку фондів); доходи від послуг з безперервної освіти; фінансова допомога від приватних компаній, організацій, приватних осіб (на партнерських взаємовідносинах); дослідницькі контракти; доходи від фінансованих державою досліджень Європейського Союзу, благодійних фондів; благодійність та пожертвування; інвестиційні доходи від накопичених пожертвувань (ендаумент); доходи від надання послуг зовнішнім клієнтам; комерціалізація інтелектуальної власності [107]. Питома вага окремих джерел фінансування варіюється в залежності від форми управління та володіння ЗВО. Інститутам ВО надана можливість самостійно розпоряджатись виділеними державними коштами, а також проводити їх перерозподіл. Практикується укладання угод між інститутами ВО та державою про обсяги фінансування на 5 – 10 років. Відповідно це дає змогу планувати розподіл коштів у сфері вищої школи на відповідний період. Для малозабезпечених сімей у більшості країн виплачується фінансова допомога для отримання освіти.

В країнах континентальної моделі ВО вважається сферою відповідальності суспільства. Її фінансування контролює держава. Тут визнається, що вища кваліфікація фахівця надає економічному суб'єкту додаткові можливості щодо вибору професії, одержання вищої заробітної плати та кар'єрного зростання. Варто зазначити, що Австрія (країна з найменшим рівнем дистанції влади (11) та найвищим рівнем маскулинності (79) і одночасно найменшим, за виключенням

Португалії й Іспанії, рівнем індивідуалізму (55)) стала однією з перших, що ввела плату за навчання [48, с. 25]. Варто зазначити, що у західноєвропейській (континентальній) СЕМ, зокрема в Норвегії (3,3 %) частка витрат домогосподарств на ВО суттєво менше ніж в країнах англосаксонської СЕМ, хоча показник залученості до ВО становить 78 % [171]. Одночасно в системі ВО представлених країн передбачені фінансові компенсатори видатків домогосподарств на освіту. Вони виражаються у формі надання грантів, виплат стипендій, надання освітніх позик, податкових пільг. Окрім цього в країнах континентальної моделі, наприклад в Іспанії, успішно розвинена система кредитування ВО. Тут розмір кредиту (зокрема в Каталонії) та умови його отримання залежать від доходу домогосподарств. Таким чином навіть при нестачі коштів, кожен претендент має можливість отримати вищу кваліфікацію [61, с. 206]. Крім того, для малозабезпечених сімей у більшості країн виплачується фінансова допомога на отримання ВО.

Аналіз інституціонального **блоку виробничих відносин** доречно почати з дослідження організаційних засад відносин між професорсько-викладацьким складом та ректором ЗВО. Останній має виборну посаду. Ректор обирається штатним колективом університету та затверджується Міністерством. Це в свою чергу підкреслює цінності колективізму в країнах Європи. Структура викладацьких посад та звань в університетах країн континентальної СЕМ включає наступні елементи: професор, доцент, асистент, науковий працівник, викладач спеціальних дисциплін. На посаду професора, доцента та асистента можуть претендувати співробітники з науковим ступенем доктора. Крім цього професор повинен мати чималий досвід навчальної роботи. Формування професорського складу факультету є першочерговим та здійснюється на конкурсній основі. Комісія робить вирішальний вибір. В склад комісії входить декан та декілька професорів. Одним із специфічних аспектів, є те, що якщо серед кандидатур є одна жінка або інвалід, то позитивне рішення прийматиметься на їх користь. Завершальним є формування контракту між президентом (ректором) та претендентом. Орієнтація структурної комплементарності в сфері виробничих

відносин на корпоративізм зумовила створення трудових договорів на основі співробітництва. Корпорація розуміється, як добровільне, через взаємодопомогу та взаємопідтримку, об'єднання індивідуалістично налаштованих громадян, спрямоване на задоволення власного інтересу, в умовах, коли воно забезпечує максимізацію ефекту від використання власних ресурсів [137, с. 243, 251]. Майже в усіх країнах Європи для прийому на роботу науково-педагогічних працівників використовуються як строкові, так і постійні трудові договори.

Чисельність керівних посад визначається урядом. Науковий співробітник може працювати в одному закладі ВО не більше 10 років. Професор, який досягнув пенсійного віку (65 років) може залишитись працювати. В такому випадку оплата не здійснюється, або виплачується президентом (ректором) на власний розсуд.

Критерії оцінки діяльності викладачів:

кількість отриманих грантів та зареєстрованих патентів;

публікаційна активність;

оцінка студентів (шляхом анкетування) [29, с. 86].

Якщо результат оцінки викладача незадовільний, з ним проводить бесіду за участю керівництва ЗВО.

Термін відпустки професорсько-викладацького складу становить 5 тижнів. Розмір заробітної плати фіксований та не залежить від навчального навантаження. Розмір заробітної плати медичних факультетів більший, оскільки науковці займаються клінічною роботою [29, с. 88].

Розглянемо інституціональний блок **навчання та підготовки персоналу**. Для отримання можливості викладання в закладах ВО потрібно пройти декілька ступенів: навчання в університеті (кваліфікація магістра), аспірантурі (кандидатська кваліфікація), публікація монографії та захист дисертації. Найбільш «протоптана стежка» до вищої кваліфікації – навчання в аспірантурі.

Можна виділити наступні складові організації наукової діяльності аспірантів в країнах Європи:

при вступі спеціальних іспитів немає;

період навчання становить 3 – 5 років.

місце для ведення дослідницької діяльності обирається індивідуально (університет, науково-дослідний інститут, підприємство).

обов'язковим є виконання учбового плану, відвідування лекцій, проходження атестацій;

розвивається академічна мобільність країн Європейського Союзу (програма Еразмус +).

Варто звернути увагу на останню складову організації наукової діяльності. Програма академічного обміну аспірантів направлена на проекти співпраці, партнерства країн Європи. Крім того одними з головних цілей є активізування євроінтеграційного дискурсу, залучення ЗВО до досліджень євроінтеграційних процесів та поширення ідей Об'єднаної Європи. Це головний шлях до створення єдиної системи освіти. Цінності колективізму національних культур Європи зумовлюють таке прагнення до колективних проектів професійної підготовки громадян.

Аспірантська програма направлена на спеціалізовану освіту та структурована. Передбачений систематичний та інтенсивний контроль не тільки над аспірантом, а й над керівником, що дозволяє уникнути неефективного керівництва з боку останнього. Пріоритетні напрями наукових досліджень в країнах континентальної моделі – природні, соціальні науки; філологія; культурологія; економіка; право; медицина. Існує можливість підтримки іноземних аспірантів. Після закінчення аспірантури та захисту дисертації отримується один науковий ступінь – доктор наук [70, с. 178].

Інституціональний блок моделі виробництва. Отримання вищої кваліфікації можливе в таких інститутах, як: університети; вищі спеціалізовані школи. Відповідно перші є багатопрофільними закладами ВО (надають загальну освіту різних рівнів); другі – готують фахівців спеціалізованих освітніх вищих рівнів. Середній термін навчання 5 років. Дипломи відповідають високим освітнім стандартам. Іспити складаються відразу після курсу лекцій. Оцінювання студентів відбувається за єдиною системою ECTS. Метою розробленої єдиної Європейської

Кредитної Системи Перекладу (European Credit Transfer and Accumulation System) (ECTS) є вироблення стандартів оцінки отриманих студентами знань не з точки зору оцінки успішності, а з точки зору обсягів пройденого матеріалу і відповідно придбаного обсягу знань.

Система ВО містить три основних кваліфікаційних рівня – бакалаврат, магістратура, аспірантура. Академічний рік складається з двох семестрів. Університетський курс розподілений на 2 етапи – базовий (складається з 3 – 4 семестрів) та основний (складається з 4 – 6 семестрів) (Німеччина). На складанні іспитів дозволяється використання допоміжної літератури. Велика увага приділяється самостійній роботі студента [104].

Корпоративістські ціннісні орієнтації країн континентальної СЕМ демонструють абсолютно протилежну модель виробництва в системі ВО від англосаксонських країн. В просоченій духом корпоративізму континентальній Європі, студенти переважно жили в приватних будинках. Відповідно вони розосереджені в місті, де знаходиться університет. Корпоративізм відображається у повсякденному житті. Функції кампусу зведені до рішення побутових проблем студентів [151, с. 138].

Корпоративістська спрямованість культури країн континентальної моделі зумовлює специфіку **інституціонального блоку інновацій** відмінну від англосаксонських країн й направлену на інноваційний процес – процесуальні інновації. Процесуальні інновації – інновації, зосереджені перш за все на вдосконалення технології виробництва продукту, що вже існує. В їх основі вдосконалення колективної взаємодії учасників процесу виробництва. Значне запобігання невизначеності (в середньому 69 у т.ч. Португалія – 104, Бельгія – 100, Швеція – 29, Данія – 23) в цілому гальмує інновації. Варто відмітити й неоднозначний вплив показників маскулинності / феминності. Їх помірне коливання від 70 (Італія, Швейцарія) до 42 (Іспанія, Бельгія) зумовлює цілком сприятливе для інноваційного розвитку співвідношення між спрямованістю на конкуренцію, змагальні відносини, як стимулу інновацій і готовністю до пошуку компромісу, а й отже толерантності до нового, спроможності прийняти інновацію.

Одночасно значний рівень феминності країн північної Європи (від 5 у Швеції до 26 – Фінляндія) можна вважати характеристикою, що швидше дестимулює інноваційну активність економічних суб'єктів. Одночасно помірний показник дистанції влади слід віднести до цінностей, які через надання більшої свободи найманим працівникам сприяють розвитку інноваційної активності [137, с. 260]. В цілому європейські традиції корпоративізму зумовлюють більше можливостей для формування процесуальних інновацій, як результату взаємодії всіх учасників виробничого процесу.

Це знаходить своє відображення у впровадженні таких інноваційних форм викладання, методів оцінювання знань студентів та активне впровадження нових технічних засобів навчання: впровадження онлайн-освіти (виражається у вигляді розвитку змішаних форм навчання та в активному розвитку онлайн-курсів). Електронний формат дозволяє легко поширювати й адаптувати навчальні матеріали, що стимулює появу більшої кількості освітніх програм, що утворені з урахуванням можливостей онлайн-освіти [122]; використання цифрових інновацій та електронного навчання в освітньому процесі; забезпечення інтерактивної взаємодії; розвиток цифрових бібліотек ЗВО; нові організаційні форми складання іспитів для студентів-інвалідів; забезпечення якісної акустики, мікроклімату, кімнати для відпочинку студентів.

Широке розповсюдження отримали цифрові бібліотеки. Вони покликані забезпечити доступ студенту до літератури з різних пристроїв, в різних місцях та в зручний час. Створення цифрових університетів передбачає впровадження гнучких систем оптимізації навчальних процесів. Таким чином цифровізація університету зробить його більш пристосованим для цільової аудиторії та більш конкурентоспроможним на ринку [214].

Ціннісні орієнтації зумовлюють специфіку інституціональних блоків системи ВО далекосхідної патріархально-корпоративної СЕМ. Для цих країн характерна суттєва дистанція влади від 94 (Філіппіни) до 58 (Тайвань) виключення становлять Республіка Корея (37) та Японія (54). Переважне несприйняття невизначеності від 92 (Японія) до 60 (Республіка Корея). Середній

показник – 77. Виключення становлять Сінгапур (8) та Гонконг (29). Значний рівень колективізму. Середній показник – 23. Виключення становлять Республік Корея (86) та Японія (46). В цілому помірне співвідношення між феминністю та маскулинністю (51). Виключення становить Японія (95). Особливістю, що відрізняє країни цієї групи від інших розглянути нами груп країн є значна дострокова орієнтація у часі. Вона коливається від 118 (Китай) до 80 (Японія). Середній показник – 95. Виключення становлять Сінгапур (48) та Філіппіни (19) [137, с. 438]. Зазначені показники суттєво впливають на особливості формування інституціональних структур країн регіону в тому числі й системи ВО.

Інституціональні блоки системи ВО країн далекосхідної патріархально-корпоративної СЕМ досліджено, в більшій мірі, на прикладі Японії.

Специфіка інституціонального блоку **корпоративного управління** системи ВО країн патріархальної моделі зумовлюється перш за все значним рівнем колективізму. Домінує ідеологія комунітаризму. Корпорація розглядається, як велика родина де всі її члени піклуються за загальне благо [137, с. 244]. Державні ЗВО, приватні та громадські отримали схожу структуру управління, яку представлено на Рис. 2.15.

Структура корпоративного управління ЗВО має незначні відмінності в залежності від наступних форм: державні, приватні, громадські. Останні створені регіональними і місцевими органами управління або громадськими організаціями. Головною організаційною формою управління зазвичай виступає Міністерство освіти. На рівні ЗВО управління здійснює президент (ректор). Він обирається радою директорів або колективом працівників з числа кандидатур, що висувають підрозділи ЗВО. Строк перебування на посаді президента та членів ради обмежується одним терміном. Під керівництвом президента (ректора) та ради директорів створюються та функціонують: рада з питань освіти, керівна рада. Окрему роль відіграє інспектор який здійснює допоміжну функцію в організації освітнього процесу. Напряму директорів державного ЗВО підпорядковуються факультети, аспірантура, афілійовані інститути (на базі деяких університетів), секретаріат. На рівні факультету основним органом є вчена рада [15; 312].



Рисунок 2.15. Структура управління системою ВО країн з далекосхідною патріархально-корпоративною СЕМ

Джерело: Перекладено автором з <http://www.mext.go.jp> та доповнено з [15].

Як видно з Рис. 2.15. в структурі управління ЗВО країн патріархальної СЕМ немає кафедр. Натомість сформовано науково-дослідні секції (гаку гун) на факультетах. Вони пов'язані з певними напрямками науки і техніки. І можуть об'єднуватись у департаменти.

Інституціональний блок фінансування. На сьогоднішній день приватне фінансування ВО в країнах Східної Азії переважає над державним. Заклади ВО Південної Кореї, Японії переважно або значною мірою фінансуються домогосподарствами (Рис. 2.13). В далекосхідній патріархально-корпоративній, насамперед у Кореї, залучення до системи ВО складає 97 %, частка втрат домогосподарств – 42,1 % [320].

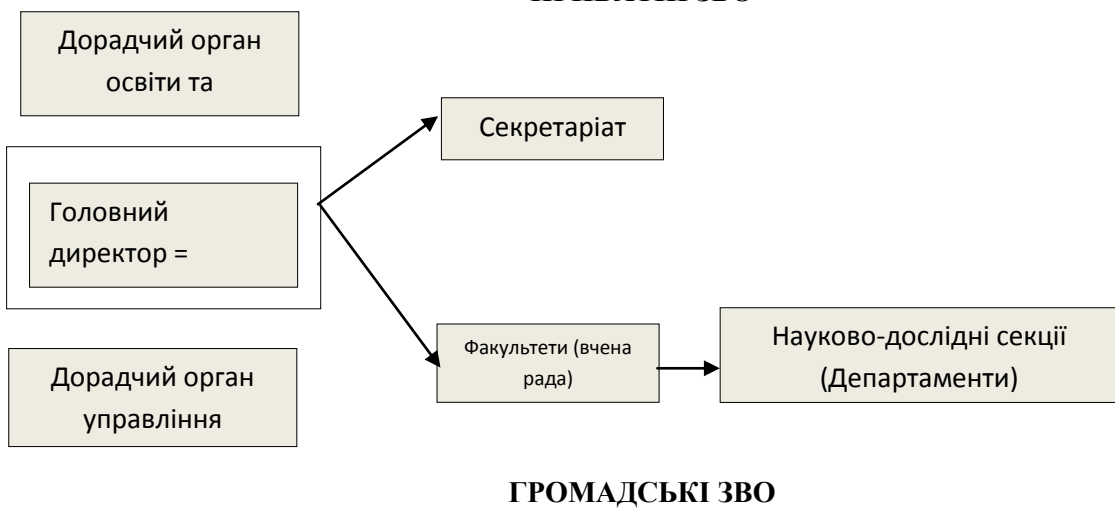
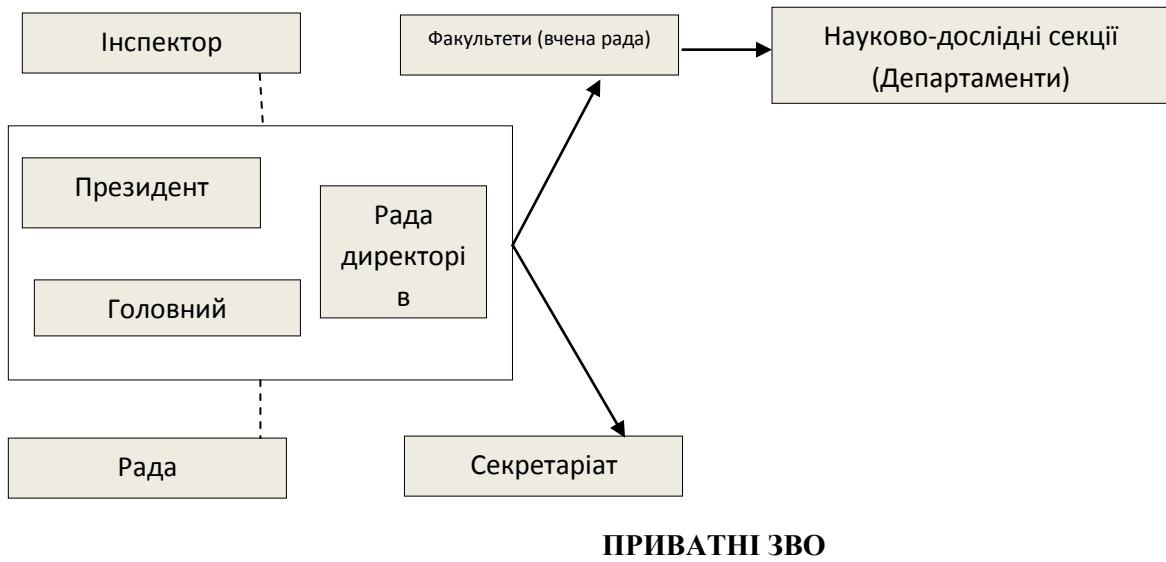
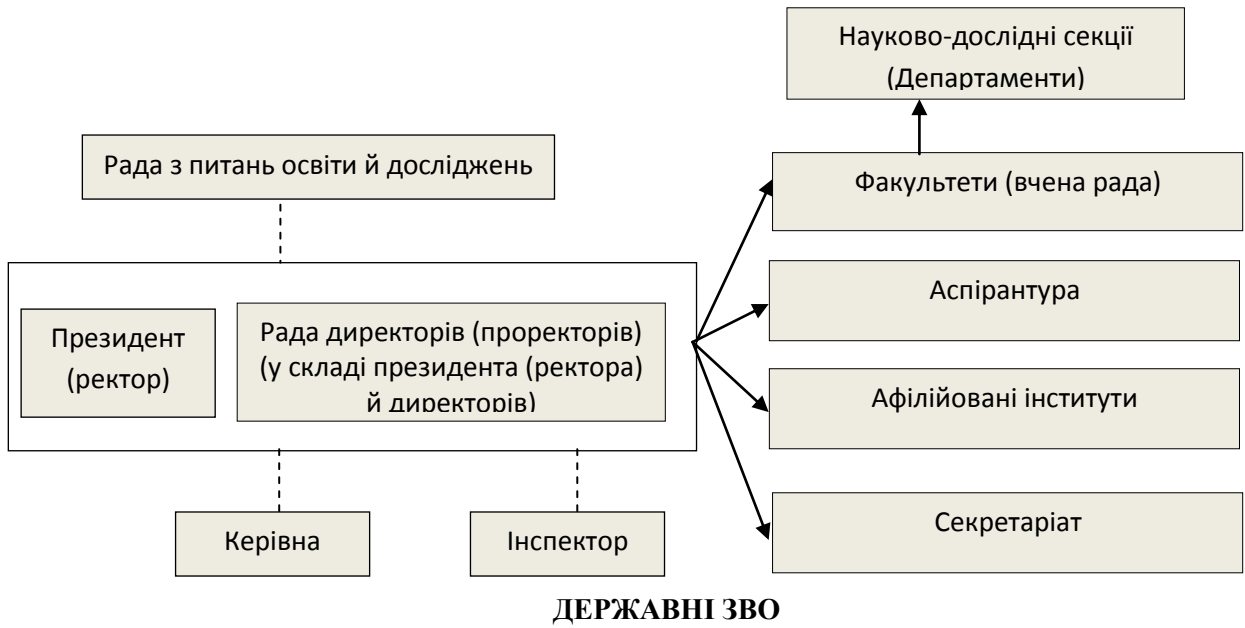
Співставлення інституціональних механізмів фінансування систем ВО країн з англосаксонською та далекосхідною патріархальною СЕМ на перший погляд дає парадоксальний результат. Адже в протилежних за соціальною спрямованістю ціннісних орієнтацій національних культур групах країн ми маємо дуже співставні результати щодо участі держави та приватного сектора в процесах фінансування. І там і там лишається досить великою частка домогосподарств за відносно незначною частки державного фінансування. Чим можна пояснити це явище? По-перше, країни Східної Азії, за виключенням Японії відносно недавно вступили на траєкторію економічної модернізації та бурхливого розвитку. Відповідно як можливості держави у фінансуванні системи ВО так самі її потреби на початку були незначними. Результатом швидкого розвитку економіки стали як зростання доходів населення, а отже й готовності самостійно сплачувати за отримання професійних кваліфікацій, так і потреб підприємств у кваліфікованих кадрах. Одночасно колективістська культура, традиції патріархальних відносин, навіть в умовах відсутності системи по життєвого найма, як це було в Японії, з одного боку гальмує плинність кадрів з боку найманих працівників, а з іншого боку виступає стимулом для роботодавців вкладати власні кошти в підвищення їх кваліфікації. По-друге, і це особлива характерна для Південної Кореї, розуміння необхідності динамічного розвитку, який ґрунтується на впровадженні сучасних технологій, стимулює потребу у висококваліфікованих кадрах, що також сприяє

готовності як роботодавців так і найманих працівників вкладати гроші у ВО. По-третє, ключовою складовою успіху країн Східної Азії став експортно-орієнтований економічний розвиток, що забезпечує конкурентоспроможність на глобальних ринках. В цьому контексті складовим елементом лишається й забезпечення глобальної конкурентоспроможності систем ВО. По-четверте, збереження на відміну від країн континентальної Європи основ традиційної сім'ї готової брати на себе функцію соціального захисту, в тому числі й надання освітніх послуг, також сприяло перерозподілу витрат на забезпечення ВО з державних органів на сім'ю.

Оскільки орієнтиром дослідження патріархальної СЕМ є Японська система ВО, то варто наголосити, що в Японії 425 університетів з 600 – приватні. Постійно навчається 2,5 млн. студентів [50]. Окрім того важливим підтвердженням будуть дані приведені в табл. 2.2.

Таблиця 2.2.

Кількісні характеристики ЗВО Японії, 2012 р.

	Всього	Державні ЗВО	Громадські ЗВО	Приватні ЗВО
Кількість ЗВО	780	86	95	599
Доля, %	100	11	12,1	76,9
Кількість осіб	2 842 167	608 718	140 965	2 092 504
Доля, %	100	21,4	4,9	73,7
У т.ч. студентів	2 569 716	450 854	124 502	1 994 380
Доля, %	100	17,5	4,8	77,7
аспірантів	272 451	157 864	16 463	98 124
Доля, %	100	57,9	6	36,1

Джерело: [100].

Форми фінансування **державних ЗВО**: державні субсидії (складають приблизно 56%), плата за навчання (орієнтовно встановлюється державою і складає приблизно 16%), державні надходження на наукові дослідження та інновації (розподіляються н конкурсній основі), університетські лікарні (26%), тощо (2%). Фінансові надходження **приватних ЗВО**: державні субсидії (складають приблизно 11%), плата за навчання домогосподарствами (розмір

встановлюється самостійно університетом і складає приблизно 58%), обслуговування студентів та додаткова освіта, приватні пожертвування, університетські лікарні (приблизно 23%), ендаументи, тощо. Фінансування **громадських ЗВО** здійснюється з наступних джерел: державні субсидії (приблизно 77%), плата за навчання (складає 22 %), тощо [15]. Передбачається, що одним з основних джерел фінансування ЗВО (незалежно від форми управління) повинні стати доходи від підприємництва. Додаткове потенційне джерело фінансів для університетів – це навчання іноземних студентів, а також дорослих громадян [60].

Інституціональний блок виробничих відносин сконцентрований на організації відносин між професорсько-викладацьким складом та президентом (ректором) ЗВО. Останній обирається радою директорів або колективом працівників з числа кандидатур, що висувають підрозділи ЗВО, що підкреслює цінності колективізму. Крім того, орієнтація структурної комплементарності в сфері виробничих відносин на колективізм зумовила формування системи, зорієнтованої на забезпечення колективного захисту інтересів найманих працівників [137, с. 251].

Більшість викладачів ЗВО працюють на основі термінових договорів (зміст індивідуально узгоджується) і мають гнучку оплату. Вона щорічно зростає в залежності від віку та звання співробітника. Процеси на ринку праці Японії в останні роки все частіше характеризуються руйнуванням традиційної моделі довгострокової (довічної) зайнятості. Це супроводжується розширенням короткострокових форм трудової діяльності, збільшенням числа молодих працівників, що міняють місце роботи в перші три роки, а також скороченням частки компаній, що займаються підготовкою працівників. Не дивно, що політика найму поступово переходить від прийому молодих університетських випускників до пошуку готових фахівців [15].

В основі структурування виробничих відносин між співробітниками закладено наступну систему інституціональних форм посадових позицій викладачів ЗВО далекосхідної патріархальної СЕМ: професор, асоційований

професор (приблизний до звання українського доцента), асистент професора, науковий співробітник. Рішення про надання посад приймає вчена рада на основі наукової та викладацької діяльності. Специфічною ознакою у виробничих відносинах є те, що різниця в заробітній платі відповідає 5-річному підвищенню по віку. Таким чином професор 45 років має таку ж зарплатню, що й доцент 50 років. Пенсійний вік складає 60 – 63 роки в державних, 65 років у громадських та 70 років у приватних закладах ВО. Викладачі, що досягли пенсійного віку в державних та громадських університетах можуть допрацювати 5 – 10 років у приватних закладах ВО [15].

Інституціональний блок навчання і підготовки кадрів. Викладацьку діяльність у закладах ВО може вести тільки доктор наук (хакусі). В країнах далекосхідної патріархально-корпоративної моделі досить високі вимоги для отримання зазначеного ступеня. На нього може претендувати тільки випускник докторантури. Для вступу необхідно мати ступінь магістра з відповідної спеціальності, високий бал в дипломі та публікаційну активність [229, с. 67].

Організаційні складові наукової діяльності аспірантів країн Східної Азії окремі для кожного ЗВО, в якому проводиться дослідження. Проте основні критерії співпадають. Такими є:

володіння двома іноземним мовами;

складання усного іспиту зі спеціальності;

проходження проміжного контролю за період навчання в аспірантурі у формі заліків та іспитів [15];

набуває бурхливого розвитку академічна мобільність аспірантів. Це пояснюється бурхливим економічним розвитком колективістської культури країн Східної Азії. В тому числі, відбулось реформування й у системі ВО, що призвело до запозичення інституціональних механізмів організації вищої школи.

Інституціональний блок моделей виробництва системи ВО далекосхідної патріархально-корпоративної СЕМ. Процедура вступу абітурієнтів регламентується закладом ВО. Освітні інститути враховують результати єдиного іспиту Центру атестації та проводять від 3 до 6 власних вступних іспитів. Вони у

всіх закладах ВО є платними. Для державних університетів встановлюється сума оплати, що є орієнтиром для громадських освітніх інститутів. Приватні встановлюють суму оплати самостійно. Кваліфікаційні рівні схожі з англосаксонською та західноєвропейською соціал-демократичною (континентальною) СЕМ – бакалавр, магістр, доктор. Навчальний рік розподілено на 2 семестри. В ході освітнього процесу застосовується система кредитів. Навантаження викладача обчислюється за кількістю кредитів, які він «надає» студентам протягом одного навчального року. Це 16-20 кредитів в державних й громадських ЗВО та 20 – 24 – в приватних. Один кредит відповідає програмі в 15 академічних годин. Переважно семестровий курс складає 14 лекцій (90 хвилин або 2 академічні години) та іспит. Оцінюються студенти, як правило, за стобальною шкалою. Оцінка вище 60 балів дає студенту право на отримання двох академічних кредитів. Для отримання кваліфікації «бакалавр» потрібно набрати не менше ніж 136 кредитів [15].

Переважні колективістські ціннісні орієнтації країн корпоративно-патріархальної СЕМ породжують навчальну ситуацію, що пов'язана з необхідністю участі в колективній дискусії, пошуку й знаходження істини в процесі діалогу або суперечки [151, с. 138].

В університетах Японії використовуються різні індивідуально-групові форми організації освітнього процесу: лекція, семінар, практичні, семінарські, лабораторні заняття, індивідуальні заняття студентів з їх консультантами-наставниками (тьюторіал), коопероване навчання, комбіноване навчання, дистанційне навчання, проблемне навчання, виробниче навчання, науково-дослідна робота [215, с. 106].

Соціокультурні характеристики країн далекосхідної патріархально-корпоративної СЕМ зумовлюють специфічні співвідношення елементів **інституціонального блоку інновацій**. Значні дистанція влади, рівень колективізму та несприйняття невизначеності можуть розглядатись в якості гальма для розвитку інноваційної ініціативи працівників. Відмінне відношення до невизначеності демонструють Сінгапур та Гонконг, що може розглядатись, як

сприятливий чинник інноваційного розвитку. Це повністю підтверджується позицією в світовій економіці цих осередків розвитку. Разом з тим помірне співвідношення між маскулинністю та феминністю позитивно впливають на розвиток інноваційної активності. Колективістський характер ціннісних орієнтацій зумовлює переважання процесуальних інновацій, спрямованих на вдосконалення спільної взаємодії учасників в ході надання освітніх послуг.

Специфіка моделей мислення представників культур Далекого Сходу, перш за все Японії та Китаю, що знайшла своє втілення у збереженні ієрографічного письма, проявляється й у напрямі розвитку інноваційної активності в сфері організації освітнього процесу. Прикладом може слугувати впровадження емодзі – мови ідеограм та смайлів. Її застосування в освітній діяльності використовується в різних навчальних тестах, іграх. Цей нестандартний підхід в навчанні вперше виник в Японії [271, с. 390].

Окрім того запроваджуються інноваційні методи стимулювання та мотивації студентів до пізнавальної діяльності, забезпечення результативного зворотного зв'язку. Ними є: метод проектів (прописаний в навчальних планах підготовки фахівців), метод демонстраційних прикладів, метод «навчання через задачі», метод комп'ютерних моделей, метод кейсів, метод стратегій, метод експертів, метод навчання у співпраці, методи дистанційної творчості, методи «мозковий штурм», «прес», «мікрофон» та інші. Ці методи спрямовані на різностороннє тренування творчих здібностей студентів, виховують у них устремління в майбутнє, самостійність, бажання створювати та вирішувати нові проблеми в галузі інформаційно-комунікаційних технологій. Проте варто зауважити, що такі методи розраховані на інтенсивну самостійну підготовку студентів, оскільки участь у навчанні, яке проводиться за цими методами, вимагає ґрунтовної попередньої підготовки. Разом з тим активно впроваджуються в освітній процес інтерактивні інформаційно-комунікаційні технології навчання, як-от: віртуальний клас, інтерактивна лекція, система Grid, телеконференції, електронні «зустрічі», телекомунікаційні екскурсії тощо. Вибір форм, методів і

освітніх технологій в ЗВО патріархальної СЕМ орієнтований на проблемність навчання, аналітико-рефлексивну та творчу діяльність студента [215, с. 107].

Дослідження інституціональних елементів систем вищої освіти різних СЕМ дозволяє визначити загальні й специфічні ознаки інституціонального устрою освітніх систем країн світу. Соціальні орієнтації національних господарських культур зумовлюють специфіку комплементарних відносин інституціональних блоків у системі ВО відмінних СЕМ. Особливості культури втілюються у специфічних інституціональних формах. Відповідно це зумовлює особливості інституціонального устрою систем ВО окремих СЕМ і країн світу. Спільним критерієм є наявність однакових за ієрархічною будовою інституціональних елементів в кожній моделі. Проте відмінність характеристик кожного елемента вказує на відповідні розбіжні ознаки систем ВО. Такі відмінності, в свою чергу, через структурну та функціональну комплементарність впливають на специфіку фінансових, інноваційних систем, виробничих відносин, навчання і підготовку кадрів, моделей виробництва систем ВО країн, що належать до різних СЕМ. У Таблиці 2.3. наведено стислий огляд специфічних відмінностей в інституціональних блоках системи ВО відмінних СЕМ.

Специфіка інституціонального блоку корпоративного управління системи ВО:

системи ВО англосаксонських країн на відміну від Європейських країн та країн Східної Азії є наявність корпорації. Що пояснюється індивідуалістичними засадами соціально-економічного устрою відповідної СЕМ. Наявністю кафедр відрізняється організаційна структура Європейських країн від англосаксонських та країн патріархальної СЕМ. В останніх замість кафедр створені науково-освітні програми (англосаксонська СЕМ) та науково-дослідні секції (патріархальна СЕМ). Це можна пояснити індивідуалістичною направленістю англосаксонських країн та Японії, Республіки Корея (схильністю до самостійності, самопізнання, саморозвитку особистості).

Таблиця 2.3

Відмінності інституціональних блоків системи вищої освіти відмінних СЕМ

Інституціональний блок	СЕМ та притаманні їм цінності*		
	Англосаксонська	Континентальна	Далекосхідна патріархально-корпоративна
Зasadничі ціннісні підстави	виражений І, помірне НН, незначна ДВ, значний рівень М*	виражений І (у більшості країн), переважне НН, помірний показник ДВ, значний рівень Ф.	К, значне НН, суттєва ДВ (є виключення), пропорційність між М/Ф. Японія – високий рівень М.
Корпоративне управління	- ЗВО як корпорація; - науково-освітні програми замість кафедр	- наявність кафедр	- науково-дослідні секції замість кафедр
Фінансування	домінування приватного фінансування	перевага державного фінансування	домінування приватного фінансування
Виробничі відносини	- індивідуалізація строкових трудових договорів; - президент ЗВО призначається власником	- укладання строкових або постійних трудових договорів; - ректор ЗВО - виборна посада	- праця на основі строкових договорів (зміст та оплата узгоджується індивідуально); - президент ЗВО - виборна посада
Навчання і підготовки кадрів	- професійні знання - індивідуальний капітал; - виражена академічна мобільність; - мінімізація залежності професійного зростання викладачів від колективу, в якому вони працюють	- професійні знання – індивідуальний, корпоративний капітал; - розвивається академічна мобільність в країнах ЄС. - прагнення до колективних проектів професійної підготовки викладачів	- розвивається академічна мобільність аспірантів; - професійні знання – колективний капітал; - залежність професійного зростання від колективу
Моделей виробництва	- кампусна система; - не існує академічних груп. Індивідуальні програми – навчання студентів	- студенти переважно живуть в будинках (корпоративізм) розосереджені в місті, де знаходиться ЗВО; - є академічні групи	- студенти можуть проживати з сім'єю або у гуртожитку; - є академічні групи
Інновацій	формування нового інноваційного продукту (нові форми організації навчання)	вдосконалення технології виробництва продукту, що вже існує	вдосконалення інноваційного продукту в ході надання освітніх послуг

Примітки: * І/К – індивідуалізм/колективізм, НН – несприйняття невизначеності, ДВ – дистанція влади, М/Ф – маскуліність/фемініність. Джерело: розроблено автором

Наведено стислий огляд специфічних відмінностей в інституціональних блоках системи ВО відмінних СЕМ:

Специфіка **інституціонального блоку фінансування** системи ВО відмінних СЕМ:

Англосаксонська СЕМ:

В результаті маємо домінування приватного фінансування що пояснюється індивідуалістичними засадами соціальних орієнтацій ціннісної системи.

Континентальна СЕМ:

Коллективістська культура континентальної СЕМ пояснює перевагу державного фінансування системи ВО відповідних країн.

Далекосхідна патріархально-корпоративна СЕМ:

Співставлення інституціональних механізмів фінансування систем ВО англосаксонської та далекосхідної патріархальної СЕМ дає парадоксальний результат. Відповідно протилежні за ціннісними орієнтаціями країни показують участь великої частки домогосподарств у фінансуванні системи ВО. Головним поясненням такого процесу для країн далекосхідної патріархальної СЕМ є економічна модернізація та бурхливий розвиток.

Специфічні риси **інституціонального блоку виробничих відносин** системи ВО відмінних СЕМ:

Англосаксонська СЕМ:

орієнтація структурної комплементарності на цінності індивідуалізму зумовлює індивідуалізацію термінових трудових договорів між керівництвом та професорсько-викладацьким складом ЗВО. Відбувається мінімізація гарантії зайнятості. Персонал ЗВО враховує можливість швидкої універсалізації професійних навичок. В результаті маємо мінімізацію кількості позитивних посад. Окрім того посада президента ЗВО призначається, що ще раз підкреслює сформовані цінності індивідуалізму в англосаксонських країнах;

Континентальна СЕМ:

орієнтація структурної комплементарності на корпоративізм зумовлює укладання трудових договорів на основі співробітництва. Більша частка термінових Ректор ЗВО має виборну посаду. Він обирається штатним колективом

університету та затверджується Міністерством. Це, в свою чергу, підкреслює цінності колективізму в країнах Європи;

Далекосхідна патріархально-корпоративна СЕМ:

орієнтація структурної комплементарності на колективізм зумовила формування системи, зорієнтованої на забезпечення колективного захисту працівників. Більшість професорсько-викладацького складу ЗВО працюють на основі термінових договорів (зміст та оплата узгоджується індивідуально). Президент ЗВО обирається радою директорів або колективом працівників з числа кандидатур, що висувують підрозділи ЗВО, що підкреслює цінності колективізму національних культур Східної Азії.

Специфічні ознаки інституціонального блоку навчання і підготовки кадрів системи ВО відмінних СЕМ:

Англосаксонська СЕМ: виражена академічна мобільність аспірантів. Проявляється яскраво виражений індивідуалізм, мінімізація залежності професійного зростання окремих викладачів від наукового колективу, в якому вони працюють.

Континентальна СЕМ: розвивається академічна мобільність країн Європейського Союзу (програма Еразмус +). Вона направлена на проекти співпраці, партнерства, залучення ЗВО до досліджень євроінтеграційних процесів та поширення ідей Об'єднаної Європи. Це головний шлях до створення єдиної системи освіти. Цінності колективізму національних культур Європи зумовлюють таке прагнення до колективних проектів професійної підготовки громадян;

Далекосхідна патріархально-корпоративна СЕМ: набуває бурхливого розвитку академічна мобільність аспірантів. Це пояснюється бурхливим економічним розвитком колективістської культури країн Східної Азії. В тому числі, відбулось реформування і у системі ВО, що призвело до запозичення інституціональних механізмів організації вищої школи.

Специфіка інституціонального блоку моделей виробництва систем ВО відмінних СЕМ:

Англосаксонська СЕМ:

Специфічною особливістю структури системи ВО є кампусна система (навчальний заклад, гуртожитки, спортивні площадки, тощо зосереджуються в одному місці, переважно за межами міста). Досвід життя в кампусі формує у студента-індивідуаліста навички взаємодії з іншими індивідами. Життя в кампусі – інструмент формування практичних навичок соціальної взаємодії.

В ЗВО не існує поняття «академічна група». Студенти обирають дисципліни й навчаються за індивідуальними програмами, що ще раз підкреслює цінності індивідуалізму.

Континентальна СЕМ:

Корпоративістські ціннісні орієнтації країн континентальної СЕМ демонструють абсолютно протилежну модель виробництва в системі ВО від англосаксонських країн. В просоченій духом корпоративізму континентальній Європі, студенти переважно жили в приватних будинках. Відповідно вони розосереджені в місті, де знаходиться ЗВО. Корпоративізм відображається у повсякденному житті. Функції кампусу зведені до рішення побутових проблем студентів

Далекосхідна патріархально-корпоративна СЕМ:

Переважні колективістські ціннісні орієнтації країн корпоративно-патріархальної СЕМ породжують навчальну ситуацію, пов'язану з бажанням участі в колективній дискусії, пошуку й знаходження істини в процесі діалогу або суперечки.

Специфіка **інституціонального блоку інновацій** систем ВО відмінних СЕМ:

Англосаксонська СЕМ:

Позитивне відношення до невизначеності (інновація завжди передбачає ризику непередбачуваності наслідків), низька дистанція влади (більша можливість для ініціативи з боку підлеглих), високий рівень індивідуалізму (готовність до протиставлення особистості колективу та традиційним нормам), зважене співвідношення між маскулинністю та феминністю (сприйняття

конкуренції) сприяють розвитку інноваційної діяльності. Відповідно стимулюється інноваційна активність, зокрема у сфері ВО, спрямована перш за все на формування інноваційного продукту (нові форми організації навчальної діяльності).

Континентальна СЕМ:

Корпоративістська спрямованість культури направлену на інноваційний процес – процесуальні інновації (зосереджені перш за все на вдосконалення технології виробництва продукту, що вже існує). В їх основі вдосконалення колективної взаємодії учасників процесу виробництва. Значне запобігання невизначеності в цілому гальмує інновації. Помірне коливання показників маскулинності / феминності зумовлює цілком сприятливе для інноваційного розвитку співвідношення між спрямованістю на конкуренцію, змагальні відносини, як стимулу інновацій і готовністю до пошуку компромісу, а й отже толерантності до нового, спроможності прийняти інновацію. Одночасно значний рівень феминності країн північної Європи можна вважати характеристикою, що швидше дестимулює інноваційну активність економічних суб'єктів. Одночасно помірний показник дистанції влади слід віднести до цінностей, які через надання більшої свободи найманим працівникам сприяють розвитку інноваційної активності. В цілому європейські традиції корпоративізму зумовлюють більше можливостей для формування процесуальних інновацій, як результату взаємодії всіх учасників виробничого процесу.

Далекосхідна патріархально-корпоративна СЕМ:

Значні дистанція влади, рівень колективізму та несприйняття невизначеності – цінності, які можуть гальмувати розвиток інноваційної ініціативи працівників. Відмінне відношення до невизначеності демонструють Сінгапур та Гонконг, що може розглядатись, як сприятливий чинник інноваційного розвитку. Це повністю підтверджується позицією в світовій економіці цих осередків розвитку. Разом з тим помірне співвідношення між маскулинністю та феминністю позитивно впливають на розвиток інноваційної активності. Колективістський характер ціннісних орієнтацій зумовлює

переважання процесуальних інновацій, спрямованих на вдосконалення спільної взаємодії учасників в ході надання освітніх послуг.

Ціннісні орієнтації досліджених моделей доречно зіставити з особливостями культури країн постперехідного капіталізму, насамперед України, для можливості рекомендувати впровадження інституціональних елементів досліджених систем ВО в український освітній простір. Порівняння інституціональних систем ВО основних СЕМ дозволило зробити уявлення про їх залежність від ціннісних орієнтацій господарських систем, і в процесі запозичення окремих інституціональних систем або їх елементів, варто враховувати специфіку даного впливу.

Висновки до розділу II

1. Досліджено, що в країнах різних СЕМ сформувалась відмінна одна від одної система ВО, що зумовлюється особливостями ціннісних і культурних традицій, історично сформованого менталітету, а також з рівня розвитку країн конкретної СЕМ. Комплементарність інститутів в кожній СЕМ має вплив на систему освіти. Дослідження дозволяє зробити висновок про комплементарну обумовленість інституціональних комплексів, що формують дані СЕМ. Дослідження передумов інституціональної комплементарності систем ВО дозволило виявити ієрархічну взаємодію інститутів у системах ВО в різних СЕМ.

2. Проаналізовано специфіку комплементарної зумовленості відносин в системі ВО. Дослідження дозволило виявити закономірності формування й розвитку інституціональної системи ВО. Визначено специфіку комплементарних відносин в системі ВО, як галузі економіки. Виявлено, що освітній простір в кожній СЕМ відрізняється за системою комплементарної взаємодії елементів інституціональної системи ВО, які беруть початок з ціннісних орієнтацій.

3. Знання особливостей впливу національної культури на освітній процес дозволяє підвищити його ефективність за рахунок вдосконалення вже існуючих і запозичення, з частковою корекцією, тих практик, інституцій та

інститутів, які в максимальній мірі відповідають домінуючим цінностям, підтвердили свою ефективність в умовах інших культур. Це дозволяє більш тонко, з урахуванням особливостей окремих національно-культурних, професійних, вікових груп студентів, калібрувати форми організації освітнього процесу. Формується кращий фундамент для забезпечення міжнародної мобільності як студентів, так і викладачів. Включення до навчальних планів дисциплін, орієнтованих на формування знань і навичок крос-культурної взаємодії набуває особливої актуальності в умовах активізації взаємодії українських підприємств з іноземними партнерами. Успішне позиціонування національної системи ВО як системи, здатної надавати освітні послуги високої якості на міжнародному рівні так само висуває вимогу врахування в навчальному процесі особливостей національних культур студентів-іноземців, що надходять в українські заклади ВО.

4. Система ВО, як елемент національної економічної системи, приймає національною культурою «інституціоналізовані правила гри», прийняті в цій системі, і одночасно бере активну участь у формуванні подібних правил для майбутніх поколінь. Відповідно виникає необхідність розширення спектра уявлень про направлення впливу культури на організацію господарської діяльності в цілому і на системи ВО, зокрема.

5. Дослідження інституціональних елементів систем ВО провідних СЕМ дозволяє визначити загальні й специфічні ознаки інституціонального устрою освітніх систем країн світу. Соціальні орієнтації національних культур господарювання зумовлюють специфіку внутрішньої та загальносистемної комплементарної взаємодії інституціональних блоків ВО відмінних СЕМ. Особливості культури втілюються у специфічних інституціональних формах й організації їх супідрядності (структурна комплементарність). Відмінність характеристик кожного елемента вказує на відповідні розбіжні ознаки систем ВО. Одночасно наявність спільних рис зумовлюється необхідністю забезпечення певних стандартних функціональних ролей інституціональних утворень як елементів економічної системи (функціональна комплементарність). Відповідно

взаємодія структурної (специфічне) та функціональної (загальне) складових механізму забезпечення інституціональної комплементарності зумовлює особливості інституціонального устрою систем ВО окремих СЕМ і країн світу. Механізм дуальної взаємодії складових інституціональної комплементарності зумовлює формування специфічних рис інституціональних блоків фінансування, виробничих відносин, навчання і підготовки кадрів, моделей виробництва й запровадження інновацій у сфері ВО країн, що належать до відмінних СЕМ

6. Порівняння інституціональних систем ВО основних СЕМ дозволило зробити уявлення про їх залежність від ціннісних орієнтацій господарських систем, і в процесі запозичення окремих інституціональних систем або їх елементів, варто враховувати специфіку даного впливу.

Результати досліджень даного розділу наведено в публікації: [140].

РОЗДІЛ III

РЕФОРМУВАННЯ ВИЩОЇ ОСВІТИ УКРАЇНИ В УМОВАХ ЕКОНОМІЧНОЇ ГЛОБАЛІЗАЦІЇ

3.1. Соціокультурні, історичні та економічні передумови формування інституціональних основ вищої освіти в Україні

Визначальний вплив на формування інституціональних підвалин системи ВО сучасної України справив комплекс соціокультурних, історичних та економічних чинників, що на протязі століть зумовлювали специфічні особливості національного середовища господарської діяльності.

Вже давні греки заклали традиції «географічного детермінізму» у дослідженні чинників суспільного устрою. В Новий час до них звертається Монтеस्कьє Ш-Л. [167]. Бурхливий розвиток технічного прогресу, започаткований Промисловою революцією в Англії в останній чверті XVIII ст. зумовив зростання незалежності людини від зовнішнього середовища, підвищення значення впливу матеріально-технологічного середовища господарювання. Традиції дослідження його впливу закладаються в працях К. Маркса [159], Дж. Моргана [168], Ф. Енгельса [276].

Початок XX ст. ознаменовано зверненням вчених до соціокультурних чинників успіху або провалу моделей господарчої діяльності людини. Суспільне визнання набувають праці вчених, які започаткували економіко-соціологічний та соціокультурний напрями дослідження умов господарювання. Серед них, окрім К. Маркса, варто зазначити таких авторів, як О. Конт [112], М. Вебер [35], В. Зомбарт [79]. У цей же час зароджується інституціональний напрям економічних досліджень. Дж. Коммонс [111], Т. Веблен [36] звертаються до вивчення правових, морально-етичних чинників формування інституціональної структури капіталістичного суспільства. Вагомий внесок у розуміння матеріально-технологічних і соціокультурних підстав виникнення та еволюції інституціональних засад економічного способу господарювання справила праця

англійського економіста угорського походження К. Поланьї «Велика трансформація. Політичні та економічні витoki нашого часу» [193]. Відродження інтересу інституціоналістів до дослідження взаємозв'язку між середовищем господарювання та інституціональною структурою суспільного устрою відбувається після публікації праць Д. Норта [175].

Російські дослідники С. Кирдіна та О. Безсонова запропонували концепцію інституціональних матриць в основі якої поділ середовища господарювання за його соціальними властивостями на дві альтернативні групи – *Комунальне* та *Некомунальне* [17]. Таке розмежування стає основою формування протилежних інституціональних матриць – Західної, ринкової Y-матриці та Східної, редистрибутивної X-матриці. Інституціональний каркас останніх складають базові інститути – глибинні, історично стійкі та постійно відтворювані соціальні відносини, що забезпечують інтегрованість різних типів суспільств [102].

Некомунальність означає можливість технологічної відособленості найважливіших елементів матеріальної інфраструктури та пов'язану з цим можливість їх самостійності функціонування та приватного використання. Некомунальне середовище господарювання формується як сукупність розрізаних технологічних об'єктів, здатних функціонувати автономно та не вимагає єдиного управління [102, с. 361]. В свою чергу *Комунальність* означає, що матеріально-технологічне середовище може використовуватися в господарському та соціальному процесі переважно, як єдина нерозподільна система, частини якої не можуть бути відокремлені, бо існує загроза її розпаду. Таке середовище є умовою виживання всього суспільства, підлягає єдиному управлінню та вимагає спільної експлуатації та захисту. *Комунальність* матеріально-технологічного середовища передбачає нерозривність зв'язків між його елементами й існування як єдиного цілого, що функціонує в формі суспільного блага, яке не може бути розділене на одиниці споживання і спожито по частинах [102, с. 369]. Ключовими чинниками, що визначають напрям формування комунального або некомунального матеріально-технологічного середовища виступають рівень ризикованості ведення суспільного господарства

та рівень різноманітності природного ландшафту господарювання. Отже, ми отримуємо прямий зв'язок між природним, соціокультурним та інституціональним середовищем господарювання.

Характерною рисою географічного, мінерально-ресурсного та кліматичного середовища України є помірні як різноманітність, так і рівень господарчих ризиків природного походження. Все це в своїй сукупності свідчить про наявність суттєвих об'єктивних підстав визначення нашого матеріально-технологічного середовища як переважно некомунального. Разом із тим, степова зона Південно-Східної України представляє регіон зі значно меншим різноманіттям природного ландшафту та суттєво більшими ризиками ведення господарчої діяльності.

На соціальні наслідки цих особливостей ведення господарчої діяльності звертає увагу ще Геродот. Засновник історичної науки сповіщає про те, що вже в давні часи землі України заселяли скіфи, які в свою чергу поділялися на групи кочівників і землеробів. Більше того, Геродот підкреслює, що скіфи-землероби «... сіють пшеницю не для прожитку, а на продаж» [49, с. 192]. Такий, зорієнтований на отримання економічної вигоди, спосіб ведення господарства на відміну від кочового свідчить про індивідуалізацію інтересів учасників суспільного виробничого процесу. Натомість кочівники виступають носіями комунітаристських цінностей. Отже, вже в цей період закладається суперечливе поєднання у суспільств, що заселяли територію сучасної України, елементів як Західної, так і Східної інституціональних матриць, зумовлені особливостями матеріально-технологічного середовища.

Результати міжнародних порівняльних досліджень національних культур господарювання лише підтверджують попередній висновок. В нашому розпорядженні є матеріали досліджень ціннісних орієнтацій національних культур господарювання Р. Інглхарта та Г. Хофстеда на Рис. 3.1 представлено дані, отримані за методикою Г. Хофстеда, що стосуються переважних ціннісних орієнтацій населення України в цілому, та українського студентства, зокрема [309; 127]. Вони свідчать про переважання в національній культурі орієнтацій на значну дистанцію влади, яскраво виражені несприйняття невизначеності та

феминність, орієнтацію на колективізм. Разом із тим, результати дослідження студентів економічних спеціальностей українських ЗВО, проведене на початку нового тисячоліття засвідчують суттєві зміни, спрямовані на посилення індивідуалістських рис, значне скорочення дистанції влади, зростання рівня маскулинності. Водночас лишається великим, та більше того, дещо зростає рівень несприйняття невизначеності. Разом з тим, варто враховувати, що в дослідженні приймали участь студенти економічних ЗВО, які за визначенням більш зорієнтовані на ті цінності, що сприяють успіху в сфері економіки. Перш за все переважна орієнтація на індивідуалізм, маскулинні риси, помірна дистанція влади. Одночасно яскраво виражене несприйняття невизначеності вступає в дисонанс з попередніми, цілком проринковими ціннісними орієнтаціями українських студентів, що приймали участь в дослідженні.



Рис.3.1. Профіль ціннісних характеристик за Г. Хофстедом. *Україна в цілому та студентство. Джерело: [137].*

Свій вплив на формування сучасного соціокультурного та інституціонального середовища, в якому функціонує система ВО України,

справляють й ефекти наслідування, QWERTY-ефекти. Теоретичні підвалини цього напрямку дослідження впливу середовища господарювання на стан соціокультурного й інституціонального середовища господарювання заклали статті Р. Коуена [116], К. Кастальгіді та Дж. Досі [99]. Історія становлення системи господарювання, а отже й вищої школи на українських землях може слугувати яскравою ілюстрацією впливу QWERTY-ефектів. Мова, перш за все йде про вплив суперечливого поєднання індивідуалістських та комунітаристських засад суспільної організації.

Землеробський (індивідуалістський за об'єктивними підставами) характер способу життя мали східні слов'яни, що витіснили, поглинули скіфів на землях сучасної України. Він закріплювався язичницькими віруваннями. Цей індивідуалізм вступив в конфлікт з комунітаристськими засадами християнства. Однак принципова відмінність становлення християнства на Русі, яке на відміну від перших християн та їх послідовників, не розповсюджувалось соціальними низами, а було впроваджено князівською верхівкою, сприяла суперечливому об'єднанню давніх язичницьких і християнських традицій. Варте на увагу в цьому контексті зауваження автора «Слова про ідолів», ігумена Данила, який наступним чином описував характер релігійної обрядовості в епоху, що слідувала за хрещенням Русі: «Сіж слов'яни почали трапезу ставити Роду и рожаницям *перед Перуна* бога їх. ... Навіть після святого хрещення й відмови від Перуна задля Христа господа Бога нашого, вони й зараз по країнам моляться проклятому богу їх Перуну, Херсу й Мокши й вилам, те творять аки отай ...» [210].

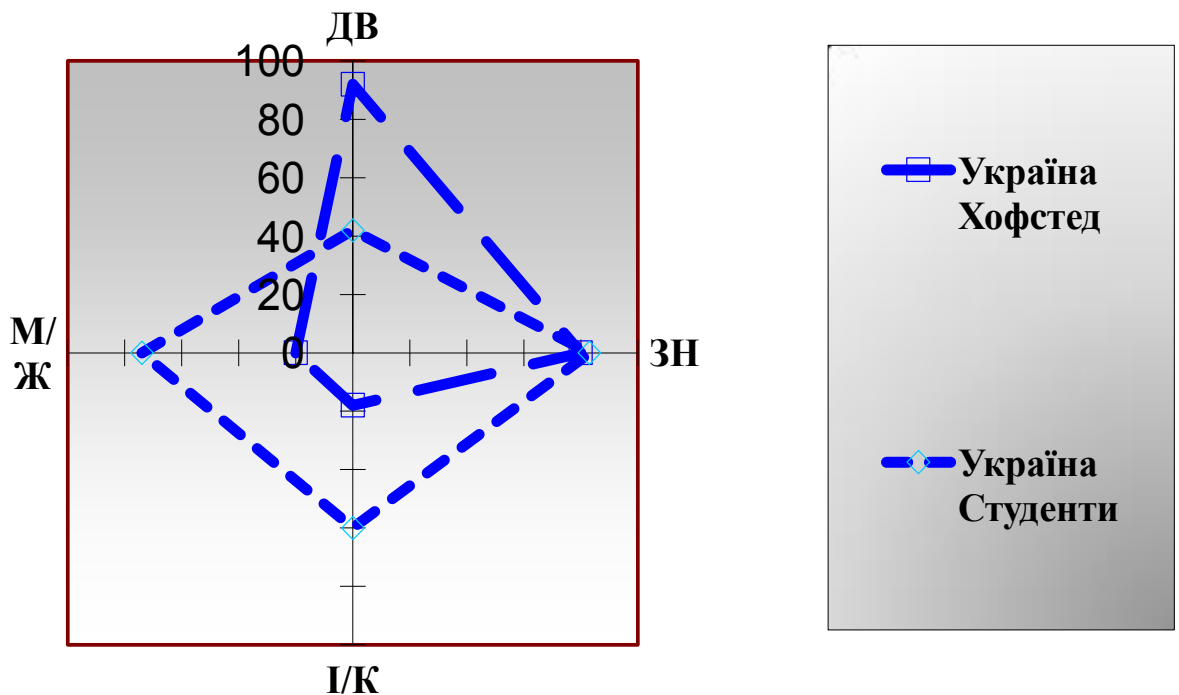
Становлення та успішний розвиток давньоруської державності однією з необхідних підстав мали наявність власної писемності, бібліотек, започаткованих київським князем Володимиром шкіл, в яких велось навчання майбутніх церковних діячів. Варто зазначити, що за своєю соціальною функцією вони цілком співставні з сучасними ЗВО. Адже забезпечували, більше того, зосереджували підготовку найбільш освіченої верстви суспільства, яка в свою чергу несла відповідальність за його духовний стан.

Саме потреба збереження духовних засад народної культури слугувала ключовим чинником відкриття на українських землях у другій половині XVI ст. цілої низки навчальних закладів. Звідси бере початок історія становлення вищої школи в країні. Їх започаткувала Острозька академія (1580 р.), «братські школи» у Львові (Успенське братство, 1586 р.), Києві (1615 р.). Вже у 1592 р. львівська школа отримує королівську грамоту, що підтверджувала її статус як «школи вільних наук». При школах відкриваються типографії. Вони перетворюються в справжні осередки народної освіти, культури. У 1659 р. Київська братська школа отримує автономію і статус академії. Таким чином вона офіційно визнається першим вищим навчальним закладом на території Російської імперії. Демократичний характер навчального закладу ґрунтувався на наданні доступу до навчання вихідцям зі всіх верств населення та з різним доходом. На початку XVIII ст. в академії одночасно навчалось до 1000 студентів. Аналогічний характер мав і відкритий у 1726 р. Харківський колегіум, в якому навчалось до 400 - 500 студентів.

Заключний етап періоду зародження ВО в Україні пов'язаний з відкриттям на українських землях Львівського (1661 (1784 р.)), Харківського (1805 р.) та Київського (1825 р.) університетів. Історія створення цих навчальних закладів яскраво відбиває розуміння їх провідної функції як центрів формування національної еліти.

Ідейні витоки надання Яном II Казимир у 1661 р. єзуїтській колегії у Львові «гідності академії і титулу університету» містяться в умовах Вестфальського договору (1648 р.) які заклали основи європейської системи націй-держав. Єзуїти не хотіли допустити створення у Львові на основі братської школи українського за духом університету. Тому й домоглись надання такого статусу своїй колегії. Тож цей університет за своєю метою швидше був антиукраїнським ніж українським. Друга дата (1784 р.) пов'язана з відкриттям за рішенням імператора Австрійської імперії Йосифа II Йосифінського університету у Львові з метою *централізації та германізації багато національної держави*. Разом із тим, варто підкреслити досить демократичний відносно задекларованої мети характер його діяльності.

Університет мав певну автономію. Заміщення викладацьких посад на кафедрах мало відбуватися шляхом конкурсу, з допущенням кандидатів без урахування їх віри та національної приналежності. З 1787 р. на теологічному факультеті було відкрито українські («руські») курси з дворічним навчанням українською мовою. До складу сенату (консистоїї), як вищого органу управління університетом входили ректор, декани та сеньйори (найстарші за віком і стажем професори). Він вирішував питання, що стосувались загального керівництва університетом. Інші справи вирішували декани. В свою чергу заснування Київського університету до певної міри стало реакцією царської влади на польське повстання 1830-1831 рр. та співчуття до її учасників з боку значної частини київської громади. Відповідно ставилася мета позбавити культурної підтримки, а відтак русифікувати вороже налаштовану до влади полонофільську частину населення міста.

Натомість Харківський університет було засновано з ініціативи місцевої громади, передусім В. Каразіна, та братів Тихоцьких. Першим куратором університету став граф Северин Потоцький. Першим ректором – філолог Іван Рижський. Серед професорського складу у перші десятиліття існування університету переважали іноземці. До 1820 р. університет користувався автономією з виборним ректором. Однак в подальшому до середини століття університет було взято під суворий контроль з призначенням ректора, цензурою наукових видань і викладання.

Скасування у 1861 р. кріпосного права створило об'єктивні підстави переорієнтації економічних відносин на ринковий лад, дало поштовх бурхливій індустріалізації та перебудові на ринкові засади сільськогосподарського виробництва [66]. В таблиці 3.1 подано інформацію про динаміку зростання кількості промислових підприємств, найманих робітників та обсягу виробництва в Україні з 1860 по 1895 рр.

Як свідчать представлені дані (табл. 3.1), темпи зростання як кількості підприємств, так і обсягу їх виробництва суттєво перевищують темпи зростання кількості

Таблиця 3.1

Темпи зростання кількості промислових підприємств і робітників

Роки	Кількість промислових підприємств	Кількість найманих промислових робітників, тис	Обсяг виробництва, тис. руб
1860	2147	85,8	н/д
1865	5224	н/д	47222
1875	5332	115,0	105778
1885	10699	156,0	214998
1895	30310	205,0	260897

Джерело: [74, с. 131].

найманих робітників. Це в свою чергу може слугувати опосередкованим підтвердженням зростання потреб як у кількості робочої сили, задіяної у промисловому виробництві, так і у якості її підготовки. В першому випадку таким чинником слугує зростання кількості найманих робітників, задіяних у промисловому виробництві. У другому – зростання потреби у керівних кадрах через нарощування кількості підприємства та підвищення продуктивності праці, про що свідчать більш високі у порівнянні зі зростанням кількості найманих робітників темпи зростання обсягів виробництва.

В свою чергу інформація, представлена в таблиці 3.2. дає уявлення про досить високий рівень галузевої диференціації та капіталізації, досягнутий економікою України на початку ХХ століття [270, с. 173].

Промислова революція в свою чергу зумовила кардинальну зміну ролі та значення ВО в житті суспільства. Вона дала поштовх початку періоду активного становлення ВО на теренах України як системи, здатної забезпечити потреби в кваліфікованих професійних кадрах широкого спектру галузей господарювання. У таблиці 3.3 представлено ЗВО України, що діяли на початок 1917 р.

ЗВО розподілено за інституціоналізованими формами власності (державні, приватні), типом (університети, інститути, вищі курси) та галузевою спрямованістю навчального закладу (класичні, технічні, медичні, педагогічні, економічні, музичні, сільськогосподарські).

Варто зазначити збереження традицій участі місцевих співтовариств,

Таблиця 3.2

**Розподіл акціонерних компаній, що діяли в Україні в 1901 р. за
галузями економіки**

Галузі діяльності	Кількість	Капітал, млн. руб.
Залізничні	22	127,8
Комерційні банки	40	203,3
Земельні банки	10	66,4
Страхові компанії	20	32,9
Гірничопромислові, металургійні та металообробні	330	806,4
З обробки волокнистих речовин	238	404
Харчової промисловості	224	166,8
Лісопромислові та паперові	65	55
Поліграфічні, видавничі та книжкової торгівлі	22	9,3
Силікатно-керамічні	71	62,5
Хімічні	68	58
Міського господарства	79	103,4
Пароплавні та транспортні	42	60
Торговельні	55	60
Інші	179	315,7
Усього	1465	2531,5

Джерело: складено автором за [270, с. 173]

Таблиця 3.3

ЗВО України на початок 1917 р.

Тип, форма власності навчального закладу	Державні	Недержавні	
		Інститути, консерваторії	Вищі курси
Класичні університети та заклади університетського типу	Київський університет; Харківський університет; Одеський університет	Новоросійський вищий міжнародний інститут	Київські, Харківські, Одеські вищі жіночі курси; Київські приватні загальноосвітні вечірні жіночі курси
Технічні ЗВО	Харківський технологічний, Київський політехнічний, Катеринославський гірничий Інститути	Катеринославський політехнічний інститут	Харківські жіночі політехнічні курси
Медичні ЗВО	-	Київський, Харківський жіночі медінститути	Одеські вищі жіночі медичні курси
Педагогічні ЗВО	Ніжинський історико філологічний інститут	Київський жіночий Фребелевский інститут	-

Продовження Таблиці 3.3.

Економічні ЗВО	-	Київський, Харківський комерційні Інститути	-
ЗВО в галузі сільського господарства	Ново-Олександрівський інститут сільського господарства та лісівництва; Харківський ветеринарний Інститут	-	-
Музичні ЗВО	-	Київська, Одеська консерваторії	

Джерело: складено автором за [181, с. 44].

значної ролі суспільної ініціативи у розширенні мережі ЗВО. Серед типів навчальних закладів, що відкривалися за суспільною і приватною ініціативою, комерційні інститути, консерваторії, вищі жіночі курси. Їх галузева структура охоплювала економіку, міжнародні відносини, технічні науки, педагогіку, медицину, мистецтво. В них навчалось 18 тис. студентів, що переважало кількість студентів державних ЗВО. Як стверджують автори монографії «Освіта в координатах глобалізаційного розвитку: теорії та інтерпретації» лише за два десятиліття з 1897 по 1917 рр. студентський контингент українських ЗВО зріс у п'ять разів і досягнув 32 тис. [181, с. 43]. За показником кількості студентів на 10 тис. жителів (9) Україна наближалася до провідних країн світу (Великобританії – 8, Німеччини – 11, Франції – 12 [211, с. 40].

Принципове значення для перебудови засадничих підстав діяльності системи ВО мало створення ЗВО, зорієнтованих на формування прикладних знань, підготовку практиків, вузькопрофільних спеціалістів для нових галузей економіки, що активно формувалися в результаті промислової революції.

Проміжною ланкою між ними і класичними університетами, що акцентували увагу на теоретичні підготовки стали технологічні інститути.

Поглиблена галузева диференціація призвела до ускладнення функціональної взаємодії між елементами системи ВО, відповідно й ускладненню вимог до забезпечення їх функціональної комплементарності. Однак цьому заважав розподіл керівництва державними і координації діяльності

приватних ЗВО між цілою низкою відомчих установ. Так, класичні університети, Ніжинський історико-філологічний, Харківські технологічний і ветеринарний, Катеринославський приватний політехнічний інститути, Київський та Харківські медичні інститути та Одеські вищі жіночі медичні курси підпорядковувалися Міністерству народної освіти. У той час як Київський політехнічний, Катеринославський гірничий, Київський і Харківський комерційні інститути, Одеські вищі комерційні курси знаходились у підпорядкуванні Міністерства торгівлі і промисловості, а Київська й Одеська консерваторії взагалі підпорядковувалися Міністерству внутрішніх справ.

Варто зазначити, що свого часу й Київська духовна академія, заснована за часів Пєтра Першого, знаходилась в підпорядкуванні Святїйшого Синоду [80, с. 354 – 372]. Наведені дані свідчать про те, що далеко не завжди підтримувався галузевий принцип підпорядкування. Керівники навчальних округів виступали посередниками між відповідними міністерствами й навчальними закладами.

3.2. Особливості трансформації інституціональної комплементарності системи вищої освіти в Україні

Україна успадкувала розвинену систему ВО. Вона була зорїєнтована на підготовку спеціалїстів у відповідності з потребами народного господарства не лише республіки, але й інших частин Радянського Союзу. На початок 1990/1991 навчального року в країні діяло 149 вищих навчальних закладів III - IV рівнів акредитації в яких навчалося 881,3 тис. студентів [37]. В табл. 3.4. представлено дані про динаміку галузевої структури підготовки спеціалїстів вищої квалїфікації українськими ЗВО за десятиліття, що передувало отриманню незалежності.

Перш за все буде доречним розглянути стартові умови комплементарної взаємодії інституціональної системи ВО, які передували розбудові незалежності. **Структурна комплементарність** інституціональних елементів системи ВО ґрунтувалась виражених комунїтаристських засадах, що цілком відповідали переважним ціннісним орієнтаціям господарських систем,

характерним для національної культури. Вона підкріплювалась ідеологічними настановами, на яких вибудовувалась планова система господарювання.

Таблиця 3.4

**Динаміка підготовки в Україні спеціалістів вищої кваліфікації
за галузями економіки (1980 - 1991 рр.)**

Галузеві групи	1980				1985				1991			
	Прийнято		Випущено		Прийнято		Випущено		Прийнято		Випущено	
	Тис.	%	Тис.	%	Тис.	%	Тис.	%	Тис.	%	Тис.	%
Всього	175,0	100	148,1	100	181,7	100	150,6	100	173,7	100	137,0	100
промисловість та будівництво	71,3	40,7	59,1	39,9	71,8	39,5	56,4	37,5	62,8	36,2	43,5	31,8
транспорт та зв'язок	11,7	6,7	9,3	6,3	12,2	6,7	9,8	6,5	10,6	6,1	7,6	5,6
сільське господарство	16,9	9,7	13,0	8,8	18,8	10,3	14,4	9,6	17,3	9,9	15,0	10,9
економіка та право	16,3	9,3	14,6	9,9	15,1	8,3	15,6	10,3	13,9	8,0	14,0	10,2
охорона здоров'я, фізична культура та спорт	11,0	6,3	9,9	6,7	10,5	5,8	10,5	6,9	10,8	6,2	9,0	6,6
освіта	46,5	26,6	40,9	27,5	52,1	28,7	42,6	28,2	57,1	32,9	46,7	34,1
мистецтво та кінематографія	1,3	0,7	1,3	0,9	1,2	0,7	1,3	0,9	1,2	0,69	1,2	0,9

Джерело: складено автором за [172].

Загальнообов'язковість суспільної праці створювала умови для переважного розуміння знань, професійних кваліфікацій як суспільного блага. Важливими чинниками, що забезпечували досить високий рівень структурної комплементарності системи ВО виступали виключно державна власність та фінансування органів освіти. Відповідно, забезпечувалась як структурна комплементарність системи вищої школи плановій моделі господарювання так й її внутрішня структурна комплементарність. Остання вибудовувалась на чіткій ієрархії, що включала загальнодержавні, республіканські, обласні, міські та районні органи управління. Водночас, певне ускладнення, дисбаланс та

інституціональну напругу в їх структурну комплементарність привносила диференціація приналежності ЗВО на галузевому рівні, коли керівництво профільного міністерства доповнювалося керівництвом зі сторони галузевих міністерств, до яких належали відповідні виші. Таке «дублювання» виправдовувалося необхідністю забезпечення наближення освітнього процесу до потреб відповідних сфер народного господарства. Тим самим створювалися умови для більш тісного зв'язку між структурною та функціональною складовими комплементарності інституціональних елементів системи ВО.

Значно складніше вибудовувалась **функціональна комплементарність** інституціональних елементів системи вищої освіти. Тут також слід виділити кілька складових, рівнів комплементарних відносин. Перш за все, це функціональна комплементарність як відповідність продукту діяльності вищої школи – формування спеціалістів-професіоналів, знання та професійні компетентності яких відповідають потребам народного господарства країни. По друге – це функціональна комплементарність системи управління вищою освітою як її здатність ефективно виконувати свої функції. І по-третє, функціональна комплементарність на мікрорівні як внутрішня комплементарність інституціональних складових освітніх закладів.

Перехід від планових до ринкових засад організації функціонування економічної системи кардинальним чином вплинув на зміну як кількісних (Табл. 3.5.) так і якісних основ структурної та функціональної складових комплементарної взаємодії інституціональних елементів системи ВО.

Послідовне нарощування та деяке скорочення кількісних показників роботи системи (відповідно з 149 ЗВО і 881 тис. студентів в них у 1990/91 навчальному році (н. р.) до 345 і 2204 у 2005/06 та 282 і 1322 у 2018/19) супроводжувалось кардинальними організаційними змінами. Так, на початок 2018/19 н. р. в країні діяло 73 приватних ЗВО III-IV рівнів акредитації. В них навчалось 106573 студентів.

Таблиця 3.5

Динаміка основних показників ВО в Україні 1990 - 2019 рр.*(на початок навчального року; тис.)*

	1990/91	1995/96	2000/01	2005/06	2010/11	2015/16	2018/19
Кількість ЗВО III-IV рівнів акредитації	149	255	315	345	349	288 ¹	282 ¹
Кількість студентів	881	923	1403	2204	2130	1375 ¹	1322 ¹
на 10 тис. населення	170	180	285	470	465	322	314

Без урахування тимчасово окупованої території Автономної Республіки Крим, м. Севастополя та частини тимчасово окупованих територій у Донецькій та Луганській областях.

Джерело: Складено автором за [37].

Перш за все зміни стосувалися структурної комплементарності. Адже за самими вихідними принципами ринкова система господарювання передбачає яскраву індивідуалізацію економічних інтересів суб'єктів, що здійснюють господарчу діяльність. Відмова держави від монополії на засоби виробництва, приватизація, кардинальне скорочення частки державної власності, отримання незалежними виробниками права на ведення підприємницької діяльності та використання найманої робочої сили, трансформаційна криза одразу з кількох напрямків створювали тиск, спрямований на декомунітаризацію вихідних засад структурної комплементарності інституціонального середовища ВО.

Розглянемо аспекти трансформації інституціональної структури системи ВО України.

По-перше, перехід до ринкових засад господарювання за визначенням передбачав і повинен забезпечувати зростання свободи вибору найманими працівниками форм здійснення своєї трудової діяльності, зворотню стороною якої є зростання власної відповідальності за цей вибір. Відповідно, зростає значення знань, професійних вмінь, навичок, кваліфікацій як особистого, приватного капіталу. Одночасно держава до певної міри, втрачає частину своїх зобов'язань щодо забезпечення професійної підготовки фахівців народного господарства. Розуміння професійних кваліфікацій як приватного капіталу

призводить до того, що роботодавці також виявляються у складних умовах, адже, з однієї сторони, вони зацікавлені у залученні, а відповідно й підготовці висококваліфікованого персоналу, але, з іншої, вони чудово розуміють, що працівники, у підготовку та підвищення кваліфікації яких вони готові витратити кошти, мають право коли завгодно полишити підприємство. Участь у фінансуванні отримання ВО як приватного капіталу для підприємств набуває суперечливого значення. Воно одночасно як сприяє зростанню їх конкурентоспроможності через забезпечення якісної професійної підготовки персоналу, так і створює перепони для неї, через зростання собівартості продукції.

По-друге, зростає розуміння професійних знань, умінь, навичок і кваліфікацій як капіталу, персонального капіталу, інструменту, вкладання коштів у формування якого здатне та повинне забезпечити можливість її успішного особистого існування у майбутньому. Ситуація стимулює як готовність окремих індивідів вкладати кошти в їх отримання, так і певне зростання готовності суспільства виправдати перехід до лише часткової оплати навчання. Одночасно зростають вимоги до ЗВО. Залучення абітурієнтів до навчання на певні спеціальності набуває значення критерію успішності навчального закладу. Ринкові відносини між студентом і ЗВО підкріплюються розгортанням конкуренції між навчальними закладами, виокремленням, індивідуалізацією їх інтересів.

По-третє, розвиток приватного підприємництва, заснованого на використанні найманої робочої сили, зумовив появу в трансформаційній економіці принципово нового суб'єкта, що активно використовує професійні кваліфікації, отримані в процесі навчання. Але, на відміну від ролі держави в плановій моделі економічного устрою, він безпосередньо не приймає участі в забезпеченні їх формування. Так, приватні підприємства проводять заходи з підвищення кваліфікації власних працівників, зобов'язані створювати сприятливі умови тим працівниками, які навчаються без відриву від виробництва, можуть частково або повністю оплачувати таке навчання, створювати власні навчальні центри, співпрацювати з ЗВО, або навіть створювати власні. Результат такої діяльності цілком справедливо розглядається як корпоративний капітал підприємства.

Відповідно, постає проблема трансферабельності професійних кваліфікацій найманого персоналу, які виявляються одночасно приватним капіталом працівників і корпоративним капіталом підприємства, яке витрачає кошти на його формування.

У випадку моносонії на відповідному ринку праці, коли професійні компетентності мають унікальний характер, можуть бути запропоновані та використані лише на одному конкретному підприємстві, останнє отримує певні гарантії ефективного використання коштів, що вкладаються у підготовку персоналу. Одночасно така ситуація створює проблеми для ЗВО, який здійснює підготовку відповідних спеціалістів. Мова йде про вплив ефекту масштабу, можливість досягнення точки беззбитковості у процесі підготовки відповідних спеціалістів. Постає завдання співвіднесення витрат, пов'язаних з підготовкою до певної міри унікальних навчальних програм, забезпеченням освітнього процесу, з обсягом коштів, які готове заплатити підприємство за підготовку відповідних спеціалістів. Окремий випадок становлять підприємства в яких звільнення та заміна місця роботи спеціаліста пов'язані з суттєвими витратами, зумовленими необхідністю переїзду до іншого населеного пункту.

По-четверте, масова приватизація, роздержавлення підприємств створили ситуацію, коли держава до певної міри втратила безпосередню зацікавленість і виправдання своїх зобов'язань із забезпечення одноосібного повного фінансування потреб ВО. Так, держава лишається найбільшим роботодавцем. Підприємства, наймані працівники сплачують податки, які в свою чергу, спрямовуються в тому числі й на підтримку ЗВО. Більше того, в розвинених країнах, цілому ряді країн, що розвиваються, перш за все Південній Кореї, все гучніше ставиться питання про те, що в умовах формування інформаційної економіки, економіки знань, зростає **значення знання**, якісних професійних кваліфікацій громадян країни як **суспільного капіталу**. Саме його рівень забезпечує можливість успішного розвитку економіки країни, її конкурентоспроможність на глобальних ринках, спроможність зайняти гідне місце в міжнародному розподілі праці.

По-п'яте, прибічники ринкової економіки, а саме такою є економіка України, звертають увагу на те, що знання, професійні кваліфікації, як й інші капітальні ресурси мають певну вартість. Отже, абсолютизація розуміння знання як суспільного капіталу, надання його на безоплатній основі руйнує самі засади ринкових відносин, стимулює безвідповідальне ставлення студентів, що їх повинні отримувати, до процесу навчання. Для підтвердження цієї тези зазвичай наводяться дані про значний відсів студентів в сучасній Німеччині. До того ж навчання на виключно безоплатній основі здатне породжувати диспропорції між попитом і пропозицією як на ринках освітніх послуг (між попитом з боку абітурієнтів та пропозицією з боку навчальних закладів), так і на ринках робочої сили (між попитом на спеціалістів з певними кваліфікаціями та пропозицією з боку ЗВО). Ще один аргумент проти системи виключно безоплатного навчання, безпосередньо пов'язаний з попереднім, стосується проблеми обмеження доступу до навчання у випадку формування подібних дисбалансів для тих абітурієнтів, які готові вкладати в нього власні кошти. Отже, перед державою постає завдання забезпечення доступу до знання як **суспільно-приватного капіталу**.

Розглянуті аспекти трансформації вихідних світоглядних підвалин формування засад структурної комплементарності інституціональної системи ВО України свідчать про її дуалізацію, формування ситуації необхідності поєднання в процесі її розбудови двох протилежних напрямків соціальних орієнтацій ціннісної системи – індивідуалізму та комунітаризму. Безумовно, така ситуація суттєво ускладнює процес, але попередній порівняльний аналіз інституціональних складових систем ВО країн світу свідчить, що Україна зовсім не поодиноким випадком в подібній ситуації. Не лише комунітаристські країни Східної Азії, і перш за все Китай, а й країни Західної Європи, більше того, виражено індивідуалістичні англосаксонські країни так само вимушені поєднувати в процесі розбудови структурної комплементарності інституціональних систем елементи як комунітаризму, так й індивідуалізму. В більшості випадків їм вдається це робити. Відрізняються механізми, акценти, інституціональні елементи, що забезпечують таке поєднання, але його сутність лишається незмінною. Більше того, в умовах

формування в розвинених країнах інформаційного суспільства, економіки знань, коли зростає значення знання як ключового ресурсу розвитку, форми суспільного капіталу, зростає й розуміння необхідності забезпечення з боку держави можливості максимально широкого доступу до отримання якісної ВО всіх верств населення. Отже, гетерогенізація ціннісних засад формування структурної комплементарності системи ВО в Україні не є нашою специфічною особливістю. Досвід інших країн свідчить про можливість формування ефективного інституціонального підґрунтя її розвитку та функціонування.

Глибока трансформаційна криза української економіки, скорочення обсягів діяльності, масове закриття підприємств, згортання обсягів діяльності цілих галузей народного господарства України, послаблення гарантій зайнятості, переорієнтація на випуск нових товарів, послуг, технологій виробництва, розвиток малого підприємництва зумовили фундаментальні зміни підстав формування функціональної комплементарності інституціональних елементів системи вищої школи. Важливим наслідком цих змін, що безпосередньо впливають на перспективи розвитку системи ВО, стала поступова переорієнтація суттєвої частини попиту як зі сторони роботодавців, так зі сторони майбутніх найманих працівників зі специфічних, вузькоспеціальних на **універсальні трансферабельні знання та професійні кваліфікації**.

Відбувся перехід від моделі суспільного відтворення, побудованої на основі переважно середніх і великих підприємств до **двосекторної моделі економіки**. В ній **сектор великих галузевих і міжгалузевих холдингів**, побудованих на основі концентрації власності, отриманої за рахунок приватизації, доповнюється **сектором малих приватних підприємств**. Одночасно обидва сектори включають в себе широкий спектр в одному випадку великих і середніх за розмірами підприємств, а у другому – малих фірм, що представляють значне різноманіття форм та напрямків організації виробничої діяльності, галузевої спеціалізації.

Особливе місце серед роботодавців – споживачів освітніх послуг займає **державна**. В процесі трансформаційних перетворень суттєво змінилися її функції та форми діяльності. Вона лишається і власником абсолютної більшості ЗВО, і

провідним замовником їх послуг. Відповідно, в сфері забезпечення власних потреб у держави залишаються певні важелі, що дозволяють частково зберегти доволі чіткі засади функціональної комплементарності інституціональної системи ВО потребам споживачів її послуг державного управління та соціального забезпечення. Одночасно перехід значної частини державних підприємств на комерційні засади діяльності наближає їх до першого сектору економіки. Відповідно забезпечення якісного задоволення потреб цієї групи державних підприємств вимагає суттєвої перебудови засад функціональної комплементарності інституціональної системи ВО.

Варто зазначити суттєві відмінності у можливостях та шляхах інституціоналізації організації зворотного зв'язку між підприємствами-роботодавцями, що представляють перший та другий сектор, і системою ВО, забезпечення останніх інформацією про прогнозовані напрями розвитку та очікувані середньо та довгострокові потреби у спеціалістах певної кваліфікації. Адже саме на такі часові перспективи й працюють ЗВО.

Розглянемо особливості формування функціональної комплементарності інституціонального забезпечення системи ВО потребам сектору середніх та великих підприємств. Ситуація в національному середовищі господарювання зумовлює об'єктивні передумови можливостей формування стабільного та прогнозованого довгострокового попиту зі сторони підприємців на кваліфікований персонал, науково-технічні розробки прикладного характеру, спрямовані на вдосконалення виробничого та організаційно-управлінського процесу на підприємствах. Розглянемо ряд чинників, які до них можна віднести.

По-перше, подолання кризових явищ як на макро-, так і на мікроекономічному рівнях функціонування економіки створює сприятливі обставини для стабільної роботи підприємств, нарощування випуску продукції, а, отже й зростання попиту на кваліфіковану робочу силу. Суттєвий потенціал розвитку економічної активності, а отже й створення додаткових робочих місць, становить інтенсифікація виходу українських виробників на зовнішні ринки.

Варто також враховувати підвищені вимоги до якості експортованої продукції, як додаткового чинника зростання ваги кваліфікаційних характеристик персоналу.

По-друге, вихід економіки на траєкторію розвитку в ситуації прогнозованого, через демографічну кризу в Україні, скорочення народжуваності та масового виходу на пенсію випускників ЗВО радянського та перехідного періодів, дефіциту кваліфікованої робочої сили в свою чергу також сприятиме зростанню зацікавленості роботодавців в налагодженні зв'язків з навчальними закладами, зорієнтованими на підготовку відповідних спеціалістів.

По-третє, зростання відкритості національної економіки, спрощення процедур міграції робочої сили, інтеграція системи підготовки кадрів в європейський освітній простір суттєво розширили можливості працевлаштування громадян України. В умовах, коли заробітна плата, пропонована європейськими роботодавцями суттєво перевищує аналогічну в Україні, значно активізувалася трудова міграція. Це, в свою чергу призводить до суттєвих змін на ринку робочої сили в Україні. Скорочення пропозиції одночасно зумовлює як зростання ціни робочої сили, так і появу та загострення конкуренції на внутрішньому ринку робочої сили. Зворотною стороною зростання рівня оплати праці стає підвищення вимог до професійних кваліфікацій найманих працівників. Це створює додаткові стимули активізації інтересу з боку роботодавців до більш тісної безпосередньої співпраці з навчальними закладами, зорієнтованими на підготовку спеціалістів відповідного профілю.

По-четверте, кардинальні зміни технологічних засад виробничої діяльності зумовлюють зростання потреби в спеціалістах, здатних управляти сучасною технікою, відкритих до освоєння нових технологій, готових до швидкої зміни виробничого процесу, оновлення своїх професійних знань та навичок. Саме на підготовку таких спеціалістів-професіоналів й орієнтуються передові ЗВО світу.

По-п'яте, бачення керівництвом підприємств перспектив розвитку бізнесу. В умовах глобалізації швидких змін конкурентного середовища ведення підприємницької діяльності зростає значення готовності та спроможності підприємницьких структур не лише вчасно відстежувати зміни, що відбуваються

на світових риках, а й здатності передбачувати, прогнозувати перспективні напрямки їх розвитку, заздалегідь готуватися до очікуваних змін. Важливою складовою такої підготовки стає формування команди спеціалістів, озброєних знаннями про найсучасніші досягнення науково-технічного прогресу. Безперечно, за умов відповідної організації освітнього процесу саме такими можуть і повинні бути випускники вищої школи. Більше того, орієнтація на перспективу створює підстави для активізації взаємодії підприємства, як споживача продукту діяльності ЗВО – кваліфікованих спеціалістів-професіоналів, з освітніми закладами. Зростає розуміння необхідності переходу від пасивної позиції стихійного прийому на роботу випускників ЗВО, які звернулися до відділу кадрів за власною ініціативою, до активної політики на ринку праці. Вона передбачає формування кадрового резерву підприємства, цілеспрямованого відбору потенційних співробітників вже в період їх навчання, проходження виробничої практики на підприємстві, погодження змісту навчальних програм, максимального наближення їх змісту до поточних і перспективних потреб виробництва.

По-шосте, цілком прогнозованою виглядає ситуація, коли вже підприємці будуть вимушені вступати в конкуренцію за кваліфікованих робітників. В цих умовах налагодження зв'язку між ними та ЗВО, укладання договорів на підготовку кадрів відповідної кваліфікації згідно з потребами підприємства перетворюється на ще один інструмент інституціоналізації функціональних взаємозв'язків між ЗВО та роботодавцями.

По-сьоме, бурхливий розвиток технологій зумовлює зростання ролі та значення університетської науки як дієвого інструменту розробки та впровадження у виробничій процес найсучасніших технологій. Поєднання викладацької, наукової діяльності та участі у розробці та впровадженні в діяльність промислових підприємств науково-технічних розробок з початку епохи промислових революцій набуло значення однієї з ключових функцій послідовно моделей Гумбольдівського університету, університетів розвитку, мультиуніверситету, сучасного підприємницького університету [311].

Таким чином структурні трансформації в економічній системі, формування двосекторної моделі ринку праці, суттєво змінили умови налагодження функціональних зв'язків між підприємствами-роботодавцями, як кінцевими «споживачами», що мають потребу в кваліфікованому персоналі, забезпечують можливість «капіталізації», використання знань, отриманих в процесі навчання, саме як капіталу, оцінюють їх рівень, і ЗВО. В нових умовах виникає потреба у визначенні вихідних засад забезпечення функціональної комплементарності системи ВО.

Орієнтиром у процесі формулювання довготермінових засад формування функціональної комплементарності системи ВО сектору середніх і великих підприємств повинні слугувати документи державних органів влади, що визначають стратегію, напрямки та перспективи розвитку економічної ситуації України. Забезпечення функціональної комплементарності інституціональної системи ВО України сектору середніх і малих підприємств національної економіки ґрунтується на безпосередніх зв'язках ЗВО з підприємствами-роботодавцями, різного роду об'єднаннями виробників, роботодавців, профспілковими організаціями. Основні напрямки та інструменти комплементарної взаємодії включають підготовку, підвищення кваліфікації кадрів та виконання ЗВО науково дослідних і проектно-конструкторських робіт на замовлення й у взаємодії з підприємствами сектору. Одночасно перспективи подальшого зростання під впливом науково-технічного прогресу ролі та значення міжнародної взаємодії та породжуваного цим процесом подальшого поглиблення спеціалізації та поділу праці зумовлюють зростання значення **спеціальних професійних кваліфікацій**.

Особливості сектору малих підприємств закладаються широтою сфер їх діяльності, різноманіттям форм організації, територіальною розпорошеністю, невеликими масштабами діяльності, значним рівнем конкуренції та економічних ризиків. Все це породжує суттєві ускладнення в процесі визначення середньо та довгострокових орієнтирів їх розвитку. А, отже, й формування прогнозованого й стабільного цілеспрямованого запиту на кваліфіковану робочу силу певної,

заздалегідь визначеної спеціалізації та професійної кваліфікації. У поєднанні зі значно меншими, у порівнянні з великими та середніми підприємствами першого сектору, можливостями фінансової підтримки процесу отримання професійних кваліфікацій своїми працівниками, формується ситуація, коли малі підприємства можуть перетворитися на пасивних кінцевих споживачів освітніх послуг, втратити безпосередній функціональний зв'язок з ЗВО, що готують спеціалістів відповідної кваліфікації. Зворотною реакцією з боку потенційних найманих працівників стає зростання попиту на **універсальні трансферабельні професійні компетентності**, носій яких легко може знайти їм застосування у випадку необхідності зміни місця працевлаштування.

Негативним наслідком такої ситуації стає втрата потенціалу розвитку бізнесових структур, діяльність яких ґрунтується на застосуванні сучасних **складних вузькоспеціалізованих технологій**, здатних забезпечити успіх на висококонкурентних світових ринках. Як свідчать статистичні дані, Україну можна віднести до країн, що лідирують як за абсолютними обсягами так і за часткою в робочій силі випускників з інженерними спеціальностями, що орієнтуються перш за все на посилену професійну спеціалізацію. Система підготовки спеціалістів вищої кваліфікації забезпечує нам восьме місце у світі за обсягами STEM-робочої сили (S – Science, T – Technology, E – Engineering, M – Mathematics). Але надзвичайно гострою залишається проблема забезпечення ефективності застосування їх професійних компетенцій. Адже якщо наші найближчі сусіди за цим показником (Південна Корея – сьоме, і Франція – дев'яте місце) виявляються здатними сформувати обсяги експорту високотехнологічної продукції у 268,62 і 227,79 млрд. дол. США відповідно, то в Україні цей показник дорівнює всього 7,76 млрд. дол. США [318]. Успіх країн-лідерів у підготовці STEM-робочої сили свідчить про те, що активне використання професійних компетентностей, які закладаються в процесі отримання ВО, створює чудовий потенціал формування власних «нішових» позицій на світових ринках. Більше того, як демонструють В. Кім та Р. Моборн застосування інноваційних підходів, впровадження та ефективне використання новітніх технологій, стратегія

«Блакитного океану», відкриває чудові перспективи успішного виходу на світові ринки перш за все саме перед малими венчурними підприємствами [106]. ЗВО здатні і повинні внести свій внесок у забезпечення використання можливостей, які відкриває перед малим бізнесом стратегія, запропонована дослідниками.

Шляхами вирішення цього завдання є посилення взаємодії ЗВО з **органами місцевої влади та управління, територіальними громадами, об'єднаннями підприємців, активна участь у формуванні та забезпеченні діяльності територіальних кластерних структур, що поєднують технологічно взаємопов'язані підприємства або підприємства, які працюють в одному секторі економіки, визначення потенціалу та пошук можливостей включення малих підприємств регіону у глобальні ланцюжки створення доданої вартості (ГЛДВ), глобальні виробничі системи (ГВС).** В цьому контексті, саме на рівні взаємодії з територіальними громадами регіону розташування ЗВО зростає значення **науково-дослідної, соціальної та культурної функцій системи ВО.** Близькість до потенційних споживачів послуг, орієнтація на їх професійні потреби, інформованість про наявні ресурси, знання потенціалу розвитку, розуміння проблем, які стоять перед регіоном в цілому і перед окремими підприємствами перетворюють регіональні ЗВО на центри інтелектуального життя певної територіальної громади.

Адже саме в ЗВО концентруються найкращі ресурси для постійного моніторингу передових досягнень науково-технічного прогресу, що можуть бути використані підприємствами регіону, забезпечення науково-технічної підтримки їх впровадження у виробництво. У взаємодії з органами місцевої влади та управління їх професорсько-викладацький склад готує різноманітні Програми, Стратегії регіонального розвитку. Визначення можливостей формування та розвитку регіональних кластерних структур вимагає залучення до взаємодії рад підприємців, роботодавців регіону. Співпраця з конкретними підприємствами становить ще один напрям роботи. Вона забезпечує гарне підґрунтя поєднання потенціалу системного відстеження інноваційних можливостей, що створюються завдяки активному розвитку світового науково-технічного прогресу та

динамічним змінам на глобальних ринках з практичним досвідом і постійною зацікавленістю у поліпшенні конкурентних позицій на ринках, що вже освоєні, виходом на нові, в тому числі зовнішні ринки.

Держава в особі загальнонаціональних та місцевих органів влади та управління структур, покликаних підтримувати правопорядок, національну безпеку, широкий спектр напрямків розвитку інфраструктури господарчої діяльності, науки, освіти, культури, охорони здоров'я, охорони навколишнього середовища, соціальної підтримки різних верств населення, виробничих підприємств, що знаходяться у її підпорядкуванні, виступає у якості найбільшого роботодавця, а отже й замовника послуг системи ВО. Широкий спектр завдань, інструментів та сфер діяльності зумовлює суттєві відмінності напрямків забезпечення функціональної комплементарності системи ВО окремим складовим державного сектору економіки. В таблиці 3.6 представлено дані про розподіл студентів між державними органами управління за критерієм підпорядкування ЗВО.

Таблиця 3.6

Розподіл студентів ЗВО III – IV рівнів акредитації за підпорядкуванням навчальних закладів (осіб, 2018/19 навчальний рік)

Підпорядкування	Усього	з них у закладах, заснованих на власності:		
		державній	комунальній	приватній
УСЬОГО	1322324	1191571	24022	106731
у тому числі				
Міністерство аграрної політики та продовольства	3311	3311	-	-
Міністерство освіти та науки	992355	991711	644	-
Міністерство оборони	12710	12710	-	-
Міністерство соціальної політики	449	449	-	-
Міністерство культури	14867	14867	-	-
Міністерство охорони здоров'я	71377	71377	-	-
Міністерство внутрішніх справ	34460	34460	-	-
Служба безпеки України	1101	1101	-	-
ІНШІ	84963	61585	23378	-
Приватні заклади	106731	-	-	106731

Джерело: складено автором за [37].

Безпосереднє підпорядкування державним органам влади та управління, правоохоронним органам та структурам підтримки національної безпеки, що відповідають за певний сектор господарчої діяльності, створює сприятливу можливість забезпечення функціональної комплементарності інституціональної структури ЗВО його актуальним потребам. Тісний зв'язок таких навчальних закладів, як Національна академія державного управління при Президентові України та її структурні підрозділи, Національний юридичний університет імені Ярослава Мудрого, Національна академія внутрішніх справ, регіональні університети внутрішніх справ з роботодавцями забезпечує збереження та постійне вдосконалення функціональної комплементарності відповідних інституціональних систем.

Водночас значна частка державних підприємств, результати діяльності яких мають загальнодержавне значення, будує свою діяльність на комерційних засадах. Ці організації розпорошені в структурі первинного, вторинного та третинного секторів національної економіки, потребують підготовки фахівців з широкого спектру галузей знань та спеціальностей. Вони отримують послуги ЗВО на рівних засадах з приватними підприємствами, що функціонують у відповідних галузях економіки. Відповідно, як і у випадку з приватними підприємствами, функціональна комплементарність забезпечується шляхом встановлення зворотного зв'язку між підприємством і ЗВО. Його інструментами можуть слугувати проходження студентами виробничої практики, запрошення представників підприємств до співпраці у процесі створення навчальних програм і викладання окремих дисциплін, проведення науково-дослідних і проектно-конструкторських робіт на замовлення та у співпраці з профільними підприємствами, аналіз успішності професійної адаптації випускників, їх кар'єрного зростання, взаємодія з співтовариствами колишніх студентів ЗВО, залучення професорсько-викладацького складу ЗВО до розробки та забезпечення втілення перспективних планів і стратегій розвитку регіону.

Важливою складовою визначення та підтримки конкурентного місця національної системи ВО на глобальному ринку освітніх послуг є формування та

підтримка позитивного балансу між наданням освітніх послуг ЗВО України іноземним громадянам та їх отриманням мешканцями України за кордоном, кількістю громадян України, що виїжджають для отримання ВО за кордон і кількістю іноземців, які навчаються в Україні. В таблиці 3.7. представлено дані про кількість, географічний склад і співвідношення вступу та закінчення студентами-іноземцями українських ЗВО у 2018 р.

Таблиця 3.7

Студенти-іноземці у ЗВО України на початок 2018/19 навчального року

КРАЇНА	Кількість студентів-іноземців, усього	Кількість прийнятих на навчання до ЗВО ¹	Кількість випущених із ЗВО ²
Усього	54382	10028	9432
у тому числі прибули з країн			
АЗЕРБАЙДЖАН	5423	595	1770
ГАНА	1514	242	99
ГРУЗІЯ	1840	161	476
ІНДІЯ	10693	1479	981
ІРАН, ІСЛАМСЬКА РЕСПУБЛІКА	1382	610	65
ІРАК	596	60	242
ІЗРАЇЛЬ	2007	302	222
ЙОРДАНІЯ	1869	203	271
КИТАЙ	1457	334	482
ЛІВАН	781	146	126
ЛІВІЯ	432	91	73
МОЛДОВА, РЕСПУБЛІКА	643	115	236
МАРОККО	4719	1250	494
НІГЕРІЯ	2845	487	554
ПОЛЬЩА	692	129	90
РОСІЙСЬКА ФЕДЕРАЦІЯ	627	148	244
ТУРЕЧЧИНА	1586	629	270
ТУРКМЕНИСТАН	3798	758	938
ЄГИПЕТ	2628	370	62
УЗБЕКІСТАН	1494	236	193
ЄМЕН	164	42	18
ЗАМБІЯ	137	20	18

¹ Особи, уперше прийняті до ЗВО (без тих, що продовжують навчання з метою здобуття більш високого освітнього ступеня (освітньо-кваліфікаційного рівня)).

² Випущено фахівців (без урахування осіб, що продовжують навчання з метою здобуття більш високого освітнього ступеня (освітньо-кваліфікаційного рівня)).

Джерело: складено автором за [37].

Певне скорочення кількості студентів з країн СНД можна пояснити політичними обставинами. У випадку з Грузією воно пояснюється наданням з боку ЄС безвізового режиму для громадян цієї країни, що суттєво розширило можливості встановлення зв'язків та вступу до ЗВО країн Європи. Це скорочення компенсується зростанням набору студентів з Індії, країн Близького Сходу та Африки. Звертає на себе увагу розширення прийому студентів з Еквадору, країни, що представляє Латинську Америку.

Варто звернути особливу увагу на мікро- та макроекономічні аспекти забезпечення функціональної комплементарності інституціональних складових системи вищої освіти завданням її інтеграції у **глобальний освітній простір**. Успішне вирішення завдань створення центрів інформування та реклами національної системи ВО в країнах, зацікавлених в отриманні освітніх послуг, адаптації іноземних студентів і забезпечення комфортних умов навчання в Україні, корекції навчальних програм у відповідності зі специфікою потенціалу та потреб іноземних студентів життя можливе лише на основі взаємодії конкретних ЗВО з цілою низкою органів державної влади і управління. Макроекономічний ефект від зростання контингенту іноземних студентів, що навчаються в Україні можна суттєво наростити шляхом формування цілеспрямованої політики їх інтеграції в процесі навчання у виробничі структури, здатні та зацікавлені у розширенні свого експортного потенціалу в країнах, які іноземні студенти представляють. Цілеспрямовані відбір, ознайомлення з технологічною специфікою і споживчими характеристиками продукту в процесі проходження виробничої практики на підприємстві, дослідження умов та формування стратегій його просування на національному ринку в процесі підготовки та написання курсових, наукових, дипломних робіт можуть і повинні стати важливими складовими політики забезпечення конкурентних переваг національної економіки на глобальних ринках [146, с. 5].

Суперечливість першої складової співвідношення між наданням освітніх послуг ЗВО України іноземним громадянам та їх отриманням мешканцями України за кордоном полягає у тому, що з однієї сторони забезпечення освітньої

мобільності, можливості як для студентів, так і для викладачів змінювати місце навчання та викладацької діяльності визнано важливим елементом формування єдиного освітнього простору Європейського Союзу. Така мобільність безумно сприяє зростанню якості знань, отримуваних студентами, та професійної майстерності викладачів. Але загострення конкурентної боротьби за абітурієнтів на світовому ринку освітніх послуг привносить певні негативні наслідки цього процесу як для держави в цілому, так і для української системи ВО зокрема.

Можливості отримання безкоштовної освіти за кордоном відкривають сприятливі перспективи навчання і подальшого працевлаштування української молоді в країнах зі значно вищим рівнем життя. Наслідками цього процесу є те, що Україна втрачає найбільш перспективну, підготовлену частину молодого покоління. Рідні та держава вже вклали певні ресурси у формування їх людського капіталу. Скористатися результатами його використання (через включення у процес суспільного відтворення, систему оподаткування оплати праці) отримують нагоду інші, до того ж більш багаті країни. Варто нагадати, що це відбувається в умовах прогнозованого дефіциту робочої сили в Україні. До того ж відтік абітурієнтів відбувається на фоні скорочення, через падіння народжуваності в 90-х рр. ХХ ст., кількості абітурієнтів в українських ЗВО, потенціал набору і навчання яких лишаються неповністю задіяними.

Доречно повернутись на макроекономічний рівень забезпечення функціональної комплементарності системи ВО, тієї її частини, що формує зворотній зв'язок «держава – ЗВО». Макроекономічні умови, в яких перебуває абсолютна більшість українських ЗВО призводять до неспроможності конкурувати з іноземними закладами ВО за такими показниками, як можливості бюджетного фінансування, рівень оплати праці професорсько-викладацького складу, а, в деяких випадках, й рівень плати за навчання та якість надання освітніх послуг. Свою роль відіграють і менш привабливі перспективи подальшої професійної діяльності в Україні. Це призведе до послаблення якісного складу студентства, недовикористання потенціалу ЗВО, в кінцевому підсумку – подальшого погіршення умов їх функціонування. Останнє, в свою чергу, через

вимушене пристосування до об'єктивно існуючих реалій, стимулює погіршення інституціонального середовища системи ВО, падіння її конкурентоспроможності на глобальному ринку освітніх послуг.

Аналіз еволюції засад формування структурної та функціональної складових інституціональної комплементарності системи ВО в Україні за період з моменту отримання незалежності засвідчив об'єктивність підстав трансформації інституціональної системи підготовки кадрів вищої кваліфікації. Її витoki містяться у зміні підґрунтя структурної складової інституціональної комплементарності системи ВО. Перехід до ринкових методів господарювання зумовив зростання ролі та значення індивідуального інтересу у якості рушійної сили економічної активності суб'єктів господарювання, на забезпечення потреб яких в кінцевому підсумку і спрямовано діяльність ЗВО. Однак специфіка завдань і функцій системи ВО та її стейкхолдерів зумовлює суттєву диференціацію відносно розуміння знань і професійних компетентностей випускників як капітального ресурсу. Для домогосподарств вони набули значення приватного капіталу. Для груп стейкхолдерів, перш за все підприємців-роботодавців, вони розглядаються в першу чергу як приватний та корпоративний капітал. Для держави - формовані ЗВО професійні компетенції є суспільно-приватним капіталом. Для місцевих громад - суспільним капіталом. Гетерогенізація засад структурної комплементарності інституціонального забезпечення системи ВО відбувається по лінії комунітаризм на рівні макро- та мезоекономічного суб'єкти / індивідуалізм на мікроекономічному рівні. Суперечливе поєднання в національній культурі елементів обох напрямів соціальної орієнтації створює сприятливі умови для формування комплементарних інституціональних структур, здатних дієво поєднати інститути, побудовані на відмінних засадах структурної комплементарності.

Еволюція засад формування функціональної комплементарності інституціональних складових системи ВО потребам розвитку економічної системи зумовлює необхідність активізації співпраці ЗВО з роботодавцями, як потенційними кінцевими споживачами освітніх послуг. Суттєві відмінності їх

завдань, форм власності та організації, характеру та умов діяльності вимагає диференціації механізмів забезпечення зворотного зав'язку між підприємствами та ЗВО.

3.3. Проблеми та перспективи розвитку вищої освіти України в умовах економічної глобалізації

Вихідною передумовою визначення магістральних напрямів розвитку української системи ВО є адекватне розуміння тенденцій та перспектив інтеграції національної економіки в глобальну систему господарювання. Варто виділити дві складові цього завдання. Перша передбачає формування чіткого уявлення про перспективи розвитку національної економіки, її місце й роль у світовому господарстві, інституціональну модель СЕМ, що формується. Адже саме її особливості й зумовлюють змістовні характеристики запиту на основний продукт діяльності ЗВО – спеціаліста-професіонала, який володіє певними кваліфікаціями, а, отже й те, кого та як вони повинні готувати. Друга складова у вирішальній мірі виявляється похідною від першої і передбачає визначення місця та ролі ЗВО та національної системи ВО в цілому в глобальному розподілі праці в галузі підготовки кваліфікованих кадрів [259]. Зупинимося на цих складових включення національної системи ВО в процес глобалізації більш детально.

Проблеми впливу процесів інформатизації та глобалізації на всі складові економічної діяльності людини й, відповідно, на ґрунтовну та швидку зміну як вимог до освітньо-кваліфікаційних характеристик спеціалістів, задіяних у виробництві товарів та послуг в цілому, так і механізмів та інструментів надання самих освітніх послуг, зокрема, цілком справедливо знаходяться в центрі уваги дослідників [3, 24; 87; 235]. Це виправдовується як широтою, навіть всеохоплюючим характером, і глибиною змін, що відбуваються під їх впливом. Інформатизація та глобалізація охоплюють практично всі сфери людської діяльності. Вони знаходять своє втілення на всіх етапах виробничого процесу, виявляються спроможними кардинально змінити практично всі складові

ланцюжків створення товарів та послуг, їх доданої вартості. Разом із тим зберігається, трансформується під впливом цих змін роль та значення традиційних мікро-, макро- та мегаекономічних чинників середовища господарювання.

Особливого значення вони набувають в процесі кардинальних перетворень моделі господарювання, зміни місця й ролі країни в глобальній економічній системі. Саме з такою ситуацією ми маємо справу в Україні. Додатковим чинником, що суттєво вплинув на процес економічних перетворень стало їх співпадіння в часі з розгортанням постіндустріальних трансформацій в розвинених країнах (до яких на момент початку економічних реформ належала й Україна) [84].

Отже, на момент отримання незалежності Україна мала розгалужений народногосподарський комплекс, в якому було представлено практично всі галузі економіки. Більше того, розвиток в умовах протиборства двох систем зумовлював необхідність створення цілісного виробничого комплексу, зорієнтованого одночасно як на інтеграцію в загальносоюзні виробничі зв'язки, так і на спроможність самозабезпечення за основними групами товарів. Концентрація та глибока спеціалізація поєднувалися з дублюванням виробничих програм. Яскравою ілюстрацією ситуації, що склалася, може слугувати наступний приклад: Харківський інструментальний завод в межах виробничої кооперації з підприємствами своєї галузі співпрацював з Рязанським ливарним заводом в той час, як аналогічне ливарне підприємство, розташоване під Харковом, у Куп'янську, в межах своєї галузі постачало продукцію до інших республік СРСР. Саме ці потенційні цілісність та комплексність структури економіки давали шанс входження України до числа провідних країн світу. Потребам цієї моделі відповідала й система ВО.

Руйнівні наслідки трансформаційної кризи ставлять під питання можливість відновлення цілісної галузевої структури економіки, що існувала три десятиліття назад. До того ж, четверта промислова революція, досвід де- та реіндустріалізації провідних економічно розвинутих країн світу створюють підстави для сумнівів у його доцільності [266]. Адже втрата ними провідних позицій в сфері

промислового виробництва зовсім не означає автоматичного послаблення їх ролі та значення в світовій економіці.

Прихильники концепції існування єдиної капіталістичної світ-системи стверджують, що глобальна економіка розвивається як єдина система в якій існує чіткий розподіл функцій між країнами Ядра, Протопериферії та Периферії [27]. Науково-технічний прогрес, інформатизація та глобалізація забезпечили подальший розвиток світової технологічної піраміди. Вже не здатність безпосередньо виробляти певний товар, а спроможність створити технологію виробництва нового, конкурентоспроможного, унікального, високоякісного товару або більш ефективну технологію виробництва відомого товару перетворюється на джерело влади в глобальній економіці.

Просування розподілу праці на міжнародний, глобальний рівень, його подальше поглиблення, призводять до диференціації функцій не лише безпосередніх виробників ай окремих країн в масштабах капіталістичної світ-системи. Країни Ядра переймають на себе функції створення нового знання. За рахунок монополізації прав на використання воно набуває значення ключового чинника отримання конкурентних переваг на глобальних ринках інноваційних продуктів та технологій. В свою чергу країни Протопериферії світ-системи виконують функції виробників товарів та послуг масового вжитку та постачання ресурсів, використовуваних в процесах глобального відтворення. Вони виявляються в подвійній, навіть в потрійній залежності від країн Ядра світ-системи.

По-перше, їх успіх у глобальній конкуренції забезпечується використанням інноваційних технологій та відповідного устаткування, на розробці якого й спеціалізуються країни Ядра світ-системи. По-друге, зазвичай саме фірми з країн Ядра світ-системи мають достатній інтелектуальний, фінансовий, технологічний та матеріально-технічний капітал, досвід роботи на глобальних ринках, що дає їм можливість виступати в ролі організаторів або технологічних платформ глобальних ланцюжків доданої вартості (ГЛДВ). Відповідно, вони отримують можливість обирати на глобальних ринках виробників учасників-виконавців,

диктувати їм умови роботи, перерозподіляти отриманий прибуток від діяльності ГЛДВ. По-третє, країни Ядра світ-системи представляють споживчі ринки з найвищим платоспроможним попитом. В цілому, можливість отримання сучасних технологій, включення до ГЛДВ та доступу до глобальних ринків набуває для виробників з країн Протопериферії світ-системи першочергового значення й ставить їх в залежність від країн Ядра світ-системи.

Отже створення нового знання та його ретрансляція прийдешнім поколінням, а саме цей й є основними функціями ВО, набувають в сучасних умовах ключового значення для позиціонування держави в капіталістичній світ-системі. Варто зазначити, що послідовність двох вище вказаних функцій ВО може слугувати яскравим показником, лакмусовим папірцем, що демонструє відмінність завдань, що стоять перед системами ВО країн Ядра та Протопериферії світ-системи.

Адже, якщо потрапляння до Ядра світ-системи можливе лише за рахунок монополії на інноваційні знання, то й система ВО цих країн повинна спиратися на мінімізацію часового лагу між отриманням нових знань та їх донесенням до студентства на основі гармонійного поєднання навчальної, наукової та практичної складових отримання професійних кваліфікацій. Присутня у прихованому вигляді у розглянутому співвідношенні третя функція ВО, функція виховання спеціаліста-професіонала, націленого не просто на готовність до постійного навчання, самовдосконалення, а спрямованого на пошук нового, інноваційного знання, визначення шляхів його впровадження в практичну діяльність набуває значення ключового чинника успішного позиціонування як національної економіки в цілому так і системи ВО на глобальних ринках [121].

І навпаки, для країн Протопериферії світ-системи характерною є зміна порядку функціональних пріоритетів систем ВО, коли на перше місце виходить функція ретрансляції знань, їх новизна втрачає абсолютний характер, набуває відносного, контекстуального значення. Тобто, нового лише в певному контексті, для конкретної країни, ринку, студентської аудиторії, але не того знання, яке взагалі було недоступне людству раніше і здатне забезпечити конкурентні

переваги володаря-носія на глобальних ринках. Водночас виховання навичок постійного пожиттєвого навчання, самовдосконалення може поєднуватись із обмеженням, а в деяких випадках і прямою заборонаю пошуку інновацій, як чинника, що загрожує стабільності системи. В тому числі й тієї стабільності, яка фіксує положення, місце країни в кращому випадку в Протопериферії капіталістичної світ-системи.

Таким чином орієнтація на забезпечення умов для потрапляння економіки України до Ядра сучасної капіталістичної світ-системи у якості вихідних завдань національної системи ВО передбачає гармонійне поєднання наукової, навчальної та практичної складових отримання професійних кваліфікацій, закріплення функцій створення та ретрансляції нового знання та виховання особистості, спрямованої на постійне самовдосконалення та інноваційний пошук.

Негативні наслідки трансформаційної кризи, фактична втрата цілої низки галузей економіки, деіндустріалізація на фоні активної інтеграції в глобальний економічний простір зумовлюють суттєве ускладнення можливості розвитку української економіки як цілісного, зорієнтованого на здатність до максимального самозабезпечення галузевого комплексу, в якому повноцінно представлено практично всі базові галузі господарства [157]. Альтернативою для збереження можливості входження до Ядра світ-системи виглядає переорієнтація на нішову експортоорієнтовану спеціалізацію за зразком середніх і малих за розмірами країн Західної Європи. Розвиток економіки за другим сценарієм передбачає внесення коректив до структури ЗВО України, пов'язаних з суттєвим зменшенням потреб у підготовці спеціалістів для окремих галузей.

Трансформація економіки України в цілому та реформа системи ВО, зокрема, пов'язані зі зміною засад структурної комплементарності інституціональної системи (Ст.К). Вона в свою чергу зумовлює суттєві перетворення в механізмах процесуальної взаємодії інституціональних елементів системи ВО, їх функціональної комплементарності (ФК). Доречно буде розглянути зміст таких змін в розрізі основних інституціональних блоків, що забезпечують функціонування системи вищої освіти в Україні.

Забезпечення Ст.К елементів інституціональної системи ВО в сфері **виробничих відносин** передбачає її відповідність пріоритетності інтересів основних груп стейкхолдерів (керівництво й професорсько-викладацький склад ЗВО, державні органи, що відповідають за забезпечення підготовки висококваліфікованих кадрів, приватні власники, відповідні міністерства й відомства, роботодавці, студенти). В кінцевому підсумку в її основі ми простежуємо закладене в національній культурі співвідношення між індивідуалістичними та колективістськими орієнтаціями ціннісної системи. В свою чергу ФК, на основі врахування ролі, ваги та значення кожного з учасників, покликана забезпечити за результатами функціонування системи ВО максимізацію взаємної вигоди як стейкхолдерів, так і суспільства в цілому. Розглянемо специфіку виробничих відносин у сфері ВО.

По-перше, на відміну від інших сфер господарювання, результат, ефект та ефективність діяльності ЗВО неможливо виміряти в тих самих одиницях (гроші), що витрати на їх забезпечення [44]. Так само інтереси та вигоди стрижневого елементу виробничого процесу в сфері ВО – якісного професорсько-викладацького складу, за визначенням не можуть обмежуватися грошовою сферою. Безумовно, в умовах економіки знань потяг до самовдосконалення, творчий підхід до справи набуває значення умови успіху практично в усіх галузях економіки. Але там результати можна спостерігати безпосередньо. Вони мають конкретний зміст, можуть стати продуктом діяльності окремого індивіду, можуть відбиватися в позиції товару, підприємства на конкретному ринку, можуть вимірюватися в грошовому еквіваленті. З протилежної сторони якість продукту діяльності ЗВО можна оцінити лише у віддаленій перспективі. Цей продукт виявляється розпорошеним серед великої кількості підприємств, що знаходяться в різних умовах. Далеко не завжди випускники отримують можливість проявити свої знання та навички в повній мірі одразу після початку трудової діяльності або взагалі вони виявляються незатребуваними з причин, які лише в незначній мірі залежать від носія.

По-друге, складність визначення критеріїв ефективності роботи ЗВО в цілому та конкретного викладача зокрема, поєднується з суперечливим поєднанням матеріальних і не матеріальних стимулів і мотивів їх діяльності. Творчий характер за визначенням передбачає у якості основного мотиватора праці професорсько-викладацького складу ЗВО спрямованість на самоактуалізацію та самореалізацію в навчальному процесі. Намагання формалізувати, поглибити, всіляко диференціювати системи звітності здатні лише демотивувати цей ключовий аспект діяльності викладача. До того ж, негативні наслідки кризових процесів в економіці України, падіння рівня оплати праці знищують саму основу для її формування. Адже, згідно з вимогами загально визнаної піраміди потреб А. Маслоу формування мотивації самореалізації можливе лише на основі достатньо високого рівня задоволення матеріальних потреб особистості [162].

По-третє, варто зазначити дещо суперечливий характер логіки визначення критеріїв оплати праці професорсько-викладацького складу ЗВО (науковий ступінь, звання, посада, стаж роботи, результати праці). Можна вважати, що вона цілком відповідає комунітаристським засадам Ст.К (перевага загального – кваліфікаційні характеристики, над окремим – результати праці). В той же час порівняльно менша вага такого критерію як результати праці відбиває певну функціональну некомплементарність існуючої системи оплати праці. Поясненням може слугувати вкрай низький її базовий рівень, обмеженість можливості його підвищення, відповідно й створення достатніх преміювальних фондів.

По-четверте, специфіка об'єкту діяльності ЗВО передбачає значно більшу, порівняно з найманими працівниками інших сфер господарювання, свободу професорсько-викладацького складу. Досить жорстке регулювання організаційної сторони освітнього процесу поєднується з можливістю самостійно визначати зміст навчальних програм, форми та методи ретрансляції знань. Ця академічна свобода відбивається і в розподілі робочого часу на безпосередній контакт зі студентами та на забезпечення якісної підготовки до нього. Причому частка останнього може і повинна вважатися одним з ключових критеріїв якості

освітнього процесу. Зростає роль самодисципліни та самоконтролю викладача. Вказана особливість інституціонального блоку виробничих відносин на інституціональному рівні знаходить своє втілення у закріпленні системи виборності керівних органів ЗВО України. Що цілком відповідає профілю ціннісних орієнтацій української національної культури господарювання, визначеного на основі досліджень Г. Хофстеда.

По-п'яте, продукт діяльності ЗВО завжди є результатом праці колективу. Так, запалити жагу до знань може окремий викладач. Але отримання ВО за визначенням передбачає освоєння широкого спектру наукових і практичних дисциплін. І формування креативної, відкритої до нового, готової до творчості особистості є результатом злагодженої цілеспрямованої роботи всього колективу ЗВО. Відповідно зростає роль та значення спроможності ЗВО до суперечливого поєднання індивідуалізованої роботи з викладання конкретної навчальної дисципліни зі злагодженою, цілеспрямованою роботою всього педагогічного колективу, спрямованою на формування у майбутніх спеціалістів комплексного бачення ролі та місця своєї професії у системі суспільного відтворення, відкритості до нових знань та творчого підходу до справи.

По-шосте, свої особливості має регулювання виробничих відносин в системі ВО. Зберігається система трипартизму, що забезпечує консенсусні взаємовідносини між роботодавцем (керівництво ЗВО), найманими працівниками (професорсько-викладацький склад) і державою, яка виступає в ролі посередника. Варто зазначити певну суперечність її ролі. Адже абсолютна більшість українських ЗВО відносяться до державної форми власності. Відповідно й їх керівництво представляє інтереси держави. Отже державні органи соціального захисту в даному випадку виступають у якості опонента державного ж Міністерства освіти і науки.

Особливостям національної культури, СЕМ, що формується та сфери освітньої діяльності цілком відповідає характер ринків відповідної робочої сили. На відміну від систем ВО англосаксонських країн та Європи ми маємо справу переважно з досить динамічними внутрішніми та, натомість, жорсткими

зовнішніми ринками. Зберігаються суттєві гарантії зайнятості. Традиція укладання ланцюжка колективних трудових договорів на загальнонаціональному, галузевому рівнях та на рівні конкретного ЗВО поєднується з запозиченим в країнах англосаксонської СЕМ загальносвітовим трендом в системі ВО, пов'язаним з індивідуалізацією трудових відносин й обмеженням терміну їх дії.

Варто зазначити, що відносну легкість впровадження індивідуальних трудових договорів на терміновій основі в ґрунтованій на збереженні традицій можна пояснити одразу кількома чинниками. До них можна віднести:

- кризовий стан національної економіки в цілому та системи ВО зокрема;
- суттєва перебудова попередньої системи ВО;
- скорочення набору, або навіть закриття старих спеціальностей;
- активне відкриття нових ЗВО, факультетів, кафедр, спеціальностей;
- омолодження професорсько-викладацького складу;
- його поповнення за рахунок випускників, вихованих на основі ідеальної

уяви про принципи функціонування ринкової економіки, які не мали повноцінної тривалої практики трудової діяльності в реальній економіці, а отже й відірвані від традиційної повсякденної ділової культури.

Показовим в контексті орієнтації на перебудову діяльності ЗВО, відмову від практики збереження традицій виглядає ігнорування оборотної сторони укладання індивідуальних трудових договорів на фіксований термін – системи формалізованих постійних, безстрокових трудових договорів з провідними професорами, характерної для системи ВО англосаксонських країн.

Таким чином, в цілому розвиток інституціонального блоку виробничих відносин в сфері ВО відображає суперечливий підсумок трансформаційних процесів в національній економіці, пов'язаний з неповною відповідністю їх змісту на початковій стадії реформ особливостям національної культури. Ґрунтовна перебудова як засад так і структури національної економіки в цілому та системи ВО зокрема зумовили значні зміни характеру виробничих відносин, спрямованих на індивідуалізацію відповідальності професорсько-викладацького складу за

результати своєї діяльності, що знайшло втілення в запровадженні практики укладання індивідуальних строкових договорів.

Розглянемо **інституціональний блок фінансового забезпечення** системи ВО. Він включає сукупність інституціональних структур, задіяних в грошовому забезпеченні роботи ЗВО [201]. Варто зазначити, що ринкові перетворення в українській економіці не призвели до кардинальної зміни ключового джерела фінансування роботи галузі. Основні причини – збереження провідної ролі держави у якості власника ЗВО, кризові явища в економіці, гальмування реформи державного регулювання роботи вищої школи, загострення конкуренції на рику навчальних послуг, що призвела до виходу з нього значної кількості приватних ЗВО.

Ситуацію яскраво ілюструє історія приватного сектору ВО. На відміну від таких країн, як Китай та Бразилія, де високі темпи економічного зростання на фоні «старту з низьких позицій» систем ВО, зумовили досить успішний розвиток приватних ЗВО, їх закріплення у якості важливої повноцінної складової національних систем освіти, за два з половиною десятиліття реформ українські приватні ВО встигли пройти періоди швидкого й успішного злету й такого ж швидкого падіння. На фоні різкого скорочення платоспроможного попиту з боку потенційних студентів й демографічної кризи, що розгорнулася в Україні з середини першого десятиліття двохтисячних років, вони виявилися не в змозі витримати конкуренцію з державними ЗВО. Відповідно, не отримав розвитку сектор ринку освітніх послуг, за самими засадничими принципами своєї діяльності зорієнтований на приватні джерела фінансування. Водночас, для державних ЗВО, які перебрали на себе грошові потоки за навчання на комерційних засадах, вони лишаються важливим, але лише вторинним джерелом коштів, що лише доповнює бюджетні асигнування.

Суттєвий потенціал розширення бази фінансування національної системи ВО становить її вихід на міжнародний рівень, більш активне залучення до навчання абітурієнтів з країн, що розвиваються. Варто нагадати в цьому контексті досвід таких країн, як США, Великобританія, Австралія, де плата за навчання

іноземних студентів складає відчутну частку надходжень за експорт послуг в цілому.

Кризовий стан національної економіки суттєво скоротив можливості отримання ЗВО фінансових ресурсів від таких форм співпраці з підприємствами реального сектору економіки як цілеспрямована підготовка персоналу за їх замовленням, проведення наукових досліджень, розробка і впровадження нової техніки та технологій.

Розвиток місцевого самоврядування, суттєве розширення його фінансової бази відкривають додаткові можливості отримання регіональними ЗВО грошових коштів за участь в різноманітних проектах розвитку місцевих співтовариств.

Активізація євроінтеграційних устремлінь, долучення України до цілої низки наукових та навчальних програм, спрямованих на формування єдиного загальноєвропейського освітнього простору сприяли суттєвому розширенню отримання грантового фінансування наукової та навчальної діяльності національних ЗВО.

Одночасно, недостатній період роботи національної економіки на ринкових засадах зумовлює практичну відсутність таких форм фінансування діяльності ЗВО, особливо розвинених в країнах англосаксонської моделі ВО, як спонсорська підтримка з боку випускників та отримання доходів від ендаумент-фондів.

У таблиці 3.8. представлено розподіл витрат на освіту за фінансуючими організаціями (фінансовими агентами) та провайдерами (постачальниками послуг) за 2017р.

Як свідчать дані представлені в Таблиці 3.8, частка у витратах на вищу освіту домінує в державному секторі. Разом з тим, варто підкреслити, що частка місцевих бюджетів чимала, що свідчить про високу участь у підготовці спеціалістів вищої кваліфікації.

В цілому можна зробити висновок, що перехід національної економіки на ринкові засад господарювання зумовив суттєві зміни інституціонального забезпечення фінансування системи ВО. Скорочення державної підтримки супроводжувалось активізацією залучення альтернативних джерел фінансування,

перш за все за рахунок розширення частки студентів, що навчаються на комерційних засадах. Разом із тим не в повній мірі використовуються такі напрями фінансової підтримки ЗВО як участь у науково-практичних дослідженнях і впровадженнях на замовлення підприємств і місцевих співтовариств, грантова підтримка наукової та навчальної активності ЗВО з боку державних і недержавних органів і організацій, залучення на комерційних засадах іноземних студентів, спонсорська підтримка з боку випускників та отримання доходів від ендаумент-фондів.

Таблиця 3.8

**Розподіл витрат на освіту за фінансуючими організаціями
(фінансовими агентами) та провайдерами (постачальниками послуг) (2017
рік)**

	Вища освіта (короткий цикл, бакалаврат або його еквівалент, магістратура або її еквівалент) (МСКО 5-7)	Докторантура або її еквівалент (МСКО 8)
Державний сектор	38 950 179,9	1 408 286,1
<i>Центральний уряд</i>	34 726 451,9	884 788,3
<i>Міністерство освіти і науки України</i>	26 906 846,5	31 563,3
<i>Міністерство внутрішніх справ України</i>	1 952 976,2	
<i>Міністерство культури України</i>	896 165,3	46 255,1
<i>Міністерство охорони здоров'я України</i>	4 176 111,2	370 679,6
<i>Міністерство соціальної політики України</i>		2 081,1
<i>Міністерство аграрної політики та продовольства України</i>		17 088,9
<i>Міністерство фінансів України</i>		6 043,4
<i>Державна фіскальна служба України</i>	180 268,5	
<i>Інші міністерства та відомства</i>	614 084,2	411 076,9
Обласні бюджети/ Місцевий уряд	4 223 728,0	523 497,8
Недержавний сектор	15 316 562,3	1 335 338,7
Приватні фірми та корпорації	656 792,0	284 828,1
Домашні господарства	14 659 770,3	1 050 510,6
Усього	54 266 742,2	2 743 624,8

Джерело: Складено автором за [37].

Абсолютне домінування в системі ВО України навчальних закладів державної форми власності відрізняє її як від моделі, що діє в англосаксонських країнах, де держава мінімізує свою участь в забезпеченні надання освітніх послуг, так і від систем ВО країн континентальної Європи, де участь держави варіюється від регулювання та часткового фінансування до забезпечення підготовки елітних кадрів. Відповідно, з формальної точки зору варто говорити про особливості **інституціонального блоку не корпоративного, а державного управління**. Однак принципи академічної свободи, що за визначенням закладаються в основу виробничих відносин в системі ВО, дозволяють стверджувати, що за своїм духом, змістом управлінська діяльність в цій сфері має корпоративний характер. Варто також зазначити, що абсолютна більшість приватних ЗВО, які діють в інших країнах, має, принаймні офіційно, некомерційний, неприбутковий характер. Що в свою чергу виключає такі важливі складові систем корпоративного управління як наявність матеріальних (грошових) стимулів для диференціації часових орієнтирів діяльності (довго-, короткострокова), формування економічних стимулів праці вищого менеджменту (участь в прибутку, капіталі), використання фінансових ринків у якості інструменту контролю ефективності роботи ЗВО (розмір дивідендів та динаміка ціни акцій).

Ця суперечність зумовлює поєднання в українській системі ВО одразу двох типів корпоративних культур – характерної для країн Центральної Європи ієрархічної культури, що отримала назву «Ейфелева вежа», і корпоративної культури, яка властива малим венчурним підприємствам – «Самонавідна ракета» [230]. Потенційним позитивним результатом збереження керівної ролі єдиного власника могла б стати орієнтація як системи ВО в цілому, так і діяльності окремих ЗВО на довгострокову мету, перспективне бачення проблем, що стоять перед галуззю і шляхів їх вирішення. Однак нестабільність політичної ситуації в країні, практика докорінної або суттєвої зміни кожного загальнонаціонального електорального циклу орієнтирів розвитку економіки, в цілому, та галузі, зокрема, відповідна ротація державних органів управління зводять нанівець потенціал орієнтації на довгострокові програми розвитку.

Специфічною рисою інституціональної структури систем ВО, що витікає з орієнтації її мети і завдань на створення та ретрансляцію знань і **поєднує інституціональні блоки корпоративного управління та моделей виробництва** є суміщення двох протилежних за суттю та механізмом інституціоналізації організаційних форм координації внутрішньої взаємодії – **дисциплінарної** (за змістом знань, що викладаються) та **кафедральної** (за ієрархією функцій, що виконуються в межах організаційної одиниці навчального закладу). Як зазначає В. Липов: «У першому випадку основою виділення виступає спільність сфери знання, дослідженню та ретрансляції якої присвячена діяльність відповідних фахівців. **Дисципліна**, як спеціалізована організаційна форма, забезпечує інтеграцію професіоналів в певній сфері знання незалежно від їх організаційної, територіальної, національної приналежності. Часткову формалізацію й ієрархічність процесу взаємодії у рамках дисципліни надає діяльність у відповідній сфері державних методичних, координаційних, контролюючих органів, наукових співтовариств, асоціацій, різного роду громадських фондів підтримки певних напрямів науки. Слугує цій меті й система формування та підтримки наукових авторитетів. Проте в цілому взаємодія у рамках дисципліни будується на принципах горизонтальної мережевої взаємодії. З протилежного боку робота **кафедри** (відділення) ґрунтується саме на формалізації й ієрархізації стосунків у рамках територіальної, організаційної і дисциплінарної локалізації» [144, с. 39].

Таким чином можна констатувати до певної міри суперечливий зміст інституціонального блоку корпоративного управління національної системи ВО, що об'єднує посилену пріоритетом державної форми власності, характерну для формалізованих організаційних структур ієрархічну форму організації зі специфічною для університетських структур горизонтальною міждисциплінарною формою взаємодії.

Інституціональний блок моделей виробництва зорієнтований на загальноєвропейські, визначені як Болонська система, та глобальні тренди

розвитку системи ВО. Динаміку кількості студентів за відповідними рівнями представлено в Табл. 3.9.

Таблиця 3.9

Динаміка розподілу студентів ЗВО України за рівнями Міжнародної стандартної класифікації освіти МСКО 2011 (осіб)

Рівні освіти за МСКО		2010/11 ¹	2011/12 ¹	2012/13 ¹	2013/14 ¹	2014/15 ₂	2015/16 ₂	2016/17 ₂	2017/18 ₂
Назва	код								
Бакалаврат або його еквівалент	6	1 433 590	1 270 327	1 153 791	1 072 194	890 277	855 683	800 450	774 076
Магістратура або її еквівалент	7	491 504	473 858	445 122	413 471	346 657	322 116	377 572	365 768
Докторантура або її еквівалент	8	36 214	35 823	35 454	33 313	30 031	30 308	27 755	26 432

¹ Включаючи учнів, слухачів та студентів закладів освіти Автономної Республіки Крим та м. Севастополь.

² Без урахування учнів, слухачів та студентів закладів освіти тимчасово окупованої території Автономної Республіки Крим, м. Севастополь та частини тимчасово окупованих територій у Донецькій та Луганській областях.

Джерело: [37].

В контексті цих трендів можна розглядати постійне поглиблення дисциплінарної диференціації, збільшення кількості галузей знань (напрямів), спеціальностей і спеціалізацій, за якими навчальні заклади здійснюють підготовку спеціалістів вищої кваліфікації. Варто звернути увагу на високий рівень зарегульованості та формалізації цього процесу. Так, лише за десять років, з 2006 по 2015 рр. Кабінет Міністрів України своїми постановами 15 разів вносив зміни у відповідний перелік і 4 рази його перезатверджував [144, с. 39]. До певної міри подібна нестабільність може бути виправданою через зростання відкритості національної економіки, її інтеграцію у світовий економічний простір, що динамічно змінюється під впливом науково-технічного прогресу, й необхідністю реагування з боку національної економіки та системи ВО, зокрема, на ці виклики,

що віднаходить своє втілення через намагання ЗВО визначити свою власну нішу на ринку освітніх послуг.

Разом із тим, поглиблена диференціація спеціальностей і спеціалізацій виглядає парадоксальною, суперечливою відносно загального тренду розвитку національної економіки. Мова йде про загострення в українських реаліях протистояння між універсальними та специфічними знаннями. Адже перш ніж визначатися в тому, на підготовку яких спеціалістів необхідно орієнтуватися системі ВО варто врахувати умови, що ставлять перед ними реалії національного ринку праці. Саме на цей аспект в межах концепції різноманіття варіантів капіталізму було спрямовано засадничу, в контексті розгортання досліджень співвідношення систем соціального захисту та систем підготовки професійних кадрів, працю колективу дослідників начолі з М. Естевіз-Абе [303].

Як відзначено раніше (див. пп. 3.2, с. 156) трансформаційна криза призвела до суттєвого згортання цілих галузей індустріального сектору економіки. Це свого часу призвело до зростання безробіття, скорочення гарантій зайнятості, а в подальшому стимулювання активізації державної політики зайнятості. В свою чергу отримання Україною безвізу, інтенсифікація міграції робочої сили співпали у часі з періодом активного виходу на пенсію покоління «бебі бумів», на зміну яким на ринок праці виходить покоління, що народилося в період демографічного спаду. Відповідно, за умов виходу економіки з кризи, початку економічного зростання, масове безробіття може дуже швидко змінитися на ситуацію дефіциту робочої сили. Тож можна підсумувати, що результатом трьох десятиліть реформ на ринку праці стали дві протилежно спрямовані хвилі-цунамі. Перша призвела до масового безробіття і скорочення гарантій зайнятості. Можна очікувати, що друга, навпаки, через зростання дефіциту робочої сили, стимулюватиме подальшу активізацію державної політики зайнятості. Однак у сфері соціального захисту ми можемо очікувати явища, протилежного за напрямком відомому Ефекту храповика. Важко скоротити рівень оплати праці, через негативну реакцію з боку найманих робітників. Так само роботодавці будуть торпедувати зростання гарантій зайнятості, якщо їм раніше вдалося їх скоротити.

Варто звернути увагу на відмінність ключових суб'єктів, на яких покладаються, з однієї сторони, гарантування зайнятості, а з іншої - політика зайнятості, та вплив цих відмінностей на характер знань, що отримують пріоритетний інтерес, значення та попит з боку потенційної робочої сили.

Гарантії зайнятості в першу чергу надає роботодавець. Тим самим він бере на себе відповідальність перед найманим працівником за збереження вартості його професійних кваліфікацій як капітального ресурсу. Відповідно, останній виявляється зацікавленим в отриманні навіть **унікальних, специфічних знань**, які можуть представляти цінність лише для окремого підприємства. Більше того, оскільки ці знання є унікальними, і на ринку робочої сили важко знайти спеціалістів відповідної кваліфікації, роботодавець виявляється готовим сплачувати послуги ЗВО з їх надання. В свою чергу кваліфікований спеціаліст – найманий працівник і сам перетворюється на певного монополіста. На поглиблення професійних кваліфікацій в цьому напрямі і спрямована тенденція до диференціації освітніх програм. Але під великим питанням опиняється відповідність подібної політики реаліям українського ринку робочої сили.

Як зазначалося раніше скорочення гарантій зайнятості з боку підприємств компенсується в Україні активізацією політики зайнятості. Вона знаходиться в сфері відповідальності держави і покликана сприяти актуалізації капітальної вартості професійних знань і навичок безробітного через допомогу в пошуку нового роботодавця. Але вона не надає гарантій успіху. У випадку відсутності відповідного попиту, знецінення капітальної вартості навичок безробітного, максимальне, що вона може - це сприяти отриманню нових знань, формуванню нового капіталу.

Водночас, пошук альтернативної роботи суттєво полегшується в умовах, коли найманий працівник володіє **універсальними, трансферабельними знаннями**, які можуть бути затребуваними на підприємствах різних галузей економіки. Прикладами слугують професії менеджера, бухгалтера, економіста. Відповідно, зміщення акценту з гарантій зайнятості з боку роботодавця на політику допомоги в пошуку роботи з боку держави своїм опосередкованим

результатом має зростання з боку абітурієнтів попиту на універсальні, трансферабельні знання. Тому ж сприяє й непоодинокa ситуація, коли роботодавець сприймає диплом про ВО як необхідну формальність. Варто зазначити, що подібна переорієнтація попиту ринку праці зі специфічних на універсальні професійні кваліфікації свідчить про тенденцію до втрати Україною потенційних конкурентних переваг на ринках товарів та послуг, виробництво яких вимагає поглибленої спеціалізації і розподілу праці. А саме такими є ринки сучасної високотехнологічної продукції.

В кінцевому підсумку **суперечність між поглибленням диференціації спеціальностей та спеціалізацій**, за якими ведеться підготовка в українських ЗВО та фрагментацією й зростанням запиту ринку праці на універсальні знання призводить до цілої низки негативних наслідків як для національної системи ВО, так і національної економіки в цілому. Адже нівелюється сам сенс отримання поглибленої спеціалізації за умов, коли для найманого робітника інтерес представляють універсальні, трансферабельні знання, а роботодавця цілком влаштовує спеціаліст з більш універсальною кваліфікацією. Відповідно, втрачаються й підсумкові критерії якості роботи системи ВО.

Варто також звернути увагу й на соціокультурну складову суперечності. Адже орієнтація на моделі виробництва, які гуртуються на універсальні знання, характерна для країн з переважно індивідуалістичними цінностями. Комунітаризм країн Сходу, корпоративізм європейських країн стимулювали пріоритетний розвиток моделей виробничих відносин і організації виробництва, зорієнтованих на більш глибоку спеціалізацію і розподіл праці. Саме такими за соціокультурними передумовами повинні бути й відповідні інституціональні блоки в Україні. Але беззастережна орієнтація на початковому етапі реформ на побудову ліберальної ринкової економіки призвела до відриву моделі, що формується від національного соціокультурного підґрунтя. У підсумку, за ситуації, коли за певних умов, окремі складові стратегії розвитку національних ЗВО йому тотожні (ситуація зі зростанням диференціації напрямків, спеціальностей та спеціалізацій за якими ведеться навчання), вони випадають з

загального тренду розвитку національної економіки на повну лібералізацію ринку та індивідуалізації суб'єктів господарювання.

Варто звернути увагу на ще один важливий суперечливий наслідок очікуваних змін на ринку праці, який може суттєво вплинути на зростання значення, місця і ролі національних ЗВО в державній політиці зайнятості. Як вже зазначено – англосаксонські країни зокрема США, Великобританія, Австралія, активно використовують систему ВО у якості важливого джерела поліпшення стану експортного балансу країни, інструмента забезпечення фінансування ЗВО. Українські ЗВО також активно освоюють міжнародні ринки освітніх послуг. Слід також зазначити довгострокові позитивні політичні, економічні та культурні наслідки подібної політики. Разом із тим очікувана кардинальна трансформація національного ринку праці дозволяє прогнозувати необхідність активізації ролі національних ЗВО у якості дієвого інструмента залучення, відбору та підготовки професійних спеціалістів з числа громадян інших країн для потреб власної економіки (а це вже державна політика зайнятості). Мова йде про альтернативну за метою англосаксонській політику інтеграції національної системи ВО в глобальну економіку, яку запровадила свого часу Німеччина [306] і до якої, відносно залучення до навчання українського студентської молоді активно звертаються такі країни, як Польща, Словаччина. Головною метою в цьому разі стає не отримання державою додаткових валютних надходжень за рахунок експорту навчальних послуг, а забезпечення власного ринку кваліфікованою робочою силою в тому числі й за рахунок залучення, підготовки та відбору здібної молоді за кордоном.

Ще один потенційний конфлікт в межах інституціонального блоку моделей виробництва, витoki якого можна знайти у сфері ціннісних орієнтацій національної культури, може бути сформований через акцент на індивідуалізацію навчальних програм, характерну для англосаксонських країн. В кінцевому підсумку мова йде вже про перенесення на освітній процес суперечки між двома протилежними за витокami (комунітаристські або індивідуалістські) типами технологій (коопераційні, процесуальні, бюджетні проти комплексні, продуктові,

затратні) та змін (інкрементальні, часткові, організаційні, децентралізовані проти радикальні, цілісні, технічні, централізовані).

Цілком обґрунтовано зазначені суперечності знаходять відображення в **інституціональному блоці навчання, підготовки й підвищення кваліфікації**. Засади структурної комплементарності в цьому блоці задаються співвідношенням пріоритетів між з однієї сторони індивідуальними, суспільними або груповими витратами на формування професійних кваліфікацій та їх сприйняттям як суспільного, групового або індивідуального капіталу. В свою чергу функціональна комплементарність відбиває таке співвідношення інституціональних елементів системи ВО, коли вона виявляється здатною до якісного виконання своєї головної функції – формування професійних знань і навичок професорсько-викладацького складу, що відповідають потребам економіки. Професійні кваліфікації в українській національній системі ВО набули значення одночасно індивідуального, групового (конкретні ЗВО) і суспільного капіталу. Відповідно всі три групи стейкхолдерів приймають активну участь у їх формуванні. В цьому контексті національна система підготовки кваліфікованих кадрів для ЗВО виявляється відмінною як від моделі англосаксонських країн, так і від моделі, що діє в більшості країн Європи. Розглянемо ці відмінності більш детально.

Сприйняття професійних знань як індивідуального капіталу цілком закономірно об'єднує всі моделі систем ВО. Активна участь держави в їх формуванні відрізняє континентальну європейську й українську моделі від англосаксонської. Разом із тим значно більше суперечностей породжує розуміння професійних кваліфікацій як групового, корпоративного капіталу ЗВО. Адже, з однієї сторони, ЗВО є невід'ємним елементом національної СЕС з властивим цій моделі характером виробничих відносин (побудованих на індивідуалістичних, комунітаристських або солідаристських засадах). Однак, з іншої сторони, саме знання є основним капіталом ЗВО. Отже, залучення кваліфікованого спеціаліста призводить до примноження корпоративного капіталу ЗВО. І тут на перше місце виходять специфічні характеристики ринку робочої сили відповідних СЕМ.

Конкурентний характер ринку англосаксонських країн розповсюджується не лише на відносини між найманими працівниками, а й на відносини між роботодавцями. Вони вступають у конкуренцію за «світлі голови» й «імена» саме з метою примноження корпоративного капіталу ЗВО. Це лише посилює значення знання як індивідуального капіталу. Водночас, корпоративізм і солідаризм, що відрізняють європейські країни, підкріплюються активною участю держави у фінансуванні ВО. Солідаризм розповсюджується на взаємодію роботодавців в сфері підготовки кваліфікованого персоналу. Своєрідним його проявом стає відмова від інбридингу (традиції активного пріоритетного залучення випускників навчального закладу до подальшої професійної кар'єри в його штаті) [283]. Навпаки – постійна ротація професорсько-викладацького складу вважається важливою передумовою забезпечення зростання якості освітнього процесу. Відповідно, корпоративні відносини в сфері формування професійних кваліфікацій розповсюджуються на цілі галузі економіки. На додаток до універсальних та специфічних знань, як форми особистого капіталу найманого працівника, ми отримуємо третю, проміжну, групу - знання, специфічні для певної галузі. В свою чергу збереження традиції академічного інбридингу лишається характерною рисою більшості пострадянських країн, України зокрема. Відповідно ЗВО виявляється безпосередньо зацікавленим в підготовці власних професорсько-викладацьких кадрів.

У таблиці 3. 10. представлено наукові ступені та учені звання викладацького складу ЗВО на початок 2018/19 навчального року за регіонами.

Як свідчить таблиця професійно-викладацький склад закладів освіти розподілено між регіонами країни нерівномірно. Основний відсоток від загальної кількості науково-педагогічних працівників сконцентрований в таких центрах, як Київ (23, 79 % – кандидатів наук; 28, 15 % – докторів наук; 23,66 % – доцентів; 28,08 % – кандидатів наук), Харків (14, 10 % – кандидатів наук; 14, 59 % – докторів наук; 13, 80 % – доцентів; 14, 91 % – кандидатів наук). Така нерівномірність зумовлена традиційною концентрацією, більшим рівнем розвитку,

кількістю населення, історичними традиціями, наявністю індустріального центру економіки, тощо.

Таблиця 3.10

Наукові ступені та учені звання викладацького складу університетів, академій, інститутів на почато 2018/19 навчального року за регіонами (осіб)

	Науково-педагогічні працівники							
	ті, що мають науковий ступінь				ті, що мають учене звання			
	кандидата наук	%	доктора наук	%	доцента	%	професора	%
Україна	60391	100	14013	100	40877	100	11224	100
Вінницька	1810	3,00	355	2,53	1136	2,78	279	2,49
Волинська	968	1,60	132	0,94	793	1,94	106	0,94
Дніпропетровська	3828	6,34	1000	7,14	2725	6,67	773	6,89
Донецька	1082	1,79	246	1,76	752	1,84	143	1,27
Житомирська	816	1,35	168	1,20	563	1,38	121	1,08
Закарпатська	1054	1,75	241	1,72	614	1,50	169	1,51
Запорізька	2180	3,61	496	3,54	1514	3,70	366	3,26
Івано-Франківська	1619	2,68	327	2,33	1111	2,72	276	2,46
Київська	809	1,34	178	1,27	547	1,34	153	1,36
Кіровоградська	471	0,78	63	0,45	341	0,83	76	0,68
Луганська	560	0,93	136	0,97	416	1,02	107	0,95
Львівська	5996	9,93	1287	9,18	3875	9,48	1044	9,30
Миколаївська	839	1,39	222	1,58	689	1,69	195	1,74
Одеська	4518	7,48	1013	7,23	3035	7,42	902	8,04
Полтавська	1546	2,56	337	2,40	1018	2,49	269	2,40
Рівненська	985	1,63	173	1,23	714	1,75	137	1,22
Сумська	1310	2,17	252	1,80	820	2,01	217	1,93
Тернопільська	1745	2,89	323	2,31	1218	2,98	262	2,33
Харківська	8516	14,10	2044	14,59	5639	13,80	1673	14,91
Херсонська	808	1,34	175	1,25	594	1,45	131	1,17
Хмельницька	1302	2,16	224	1,60	899	2,20	173	1,54
Черкаська	1344	2,23	275	1,96	960	2,35	212	1,89
Чернівецька	1238	2,05	263	1,88	721	1,76	187	1,67
Чернігівська	679	1,12	139	0,99	513	1,25	101	0,90
м. Київ	14368	23,79	3944	28,15	9670	23,66	3152	28,08

Джерело: складено автором за [37].

У таблиці 3.11 представлено специфіку інституціональних блоків виробничих відносин, корпоративного управління, фінансового забезпечення, моделей

виробництва та підготовки кадрів національної системи ВО, які зумовлюються ціннісним орієнтаціями національної культури.

Таблиця 3.11

Специфіка головних інституціональних блоків системи вищої освіти України в умовах економічної глобалізації

Інституціональний блок	Особливості
<i>Виробничі відносини</i>	<ul style="list-style-type: none"> - система виборності керівних органів ЗВО України; - зберігаються суттєві гарантії зайнятості; - індивідуалізація трудових відносин й обмеження терміну їх дії.
<i>Фінансування</i>	<ul style="list-style-type: none"> - провідна роль держави у якості власника ЗВО та фінансиста; - розвиток місцевого самоврядування, суттєве розширення його фінансової бази → можливості отримання регіональними ЗВО грошових коштів за участь в проектах розвитку місцевих співтовариств; - очікується суттєве розширення отримання грантового фінансування наукової та навчальної діяльності національних ЗВО.
<i>Корпоративне управління</i>	<ul style="list-style-type: none"> - пріоритет державної форми власності → збереження єдиної керівної ролі (ректор). Очікуваний результат - орієнтація системи ВО на довгострокову мету; - довгострокова мета зумовлюється строковим терміном обрання керівника ЗВО; - нестабільність політичної ситуації → зведення нанівець потенціалу орієнтації на довгострокові програми розвитку ЗВО та системи ВО в цілому.
<i>Моделей виробництва</i>	<ul style="list-style-type: none"> - постійне поглиблення дисциплінарної диференціації, збільшення кількості галузей знань (напрямів підготовки), спеціальностей і спеціалізацій → загострення протистояння між універсальними та специфічними знаннями; - суміщення організаційних форм координації внутрішньої взаємодії – дисциплінарної (за змістом знань, що викладаються) та кафедральної (за ієрархією функцій в межах ЗВО).
<i>Навчання і підготовка кадрів</i>	<ul style="list-style-type: none"> - співвідношення пріоритетів між з однієї сторони індивідуальними, суспільними або груповими витратами на формування професійних кваліфікацій та їх сприйняттям як суспільного, групового або індивідуального капіталу; - збереження традиції академічного інбридингу → ЗВО зацікавлений в підготовці власних професорсько-викладацьких кадрів.

Джерело: складено автором.

Як зазначалося раніше, структурна перебудова національної економіки зумовила необхідність суттєвої корекції навчального профілю значної кількості українських ЗВО. Додаткові проблеми, а отже й завдання щодо перебудови їх роботи, створює демографічна криза, суттєве скорочення кількості випускників середньої школи – потенційних майбутніх абітурієнтів. Альтернативою болісному

закриттю відповідних ЗВО, що веде до втрати багаторічних напрацювань в сферах матеріально-технічного, знаннєвого та людського капіталу, може слугувати створення на основі об'єднання групи ЗВО потужних регіональних навчально-дослідних центрів [235; 76; 191]. Воно може стати інструментом досягнення синергетичного ефекту від об'єднання під одним дахом спеціалістів, що представляють різні сфери господарювання, на яких історично спеціалізувався відповідний регіон. На Рис. 3. 3 зображено динаміку рівня народжуваності та його впливу на кількість потенційних абітурієнтів системи ВО України. Наслідки демографічної кризи початку тисячоліття особливо гостро особливо відчутні саме у 2018/19 навчальному році, коли кількість вступників виявилась мінімальною. Рис. 3.2. свідчить, що з 1990 р. (2007р.) по 2001 (2018р.) набір скоротився майже вдвічі.



Рис. 3.2. Рівень народжуваності в Україні (1990 – 2014рр.) Джерело: [68].

Негативний попередній досвід спроб подібної інтеграції навчальних закладів, на варіанті того, що було здійснено в Сумах, засвідчує необхідність більш прискіпливого підходу до процесу попередньої підготовки, впровадження в життя відповідних заходів, поточного та підсумкового моніторингу його процесів та результатів з внесенням відповідної корекції за підсумками як окремих заходів, так і об'єднання в цілому. Суттєвий потенціал вдосконалення цих процесів містить запозичення досвіду інших країн.

До чинників, що розглядаються у якості передумов ініціювання успішного об'єднання ЗВО відносять очікування з боку студентів, персоналу навчальних закладів та місцевих громад стосовно суттєвого та радикального поліпшення якості надання навчальних та дослідницьких послуг, нарощування підприємницької активності; впевненість основних стейкхолдерів у тому, що вони отримають додатковий вииграш від об'єднання. Відповідно, в період підготовки до об'єднання увага зосереджується на забезпеченні активного діалогу між основним стейкхолдерами, сфокусованого на пошуку спільного, орієнтованого на майбутнє бачення перспектив інституціонального розвитку. В кінцевому підсумку, альтернативою до сприйняття результатів як втрати учасниками незалежності та свободи повинна стати оцінка об'єднання як шляху до оптимізації використання в умовах, що ускладнюються, всіх наявних ресурсів та можливостей.

Варто звернути увагу на диференціацію рівнів інституціональної інтеграції учасників об'єднання ЗВО. У випадку з *федералізацією* мова йде про тип об'єднання, коли учасники делегують частину власних функцій центральному органу управління та лишають за собою право спільного контролю його діяльності. Натомість втрата ними правової суб'єктності може призводити як до формування абсолютно нової колективної ідентичності, керованої єдиною структурою управління, так і до входження у структури більш життєздатного учасника з повною втратою власної ідентичності. Для невеликих ЗВО позитивний ефект такого об'єднання полягає у забезпеченні можливості виконувати власну місію під більш відомим брендом. У свою чергу великі ЗВО таким чином отримують можливість прибрати з ринку освітніх послуг конкурента, запозичити

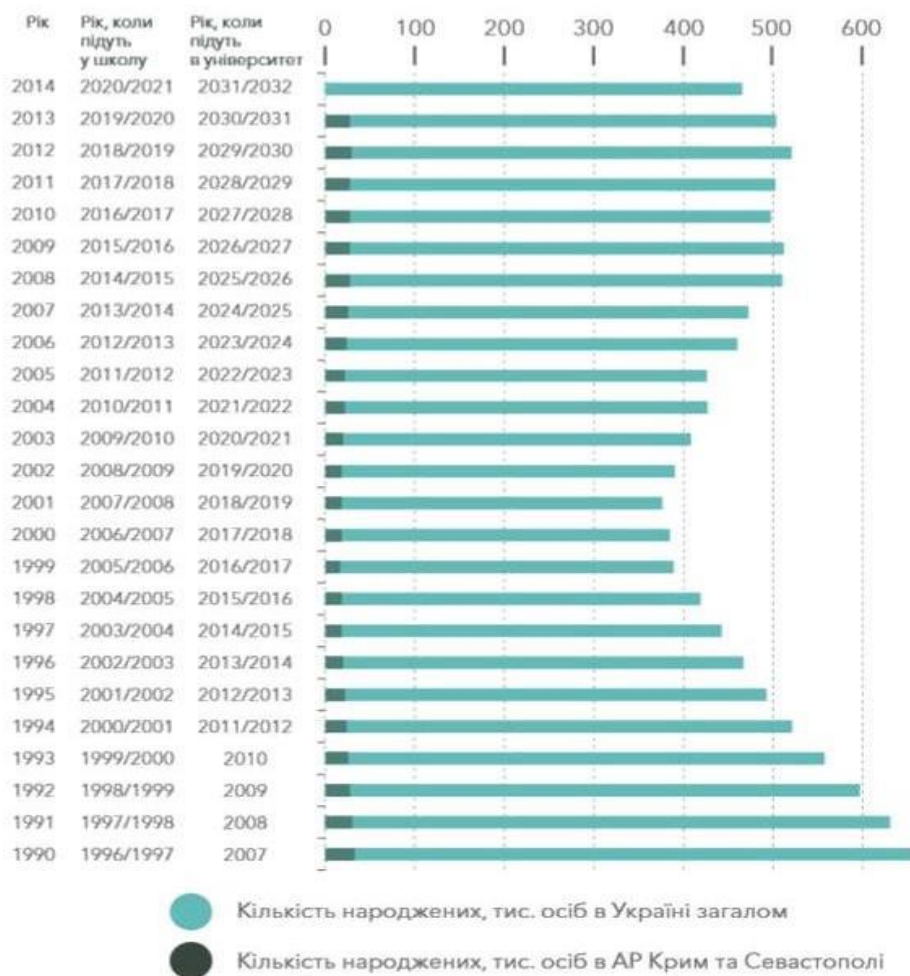
його напрацювання, забезпечити власну експансію. Крайніми негативними прикладами об'єднань в комерційній сфері є **ворожі захоплення і поглинання**. Вартим на особливу увагу в українських умовах є тип об'єднання, який отримав назву «консолідація» - об'єднання рівних. Вихідним посилом такого об'єднання є отримання економічних переваг, перш за все за рахунок «ефекту масштабу», ефектів укріплення наукового, матеріально-технічного, конкурентного потенціалу об'єданого ЗВО. Це, в свою чергу, розглядається як важливий інструмент розширення набору студентів в умовах загострення конкуренції на ринку освітніх послуг.

В залежності від конкретних обставин об'єднання ЗВО можуть включати навчальні заклади з подібним (*горизонтальне*) або відмінним (*вертикальне*) навчальним профілем. В цьому контексті особливого значення набувають характеристики подоби та комплементарності ЗВО, що об'єднуються. Перш за все це близькість або відмінність бачення місії ЗВО, навчального профілю, програм, структури, кількості студентів, історичного шляху розвитку. Варто звернути особливу увагу на те, що обидва варіанти співвідношення учасників відіграють важливу роль у забезпеченні успіху інтеграції ЗВО. Адже саме взаємне доповнення відмінних характеристик може стати джерелом синергетичного ефекту об'єднання. Важливо також враховувати особливості стратегій, що переслідують учасники об'єднання, мотиви, що ними рухають, підсумковий рівень взаємної інтеграції, на який вони орієнтуються.

У цілому передумови успішної інтеграції можна розділити на кілька груп:

кваліфікація та обсяг повноважень лідерів і представників формованого керівного центру;

близькість або комплементарність уявлень про мету, зміст та наслідки інтеграції, наявність альтернативних варіантів дії;

ефективність та якість внутрішньої та зовнішньої інституціональної взаємодії та комунікації. Високий рівень взаємної довіри та взаємопідтримки є ключовим інгредієнтом успіху управління та дієздатності об'єднання;

здатність забезпечити динамічність процесу об'єднання;

послідовне, помірковане, уважне відношення до потреб та інтересів співробітників, збереження їх людського капіталу.

Важливою передумовою успіху є стратегічне бачення далекоглядних перспектив та цілей об'єднання, впевненість у тому, що воно є кращою альтернативою розвитку. Подібний підхід забезпечує адекватне розуміння таких поточних та тактичних критеріїв діяльності ЗВО як фінансовий результат, економія коштів, економія на масштабі, обсяг поточного набору. Стратегічне бачення перспектив розвитку дає підстави для переосмислення основними стейкхолдерами своїх власних потреб та інтересів і стає відправним моментом об'єднавчих трансформацій. Його складові:

формування чіткого беззаперечного спільного уявлення основних стейкхолдерів про те, чому об'єднання є кращим шляхом до загального успіху та вигоди, які вони від нього отримують;

відповідальна та злагоджена команда, здатна до рішучих дій, спрямованих на досягнення мети;

якісне керівництво;

наполегливість в досягненні цілей;

потужна система проектного менеджменту, що ґрунтує свою діяльність на продуманих критеріях за допомогою яких здійснюється постійний моніторинг успішності процесу об'єднання.

зрозумілий і детальний план взаємодії всіх суб'єктів, задіяних в процесі.

достатній обсяг ресурсів.

Важливо підкреслити, що **економія коштів не повинна перетворюватися на єдину або основну підставу об'єднання ЗВО**. Повноцінна його реалізація вимагає значного часу. Непоодинокі випадки, коли в процесі реформ учасники вносять суттєві зміни в попередні плани, взагалі від нього відмовляються. До того ж визначити вартість реформ виявляється досить важко через необхідність великої кількості незначних інституціональних змін, які потребують відповідних витрат. Підрахувати їх виявляється практично неможливо. Серед основних напрямів витрат на об'єднання варто виділити наступні:

брендинг, налагодження повноцінної комунікації, взаємодія між учасниками та з зовнішнім середовищем;

вирішення проблем, що виникають у зв'язку з необхідністю суттєвих змін у структурі людського капіталу;

забезпечення програми розвитку, підтримка синергетичного ефекту та короткострокових вигащів;

розбудова необхідної інфраструктури;

втрачені в результаті об'єднання альтернативні можливості отримання доходу та витрати, пов'язані з необхідністю попередження опортуністичної поведінки противників реформ та мінімізації її наслідків;

витрати на формування, трансформацію, розвиток суспільного капіталу нового об'єднання;

витрати на забезпечення якісного керівництва.

Успішне завершення проекту об'єднання передбачає ревіталізацію та корекцію цілей керівництва всіх учасників проекту.

Варто відзначити, що провал проекту об'єднання ЗВО може відбутися на будь якій стадії його реалізації. На початковому етапі він може бути боязним з тим, що деякі з учасників вважають, що витрати, на об'єднання значно переважають отриманий ефект. В подальшому цьому може сприяти виявлення серйозних проблем, боязних зі станом інституціонального середовища учасників, або неефективністю запропонованих заходів; небажання або нездатність лідерів об'єднаної процесу подолати проблеми, що виникають; деструктивний вплив останніх на процес і мотивацію перетворень; виникнення непередбачуваних ситуацій, що ускладнюють процес. Більше того, навіть після завершення об'єднання учасники можуть виявити бажання повернутись до попереднього стану, через те, що отримані в кінцевому підсумку вигащів виявляються меншими за очікувані, менш привабливими ніж ті, які кожен з учасників мав до об'єднання, ситуація, коли «один плюс один менше двох».

Висновки до розділу III

1. Українська система ВО, що склалася на момент початку економічних перетворень, стала закономірним результатом історичного розвитку народного господарства. Вона відповідала його потребам як цілісного комплексу, в якому було представлено основні галузі економіки і ґрунтувалась на соціальних орієнтаціях ціннісної системи, властивих національній культурі господарювання.

2. В процесі трансформаційних перетворень, перебудови економічної системи на ліберальну модель ринкової економіки, внаслідок трансформаційної та постперехідної кризи, інтеграції національної економіки в глобальний простір, перетворень під впливом інформаційної революції в матеріально-технологічному базисі суспільного виробництва, суттєвих змін в галузевій структурі, фактичної деіндустріалізації відбулися кардинальні зміни засадничих підстав функціонування народно-господарського комплексу й відповідного запиту на підготовку спеціалістів вищої кваліфікації. Відбулася зміна кількісних і якісних основ структурної та функціональної складових комплементарної взаємодії інституціональних елементів системи ВО.

3. Декомунітаризація вихідних засад структурної комплементарності інституціонального середовища ВО супроводжувалася фундаментальними змінами підстав формування функціональної комплементарності інституціональних елементів системи вищої школи серед яких перехід від моделі економіки, що будувалась переважно на середніх і великих підприємствах, об'єднаних за галузями на основі функціональної єдності, до двосекторної моделі економіки, зміна ролей ключових стейкхолдерів (держави, приватних підприємств, місцевих співтовариств, найманих працівників), переорієнтація попиту зі сторони роботодавців та найманих працівників зі специфічних, вузькоспеціальних на універсальні трансферабельні знання та професійні кваліфікації.

4. Змінюється роль системи ВО як чинника визначення перспектив входження національної економіки до Ядра або Протопериферії капіталістичної

світ-системи. Здатність до створення нового знання та його ретрансляції прийдешнім поколінням набувають ключового значення для позиціонування держави в капіталістичній світ-системі. ВО країн Ядра світ-системи спирається на мінімізацію часового лагу між отриманням нових знань та їх донесенням до студентства шляхом поєднання навчальної, наукової та практичної складових отримання професійних кваліфікацій. В країнах Протопериферії на перше місце виходить функція ретрансляції знань, їх новизна втрачає абсолютний характер, набуває відносного, контекстуального значення.

5. Функція виховання характеру спеціаліста-професіонала, націленого не лише на безперервне навчання, самовдосконалення, а спрямованого на пошук інноваційного знання та його впровадження в практичну діяльність набуває значення ключового чинника успішного позиціонування на глобальних ринках як національної економіки в цілому так і системи ВО.

6. Складнощі інституціонального облаштування виробничих відносин в системі вищої школи зумовлюються суперечливим поєднанням необхідності підтримки високого рівня академічної свободи з посиленням ролі та значення якісної організації сумісно-роздільних відносин в ході забезпечення навчально-виховних функцій ЗВО, єдністю матеріальних і не матеріальних стимулів і мотивів праці професорсько-викладацького складу, неможливістю безпосереднього визначення ефективності роботи викладача, й, відповідно, коректних критеріїв оцінки його праці. Розвиток інституціонального блоку виробничих відносин в сфері ВО відображає суперечливий підсумок трансформаційних процесів в національній економіці, пов'язаний з неповною відповідністю їх змісту на початковій стадії реформ особливостям національної культури. Ґрунтовна перебудова економіки в цілому та системи ВО зокрема зумовили значні зміни характеру виробничих відносин, спрямованих на індивідуалізацію відповідальності професорсько-викладацького складу за результати своєї діяльності, що знайшло втілення в запровадженні практики укладання індивідуальних строкових договорів.

7. Перехід національної економіки на ринкові засади господарювання зумовив суттєві зміни інституціонального забезпечення фінансування системи ВО. Скорочення державної підтримки супроводжувалось активізацією залучення альтернативних джерел фінансування, перш за все за рахунок розширення частки студентів, що навчаються на комерційних засадах. Разом із тим не в повній мірі використовуються такі напрями фінансової підтримки ЗВО як участь у науково-практичних дослідженнях і впровадженнях на замовлення підприємств і місцевих співтовариств, грантова підтримка наукової та навчальної активності ЗВО з боку державних і недержавних органів і організацій, залучення на комерційних засадах іноземних студентів, спонсорська підтримка з боку випускників та отримання доходів від ендаумент-фондів.

8. Неприбутковий характер діяльності, опора на принцип академічної свободи та поєднання двох протилежних за суттю та механізмом інституціоналізації організаційних форм координації внутрішньої взаємодії - дисциплінарної та кафедральної відрізняють ЗВО від ієрархічних форм координації та наближають до мережевих структур зумовлюють посилену функціональну взаємозалежність інституціональних блоків корпоративного управління та моделей виробництва.

9. Суперечність між поглибленням диференціації спеціальностей та спеціалізацій, за якими ведеться підготовка в українських ЗВО та фрагментацією й зростанням запиту ринку праці на універсальні знання призводить до цілої низки негативних наслідків як для національної системи ВО, так і національної економіки в цілому. Нівелюється сам сенс отримання поглибленої спеціалізації за умов, коли для найманого робітника інтерес представляють універсальні, трансферабельні знання, а роботодавця цілком влаштовує спеціаліст з більш універсальною кваліфікацією. Відповідно, втрачаються й підсумкові критерії якості роботи системи ВО.

10. Прогнозоване загострення ситуації на національному ринку праці зумовлює розширення функцій системи ВО в сфері міжнародного співробітництва за рахунок її підключення до державної політики зайнятості

шляхом організації активної цілеспрямованої роботи з залучення до навчання в національних ЗВО іноземних студентів, відбору з їх числа здібної молоді та сприянню їх подальшому успішному працевлаштуванню в Україні.

11. Професійні кваліфікації в українській національній системі ВО набули значення одночасно індивідуального, корпоративного (конкретні ЗВО) і суспільного капіталу. Відповідно держава, ЗВО та самі індивіди приймають активну участь у їх формуванні. Національна система підготовки кваліфікованих кадрів для ЗВО виявляється відмінною, як від моделі англосаксонських країн, в яких мінімізується участь держави в цьому процесі, так і від моделі, що діє в більшості країн Європи, де традиції корпоративізму в сфері формування професійних знань розповсюджуються на цілі галузі економіки. Механізм формування знань, специфічних для галузі, як галузевого капіталу виключає інбридинг випускників ЗВО і періодичної ротації професорсько-викладацького складу.

12. Структурна перебудова національної економіки, демографічна криза, значне скорочення кількості випускників середньої школи, зростання кількості українців, що навчаються за кордоном зумовлюють необхідність суттєвої корекції діяльності системи ВО. Альтернативою закриттю ЗВО, що веде до втрати багаторічних напрацювань в сферах матеріально-технічного, знаннєвого та людського капіталу, може слугувати створення на основі їх об'єднання потужних регіональних навчально-дослідних центрів.

Результати досліджень даного розділу наведено в публікаціях: [149], [254], [255].

ВИСНОВКИ

Дисертація містить теоретичні узагальнення та нові наукові положення, які у своїй сукупності вирішують актуальне наукове завдання розробки теоретико-методологічних засад дослідження інституціональної архітектури систем вищої освіти, як елемента національної системи господарювання, визначення вихідних засад її формування, розвитку та інтеграції в глобальний освітній простір в контексті економічних перетворень в Україні.

1. Економічна глобалізація справляє суттєвий вплив на трансформацію інституціональної складової системи вищої освіти в Україні. Одночасно зростають як можливості так і загрози, що породжуються виходом українських ЗВО на висококонкурентний глобальний ринок освітніх послуг. Глобальне домінування ідеології ринкового лібералізму та вдосконалення інформаційних технологій забезпечують уніфікацію термінології та мови наукового спілкування, навчальних програм, системи наукових звань та посад професорсько-викладацького складу, стандартів оцінки якості, критеріїв попиту на вищу освіту, зумовлюють перегляд умов фінансування в бік сприйняття професійних знань перш за все як приватного блага. Одночасно зростають можливості запозичення інструментів, форм, методів, технологій забезпечення освітнього процесу, розширення ринку навчальних послуг, покращення умов фінансування роботи ЗВО за рахунок залучення іноземних студентів, офшорингу освітніх послуг.

2. Сучасна економічна теорія накопичила значний методологічний потенціал форм і методів дослідження інституціональних засад функціонування соціально-економічних систем, які дозволяють комплексно дослідити комплементарний взаємозв'язок та взаємозалежність складових національної системи вищої освіти, що набуває особливої актуальності в умовах трансформаційних і посттрансформаційних перетворень.

3. Інституціональні елементи національної системи вищої освіти мають комплексний характер, комплементарно взаємопов'язані між собою та Застосування структурно-функціонального та системного підходу дозволяє

проаналізувати інституціональну структуру системи ВО, розкрити й конкретизувати ролі, функції основних елементів інституціонального середовища системи ВО. Комплексний підхід і структурування ключових елементів системи ВО в рамках ієрархії підстав інституціональної архітекtonіки дає змогу класифікувати інституціональні складові системи ВО й дослідити комплементарні засади їх взаємодії, як передумови поглиблення дослідження особливостей, тотожності та відмінності розвитку освітніх систем різних країн.

4. Використання компаративного аналізу забезпечує можливість вибору дієвих інструментів та методів дослідження системи вищої освіти. В його основі визначення особливого й відмінного у інституціональному устрої різних національних систем вищої освіти, її відмінностей інституціональної архітекtonіки соціально-економічних систем в цілому та окремих їх складових. Це, в свою чергу, створює підстави відбору інституціональних елементів, які можуть бути запозичені в процесі економічних трансформацій національної системи вищої освіти.

5. Інституціональні елементи систем вищої освіти структурно і функціонально взаємопов'язані, взаємозалежні та взаємодоповнюють інші складові відповідних соціально-економічних систем. Їх функціональна роль полягає у забезпеченні формування нового знання та його ретрансляції наступному поколінню. Специфіка інституціонального механізму виконання цього завдання (функціональна комплементарність) залежить від засад структурування соціально-економічних відносин в суспільстві (структурна комплементарність), перш за все спрямованості пріоритетів індивідуальне або суспільне, що закладаються на рівні соціальних орієнтацій національних культур господарювання. Специфіка окремих соціально-економічних моделей та відповідних систем вищої освіти задається на рівні інституціональних механізмів подолання суперечності між індивідуальних і суспільним в економічних відносинах.

6. Дослідження інституціональних елементів систем вищої освіти провідних СЕМ дозволяє визначити загальні й специфічні ознаки

інституціонального устрою освітніх систем країн світу. Соціальні орієнтації національних культур господарювання зумовлюють специфіку внутрішньої та загальносистемної комплементарної взаємодії інституціональних блоків вищої освіти відмінних СЕМ. Особливості культури втілюються у специфічних інституціональних формах й організації їх супідрядності (структурна комплементарність). Відмінність характеристик кожного елемента вказує на відповідні розбіжні ознаки систем вищої освіти. Одночасно наявність спільних рис зумовлюється необхідністю забезпечення певних стандартних функціональних ролей інституціональних утворень як елементів економічної системи (функціональна комплементарність). Відповідно взаємодія структурної (специфічне) та функціональної (загальне) складових механізму забезпечення інституціональної комплементарності зумовлює особливості інституціонального устрою систем вищої освіти окремих СЕМ і країн світу. Механізм дуальної взаємодії складових інституціональної комплементарності зумовлює формування специфічних рис інституціональних блоків фінансування, виробничих відносин, навчання і підготовки кадрів, моделей виробництва й запровадження інновацій у сфері ВО країн, що належать до відмінних СЕМ.

7. Українська система вищої освіти, що склалася на момент початку економічних перетворень, є закономірним результатом історичного розвитку народного господарства країни. Вона відповідала його потребам як цілісного комплексу, в якому було представлено основні галузі економіки і ґрунтувалася на соціальних орієнтаціях ціннісної системи, властивих національній культурі господарювання.

8. Структурна комплементарність інституціональних складових системи ВО засновувалась на комунітаристських засадах. В свою чергу їх функціональна комплементарність вибудовувалась на кількох рівнях: як відповідність завдянням формування спеціалістів-професіоналів, професійні компетентності яких задовольняють потреби економіки; як здатності системи управління вищою школою ефективно виконувати свої функції та, як внутрішня комплементарність інституціональних елементів ЗВО. В результаті трансформаційних перетворень

відбулася зміна кількісних і якісних засад структурної та функціональної складових комплементарної взаємодії інституціональних елементів системи вищої освіти.

9. Відмова держави від монополії на засоби виробництва, приватизація, кардинальне скорочення частки державної власності, отримання незалежними виробниками права на ведення підприємницької діяльності та використання найманої робочої сили, трансформаційна криза сприяли декомунітаризації вихідних засад структурної комплементарності інституціонального середовища вищої освіти. Трансформаційна криза, скорочення обсягів діяльності, масове закриття підприємств, згорання цілих галузей народного господарства України, послаблення гарантій зайнятості, переорієнтація на випуск нових товарів, послуг, технологій виробництва, розвиток малого підприємництва зумовили фундаментальні зміни підстав формування функціональної комплементарності інституціональних елементів системи вищої школи. Суттєве значення мав перехід від моделі економіки, що будувалась переважно на середніх і великих підприємствах, об'єднаних за галузями на основі функціональної єдності, до двосекторної моделі. Важливим наслідком стала зміна ролей ключових стейкхолдерів (держави, приватних підприємств, місцевих співтовариств, найманих працівників) та поступова переорієнтація суттєвої частини попиту як зі сторони роботодавців, так зі сторони майбутніх найманих працівників зі специфічних, вузькоспеціальних на універсальні трансферабельні знання та професійні кваліфікації.

10. Зростання ролі і значення національних систем вищої освіти зумовлюється тим, що здатність до створення нового знання та його ретрансляції прийдешнім поколінням набувають в сучасних умовах ключового значення для визначення місця країни в капіталістичній світ-системі (Ядро, Протопериферія, Периферія). Функція виховання характеру спеціаліста-професіонала, націленого не лише на безперервне навчання, самовдосконалення, а спрямованого на пошук інноваційного знання та його впровадження в практичну діяльність набуває значення ключового чинника успішного позиціонування на глобальних ринках як

національної економіки в цілому так і системи ВО зокрема.

11. Специфіка інституціональної складової системи ВО втілюється в організації взаємодії елементів інституціональних блоків виробничих відносин, корпоративного управління, фінансового забезпечення, моделей виробництва та підготовки кадрів.

12. Інституціональне облаштування виробничих відносин в системі вищої школи ускладнюється суперечливим поєднанням необхідності підтримки високого рівня академічної свободи з посиленням ролі та значення якісної організації сумісно-роздільних відносин в ході забезпечення навчально-виховних функцій ЗВО, єдністю матеріальних і нематеріальних стимулів і мотивів праці професорсько-викладацького складу, неможливістю безпосереднього визначення ефективності роботи викладача, й, відповідно, коректних критеріїв оцінки його праці. Індивідуалізація відповідальності професорсько-викладацького складу за результати своєї діяльності знайшла втілення в запровадженні практики укладання індивідуальних строкових договорів.

13. Специфіка інституціонального блоку фінансового забезпечення діяльності ЗВО зумовлюється змінами його джерел. Скорочення частки державного фінансування супроводжується активізацією залучення альтернативних джерел фінансування, перш за все за рахунок розширення частки студентів, що навчаються на комерційних засадах. Разом із тим не в повній мірі використовуються такі напрями фінансової підтримки ЗВО як участь у науково-практичних дослідженнях і впровадженнях на замовлення підприємств і місцевих співтовариств; грантова підтримка наукової та навчальної активності ЗВО з боку державних і недержавних органів і організацій, міжнародних та іноземних структур; залучення на комерційних засадах іноземних студентів; спонсорська підтримка з боку випускників та отримання доходів від ендаумент-фондів.

14. Неприбутковий характер діяльності, опора на принцип академічної свободи, поєднання дисциплінарної та кафедральної форм координації внутрішньої взаємодії відрізняють ЗВО від ієрархічних форм координації, наближають до мережевих структур і зумовлюють посилену функціональну

взаємозалежність інституціональних блоків корпоративного управління та моделей виробництва.

15. Стратегія розвитку системи вищої освіти спрямована на зростанням диференціації напрямків, спеціальностей та спеціалізацій, за якими ведеться навчання, тотожна особливостям національної культури, але вона випадає з загальної орієнтації національної економіки на повну лібералізацію ринку та індивідуалізацію суб'єктів господарювання. Скорочення гарантій зайнятості з боку роботодавця та активізація політики зайнятості з боку держави зумовлюють переорієнтацію запиту з боку найманих працівників зі специфічних вузько професійних знань, навичок та кваліфікацій, як форми їх особистого капіталу, що може бути знецінена в разі втрати роботи, на універсальні, трансферабельні, значно більш затребувані на ринку праці. За умов, коли для найманого робітника інтерес представляють універсальні, трансферабельні знання, а роботодавця влаштовує спеціаліст з універсальною кваліфікацією нівелюється сенс отримання поглибленої спеціалізації, втрачаються й підсумкові критерії якості роботи системи ВО.

16. Переорієнтація попиту на ринку праці зі специфічних на універсальні професійні кваліфікації свідчить про тенденцію до втрати Україною потенційних конкурентних переваг на глобальних ринках товарів та послуг, виробництво яких вимагає поглибленої спеціалізації і розподілу праці.

17. Структурна перебудова національної економіки, демографічна криза, суттєве скорочення кількості випускників середньої школи, зростання кількості українців, що навчаються за кордоном зумовлюють необхідність суттєвої корекції діяльності системи ВО. Альтернативою закриттю ЗВО, що веде до втрати багаторічних напрацювань в сферах матеріально-технічного, знаннєвого та людського капіталу, може слугувати створення на основі їх об'єднання потужних регіональних навчально-дослідних центрів.

СПИСОК ВИКОРИСТАНИХ ДЖЕРЕЛ

1. Авшенюк Н. Сучасні міжнародні підходи до розуміння феномену транснаціональної вищої освіти / Н. Авшенюк // Вісник Київського міжнародного університету, 2009. – С. 25 – 42.
2. Алферов Ю.С. Мониторинг развития образования / Ю.С. Алферов // Педагогика. – 2002. – №7. – С. 88 – 96.
3. Альтбах Ф. Глобальные перспективы высшего образования / пер. с англ. Ю. Каптуревского; под. науч. ред. А. Рябова; предисл. М. Юдкевич; Нац. исслед. ун-т «Высшая школа экономики». – М.: Изд. дом Высшей школы экономики, 2018. – 548 с.
4. Альтбах Ф. Глобальные перспективы высшего образования / Ф. Альтбах. – М. : ИД ВШЭ, 2018. – 552 с.
5. Ананьин О. Компаративистика в методологическом арсенале экономиста. — М.: Институт экономики РАН, 2002. — 174 с.
6. Ананьин О. Экономическая компаративистика и экономическая наука / О. Ананьин // Истоки. Экономика в контексте истории и культуры. – М.: ИД ВШЭ, 2004. – С. 52 – 84.
7. Андрущенко В. П. Роздуми про освіту: статті, нариси, інтерв'ю / В.П. Андрущенко. – К. : Знання України, 2004. – 804 с.
8. Астахова К. В. Развитие институтов образовательной сферы у трансформационной экономике: Автореф. дис. канд. экон. наук / К. В. Астахова . – Харьков, 2007. – 20 с.
9. Бабічев А. В. Зарубіжний досвід із питань управління змінами в системі ВО / А. В. Бабічев. // Зовнішня політика та національна безпека. Теорія та практика державного управління. – 2017. – С. 1 – 9.
10. Базилевич В. Зміна базової парадигми економічної освіти – основа забезпечення сучасного рівня підготовки спеціалістів / В. Базилевич // Вища школа. – 2009. – № 9. – С. 31–36.

11. Бастиа Ф. Экономические гармонии / Ф. Бастиа // Бастиа Ф. Экономические гармонии. Избранное. – М. : Эксмо, 2007. – С. 47 – 420.
12. Батаева Б. Социальная ответственность бизнеса (на примере исламских стран): [Электронный ресурс]. – Режим доступа: <http://pda.islamrf.ru/news/analytics/economics/15127/>
13. Батченко Л. В. Трансформаційні процеси в освіті України / Л. В. Батченко. – Донецьк: ІЕП, 1996. – 39 с.
14. Башнянин Г. Структура та особливості освітніх систем розвинутих країн / Г. Башнянин, О. Свінцов, Т. Панчишин // Ефективність державного управління. – 2013. – Вип. 35. – С. 277 – 283.
15. Белов А. В. Реформы университетов Японии и возможности доступа к высшему образованию [Электронный ресурс] / Андрей Васильевич Белов // Ассоциация японоведов. – 2015. – Режим доступа до ресурсу: http://japanstudies.ru/index.php?option=com_content&task=view&id=588&Itemid=67.
16. Бессонова О. Раздаточная экономика России / О. Бессонова. – М. : РОССПЭН, 2006. – 144 с.
17. Бессонова О. Рыночный эксперимент в раздаточной экономике России / О. Бессонова, С. Кирдина, Р. О'Салливан. — Новосибирск: Изд-во Новосиб. ун-та, 1996. – 312 с.
18. Бессонова О. Траектория и современный вектор развития цивилизационной матрицы России / О. Бессонова // Мир России. – 2008. – № 2. – С. 108 – 138.
19. Блауг М. Экономическая мысль в ретроспективе: Пер. с англ. / М. Блауг – М. : Дело ЛТД, 1994. – 687 с.
20. Богданов А. Курс политической экономии. Т. 1 / А. Богданов, И. Степанов. – М. : Госиздат, 1920. – 374 с.
21. Богданов А. Тектология. Всеобщая организационная наука / А. Богданов. – М. : Экономика, 1989. – Кн. 1. – 304 с. ; Кн. 2. – 352 с.

22. Бородина Д. Р. Образование в цифрах: 2017 : краткий статистический сборник / Д.Р. Бородина, Л.М. Гохберг, О.Б. Жихарева и др.; Нац. исслед. ун-т «Высшая школа экономики». – М.: НИУ ВШЭ, 2017. – 80 с.
23. Бородіна О.С. Принцип комплементарності в міждисциплінарних дослідженнях економіки / О.С. Бородіна // Економіка і прогнозування. – 2015. – № 2. – С. 47 - 58.
24. Боуэн У. Высшее образование в цифровую эпоху / У. Боуэн. – М. : ИД ВШЭ, 2018. – 222 с.;
25. Братко М. Система освіти США: структура, традиції управління, особливості ВО / М. Братко // Освітологічний дискурс. – 2017. – № 3 – 4 (18 – 19). – С. 252 – 268.
26. Бузгалин А.В., Колганов А.И. Сравнительный анализ экономических систем: методология и теория (материалы спецкурса) // Вестник МГУ. Серия 6. Экономика, 2002. - № 3. С. 94 – 113. - Продолж.: № 4. - С. 79-112.
27. Валлерстайн И. Анализ мировых систем и ситуация в современном мире / И. Валлерстайн. – СПб.-б. : Университетская книга, 2001. – 416 с.
28. Василенко Н. В. Институциональный подход к управлению образованием: диссертация доктора экономических наук: 08.00.05 / Василенко Наталья Валерьевна. СПб., 2009. – 333 с.
29. Васильева Е. Ю. Международный опыт оценки преподавателей / Е. Ю. Васильева. // Вестник высшей школы. Образование за рубежом. – 2014. – С. 85 – 89.
30. Васильева Э. Е. Институционализм как альтернатива неоклассической и марксистской экономической теории / Э. Е. Васильева // Квартал. Бюллетень клуба экономистов / Ин-т приватизации и менеджмента; Европейский гуманитарный ун-т. – Вып. 4. – Минск : Профилен, 2000. – С. 164 – 180.
31. Вахович І. М., Волинчук Ю.В. Дослідження теоретичних аспектів доцільності процесу укрупнення ВНЗ в Україні // Актуальні проблеми економіки. – 2010. – № 2 (104). – С. 101–107.

32. Вахштайн В. Две модели образовательных систем: континентальная и атлантическая / В. Вахштайн // Прогнозис. – 2006. – № 6. – С. 321 – 352.
33. Вебер М. Избранные произведения: Пер. с нем. / Общ. ред. Н. Давыдова – М: Прогресс. 1990. – 808 с.
34. Вебер М. Протестантская этика и дух капитализма / М. Вебер // Вебер М. Избранное. – М. : Прогресс, 1990. – С. 61 – 272.
35. Вебер М. Хозяйственная этика мировых религий. Опыты сравнительной социологии религий. Конфуцианство и даосизм / М. Вебер. – С - Пб. : В. Даль, 2017. – 446 с.
36. Веблен Т. Теория праздного класса / Т. Веблен. – М. : Прогресс, 1984. – 368 с.
37. ВИЦА ОСВІТА В УКРАЇНІ у 2018 році. Статистична інформація [Електронний ресурс] - режим доступу : <http://www.ukrstat.gov.ua>
38. Вольчик В. Комплементарность и иерархия институтов в рамках хозяйственного порядка / В. Вольчик. // Научные труды Дон НТУ. Серия экономическая. – 2009. – Выпуск 37-1 – С. 35 – 41.
39. Вольчик В.В. Институциональная трансформация экономики: теоретические и методологические аспекты : автореф. дис. д-ра экон. наук: 08.00.01 / В. В. Вольчик. - Ростов н/Д, 2005. - 58 с.
40. Вольчик В.В. Эволюционная парадигма и институциональная трансформация экономики : М / В.В. Вольчик. - Ростов н/Д : Изд-во Рост. ун-та, 2004. – 318 с.
41. Воскресенская Н.О. Экономическая компаративистика как наука и учебная дисциплина (О книге Р. М. Нуреева «Сравнительный анализ экономических систем») // Журнал институциональных исследований. – 2017. – № – 3 (9). – С. 164 – 180.
42. Вульфсон Б. Л. Мировое образовательное пространство на рубеже XX – XXI вв. / Б. Л. Вульфсон // Педагогика. – 2002. – № 10. – С. 3 – 8.
43. Гайдай Т.В. Парадигма інституціоналізму: методологічний аспект: Монографія. – К.: ВПЦ Київський університет, 2008. – 296 с.

44. Гайер Р. Знания и деньги. Исследовательские университеты и парадокс рынка // Р. Гайер. – М. : ИД ВШЭ, 2018. – 408с.
45. Гала С. В. Функціонування системи вищої освіти Китаю: аналіз досвіду / С.В. Гала // Актуальні проблеми економіки . – 2012. – № 9. – С. – 72 – 77.
46. Гальчинський А. Глобальні трансформації: концептуальні альтернативи: Методологічні аспекти. – К.: Либідь, 2006. – 310 с.
47. Гальчинський А. Економічний розвиток: Методологія оновлення парадигми / А. Гальчинський // Економіка України. – 2012. – №5. – С. 4 – 17.
48. Герлах, И. Новые вызовы политике доступности высшего образования / И. Герлах // Междунар. конф. «Доступность высшего образования: вызовы для стран с переходной экономикой», Москва, 29–30 июня 2004 г. – [Электронный ресурс] - режим доступа: http://www.socpol.ru/research_projects/conf_ed.shtml.
49. Геродот. История в девяти книгах / Геродот. – Л. : Наука, 1972. – 600 с.
50. Годунов И. Инновационные модели управления и наукометрические исследования в сфере образования: Монография / И. Годунов, В. Дадалко. – М.: – 2019. – 388 с.
51. Грейф А. Институты и путь к современной экономике. Уроки средневековой торговли / пер. с англ. И. Кушнарева; вступит. ст. М. Юдкевич; Нац. исслед. ун-т «Высшая школа экономики». — М.: Изд. дом Высшей школы экономики, 2013. – 536 с.
52. Гриценко А. А. Институциональная архитектура: предмет, основные законы, методология / А. А. Гриценко // Наукові праці ДонНТУ. Серія: економічна. – 2006. – №103-1. – С. 31 – 37.
53. Гриценко А. Глава 5. Институциональный империализм и его роль в развитии экономической теории / А. Гриценко // Проблемы современной экономики и институциональная теория. – Донецк : ДонТУ, 2009. – С. 91–102.
54. Гриценко А. Глобальна криза як форма сучасної фінансово-економічної динаміки / А. Гриценко // Економіка України. – 2010. – № 4. – С. 37–46.

55. Гриценко А. Институциональные ответы на вызовы современного глобального кризиса / А. Гриценко // Научные труды ДОНТУ. Сер. : Экономическая. – 2009. – С. 28 – 34.
56. Гриценко А. Логіко-історичні засади кардинальних економічних змін і переходу до реконструктивного розвитку / А. А. Гриценко // Економіка України. - 2017. - № 5 - 6. – С. 39 – 57.
57. Гриценко А. Метод «Капитала» К. Маркса и политическая экономика в широком смысле / А. Гриценко. – Х. : Вища школа, 1988. – 160 с.
58. Гриценко А. Развитие форм обмена, стоимости и денег / А. Гриценко. – К. : Основа, 2005. – 188 с.
59. Гриценко А. Совместно разделенные отношения: труд, собственность и власть / А. Гриценко // Экономика Украины. – 2003. – № 3. – С. 50–58.
60. Гриценко І. М. Стан та особливості управління вищою освітою в Японії / І. М. Гриценко // Трибуна. – 2011. – № 9/10. – С. 26 –29.
61. Гриценко І. М. Теоретико-методологічне обґрунтування ефективних фінансово-економічних моделей розвитку вищої школи / монографія (рукопис) ; за заг. ред. чл.-кор. НАПН України, д-ра екон. наук., проф. І.М. Гриценка. – К., 2015. – 236 с.
62. Гук Л. Ретроспектива розвитку компаративістики / Л. Гук // Молодь і ринок. – 2016. – № 2. – С. 34 – 39.
63. Гуревич Р. С. Вища освіта в Канаді: проблеми та реалії / Р.С. Гуревич // Вища освіта України. – 2006. – №4. – С. 87 – 91.
64. Гутник В.П. Западноевропейские страны: особенности социально-экономических моделей. – М – : Наука, 2002. – 271 с.
65. Дементьев В. Что мы исследуем, когда исследуем институты? / В. Дементьев // Terra Economicus (Экономический вестник Ростовского государственного университета). – 2009. – Т. 7, № 1. – С. 13–30.
66. Дерев'янкін Т. Промисловий переворот на Україні. Питання теорії та історії / Т. Дерев'янкін. – Київ : Наукова думка, 1975. – 278 с.

67. Джонстоун Б. Система высшего образования в США: структура, руководство, финансирование / Б. Джонстоун // Экономика образования. – 2013. – № 3 – С. 72 – 79.
68. Довідкові дані [Електронний ресурс] – джерело доступу: <http://www.oecd.org>.
69. Дубко Г. Англосаксонська модель в контексті управління вищою освітою Англії в сучасний період / Г. Дубко. // Науковий вісник Донбасу. – 2011. – № 2. – С. 14 – 17.
70. Душина С. А. Аспирантура в национальных академических системах (опыт Германии и США) / С. А. Душина, Н. А. Ащеулова // Вестник МГИМО-университета. – 2013. – № 2. – С. 170 – 177.
71. Дюркгейм Э. О разделении общественного труда. Метод социологии // Э. Дюркгейм. – М.: Наука, 1991. – 575 с.
72. Дюркгейм Э. Педагогика и социология // Социология. Ее предмет, метод, предназначение / Пер. с фр. А.Б. Гофман. – М.: Канон. –1995. – С. 244 – 265.
73. Дюркгейм Э. Социология образования // Пер. с фр. Т.Г. Астаховой.; Научн, ред. В.С. Собкии. В.Я. Нечяев. – М.: ИНТОР. – 1996. – 80 с.
74. Еволюція ринкових інститутів в Україні. В 2-х ч. Ч. 1 / За ред. В. Небрата. - К. : ІЕП НАН України, 2012. – 193 с.
75. Ель Гуессаб К. Проблемы створення суспільства знань в Арабських країнах / К. Ель Гуессаб // Культурологічний вісник нижньої Наддніпрянщини. – 2013. – С. 44 – 46.
76. Єфремов В. Оптимізація ВНЗ в Україні як необхідна умова підвищення їх конкурентоспроможності / В. Єфремов // Вища школа. – 2014. – № 3 – 4. – С. 73–83.
77. Журавський В. Вища освіта як фактор державотворення і культури в Україні / В. Журавський. – К. : Ін Юре, 2003. – 416 с.
78. Зінченко В. Сучасні глобальні трансформації університетської системи та специфікації філософії освіти в англосаксонській та американській

моделях освітньо-наукового менеджменту / В. Зінченко // Філософія освіти. – 2016. – № 1. – С. 94 – 116.

79. Зомбарт В. Буржуа: к истории духовного развития современного экономического человека / В. Зомбарт // Зомбарт В. Собр. соч. в 3-х т. Т. 1. – СПб. : Владимир Даль, 2005. – С. 23 – 477.

80. Иванов А. Е. Высшая школа России в конце XIX – начале XX века / А. Е. Иванов. – М. : АН СССР, 1991. – 392 с.

81. Иерархия и сети в институциональной архитектонике экономических систем: коллект. монограф. / [Т. И. Артемова, А. А. Гриценко, Т. А. Кричевская и др.]; под ред. А. А. Гриценко. – К.: НАН Украины, Ин-т экон. и прогнозирова, 2013. – 580 с.

82. Инглхарт Р. Модернизация, культурные изменения и демократия / Р. Инглхарт, К. Вельцель. – М. : Новое издательство, 2011. – 464 с.

83. Инновационность в образовании: опыт Германии и США: сравнительный анализ, выполненный специалистами философского факультета МГУ им. М.В. Ломоносова. [Электронный ресурс] - режим доступа: URL: <http://www.msu.ru/innovation/nmo/innol.rtf>

84. Иноземцев В. За пределами экономического общества / В. Иноземцев. – М. : Academia; Наука, 1998. – 640 с.

85. Институциональная архитектоника и динамика экономических преобразований / Под ред. д-ра экон. наук А. А. Гриценко. – К.: Форт, 2008. – 928 с.

86. Институциональные аспекты взаимодействия власти, общества и бизнеса на постсоветском пространстве: коллект. монограф. / [В. Дементьев, С. Левин, Р. М. Нуреев, Е. Капогузов и др.]; под ред. Р. М. Нуреева, В. В Дементьева – Омск: изд-во ОмГУ, 2012. – 288 с.

87. Информационные и коммуникационные технологии в образовании : монография / под ред. Бадарча Дендева. – М. : ПТО YUNESKO, 2013. – 320 с.

88. Иншаков О. В. Экономические институты и институции: к вопросу о типологии и классификации / О. В. Иншаков // Социологические исследования, 2003. – № 9. – С. 42 – 51.
89. Иншаков О. Эволюционная перспектива экономического институционализма / О. Иншаков, Д. Фролов // Вопросы экономики. – 2010. – № 9. – С. 63 – 77.
90. Исламутдинов В.Ф. Сравнительный институциональный анализ как новый метод изучения региональной специфики / В. Ф. Исламутдинов // История, культура, экономика Урала и Зауралья. – 2015. – С. 308 – 312.
91. Каленюк І. Економічні ризики розвитку вищої освіти в Україні / Каленюк І. С., Куклін О. В. / Економіка та держава. - 2017. - № 11. - С. 52 – 55.
92. Каленюк І. Напрями трансформації механізмів фінансування освіти в сучасному світі / І. С. Каленюк // Демографія та соціальна економіка. - 2017. - № 1. - С. 24 - 36.
93. Каленюк І. Параметри та моделі автономії університетів / О. Верденхофа, І. Каленюк, Л. Цимбал // Міжнародна економічна політика. – 2018. – № 1. – С. 109 – 127.
94. Каленюк І.С. , Цимбал Л. Трансформаційне лідерство університетів в глобальному економічному середовищі // Науковий вісник Полісся. – 2017. - №1 (9). Ч.1 – С. 37 - 42.
95. Калхун Крейг. Університет у кризі? / Крейг Калхун. // Спільне. – 2012. – №3. – С. 8 – 17.
96. Кананыкина Е. С. Система американского высшего образования / Е. С. Кананыкина // ВВ: Административное право и практика администрирования. – 2013. – № 9. – С. 53 – 78.
97. Капченко Р. Соціальний інститут освіти у постіндустріальній Україні / Р. Капченко // Економіка та держава. – 2010. – № 7. – С. 24 – 27.
98. Карпенко М. Новая роль высшего образования в эпоху развития инновационной экономики, глобализации и депопуляции / М. Карпенко // Альма матер (Вестник высшей школы). – 2007. – №9. – С. 16 - 20.

99. Кастальтиди К. Тиски истории и возможности для новизны: некоторые результаты и открытые вопросы, связанные с зависимостью от предшествующей траектории развития в экономических процессах / К. Кастальтиди, Дж. Доси // Экономический вестник Ростовского государственного университета. – 2005. – № 2. – С. 18 – 25.

100. Кирда А. Г. Особливості розвитку цілей в системі освіти Японії / А. Г. Кирда // Вісник Національного авіаційного університету. – 2013. – № 1.– С. 30 – 35.

101. Кирдина С. Институциональные матрицы и развитие России / С. Кирдина. – Новосибирск : ИЭиОПП СО РАН, 2001. – 308 с.

102. Кирдина С. X и Y1экономики: Институциональный анализ / С. Кирдина. – М. : Наука, 2004. – 256 с.

103. Кирдина С.Г. Институциональные матрицы и развитие России: введение в X-Y-теорию. Издание 3-е, переработанное, расширенное и иллюстрированное. – СПб. : Нестор-История, 2014. – 468 с.

104. Кирий В. В. Анализ специфики и особенности системы образования Украины и стран ЕС / В. В. Кірій. // Миколаївський національний університет імені В.О. Сухомлинського. Глобальні та національні проблеми економіки. – 2015. – С. 76 – 80.

105. Кирчик О. Экономика конвенций, экономическая гетеродоксия и социальная онтология / О. Кирчик // Вопросы экономики. – 2010 – № 7. – С. 4 – 11.

106. Кім В. Стратегія блакитного океану. Як створити безхмарний простір і позбутися конкуренції // В. Кім, Р. Моборн. – Х. : Клуб сімейного дозвілля, 2016. – 384 с.

107. Кладченко М. Фінансове забезпечення вищих навчальних закладів: досвід Швейцарії та Великобританії / М. Кладченко // Фінанси, оподаткування, аудит. – 2017. – С. 116 – 129.

108. Кларк Б. Система высшего образования: академическая организация в кросснациональной перспективе / пер. с англ. А. Смирнова; Нац. исслед. ун-т

«Высшая школа экономики». — М.: Изд. дом Высшей школы экономики, 2011. — 360 с.

109. Кларк Б. Создание предпринимательских университетов: организационные направления трансформации / Б. Кларк. — М. : ИД ВШЭ, 2011. — 240 с.

110. Колесниченко Л. Ф. Эффективность образования / Л. Ф. Колесниченко, В. Н. Турченко, Л. Г. Борисова. — М. : Педагогика, 1991. — 269 с.

111. Коммонс Дж. Правовые основания капитализма / Дж. Коммонс. - М. : ИД ВШЭ, 2011. — 416 с.

112. Конт О. Дух позитивной философии. (Слово о положительном мышлении) / Перевод с французского И. А. Шапиро. — Ростов н/Д : Феникс, 2003. — 256 с.

113. Костицький М. В. Про діалектику як методологію юридичної науки / М. В. Костицький // Філософські та методологічні проблеми права. — 2012. — № 1. — С. 3 — 17.

114. Котельнікова Н. М. Система післядипломної освіти вчителів у Китаї : автореф. дис. канд. пед. Котельнікова Надія Миколаївна ; Луган. нац. ун-т. ім. Т. Шевченка. — Луганськ. — 2012. — 20 с.

115. Коуз Р. Природа фирмы. В кн: Природы фирмы. Под ред. О. И. Уильямсона и С.Уинтера. — М.: Дело, 2001. — 360 с.

116. Коуэн Р. Зависимость от предшествующей траектории развития, причинная связь и экономическая политика / Р. Коуэн // Terra economicus: статей российских и зарубежных экономистов начала XXI века. — М. : Наука-Спектр, 2008. — С. 61 — 78.

117. Краевский В. В. Методология педагогики : пособие для педагогов-исследователей / В. В. Краевский. — Чебоксары : Изд-во Чуваш. унта, 2001. — 244 с.

118. Красовська О. Міжнародна конкурентоспроможність національних систем вищої освіти в сучасній економіці знань / О. Красовська // Академічний огляд. – 2010. – № 1. – С. 127 – 135.
119. Кредисов А. И. Буржуазный сравнительный анализ экономических систем: функции, направления, эволюция // Экономические науки. – 1986. – № 7. – 236 с.
120. Кремень В. Г. Філософія людиноцентризму в стратегіях освітнього простору / В. Г. Кремень. – К. : Педагогічна думка, 2009. – 520 с.
121. Кроу М. Модель нового американского университета / К. Кроу, У. Дэбарс. – М. : ИД ВШЭ, 2017. – 440 с.
122. Кулен Р. Для чего нужна интернационализация образования? / Роберт Кулен // Международное образование. – 2016. – [Електронний ресурс] - Режим доступу: https://ihe.hse.ru/data/2016/01/21/1137869301/WNE_10_view.pdf.
123. Культурология. Энциклопедия. В 2-х т. Т. 1. – М. : РОССПЭН, 2007. – 1392 с.
124. Курбатов С. В. Феномен університету в контексті часових та просторових викликів: Монографія / С. В. Курбатов. – Суми: Університетська книга, 2014. – 262 с.
125. Кучеренко Д. Г., Стратегії розвитку освітніх систем країн світу: Монографія. / Д. Г. Кучеренко, О. В. Мартинюк – К. : ІПК ДСЗУ, 2011. – 312 с.
126. Лавриченко Н. Порівняльна педагогіка : віхи розвитку / Наталія Лавриченко // Порівняльно-педагогічні студії – 2010 : матеріали науково-практичного семінару 17 червня 2010 року (м. Київ). – К. : Інформаційні системи, 2010. – 128 с.
127. Латов Ю. Открытия и парадоксы этнометрического анализа российской хозяйственной культуры по методике Г. Хофстеда / Ю. Латов, Н. Латова // Мир России. – 2007. – № 4. – С. 43 – 72.
128. Латов Ю. Повседневная теневая экономика и национальная экономическая ментальность в современной России / Ю. Латов, Н. Латова, С. Николаева. – М. : Директмедиа Паблишерс, 2005. – 140 с.

129. Латов Ю.Теневая экономика / Ю. Латов, С. Ковалев. – М. : НОРМА, 2006. – 336 с.
130. Лебедева Н. М. Ценности культуры и развитие общества. Монография / Н.М. Лебедева, А.Н. Татарко / Лебедева, Н. М. Ценности культуры и развитие общества / ЛЗЗ Н. М. Лебедева, А. Н. Татарко; Гос. ун-т – Высшая школа экономики. – М. : Изд. дом ГУ ВШЭ, 2007. – 527 с.
131. Левченко О.М. Конкуентоспроможність ВО України у вимірі міжнародних систем ранжування / О.М. Левченко, І.О. Царенко // Економіка і організація управління – 2016. – № 3. – С. 73 – 81.
132. Липов В. В. Вплив культури на організацію систем вищої освіти в умовах глобалізації / В. В. Липов, Т.С. Чернуха // Vzdelávanie a spoločnosť IV. Medzinárodný nekonferencny zborník. – Presov, 2019. С. 206 – 216.
133. Липов В. В. Измерение и оценка институциональной комплементарности: проблемы и инструменты / В. В. Липов // Наукові праці Донецького національного технічного університету. Серія: економічна. – Вип. 37–1. – Донецьк : ДонНТУ, 2009. – С. 62 – 71.
134. Липов В. В. Институциональная комплементарность в формировании и развитии национальных социально-экономических систем мира / В.В. Липов // Экономический вестник Ростовского государственного университета. – 2009. – С. 51 – 67.
135. Липов В. В. Институциональная комплементарность и дуализм методологии исследования социально-экономических систем / В.В. Липов // Теоретическая экономика. - 2013 - №2 - С. 69 - 83.
136. Липов В. В. Институциональная комплементарность как фактор формирования социально-экономических систем / В.В. Липов // Журнал институциональных исследований. – 2012. – №1 – С. 25 – 42.
137. Липов В. В. Институциональная комплементарность социально-экономических систем : монография / В. В. Липов – Х. : ХНУ имени В. Н. Каразина, 2011. – 484 с.

138. Липов В. В. Институциональная комплементарность, формирование глобального образовательного пространства и выбор модели образования для Украины / В.В. Липов // Социальная экономика. – 2014. – № 1-2. – С. 115-122.

139. Липов В. В. Інституційна комплементарність: від моделі ринкової економіки до концепції множинності варіантів капіталізму / В.В. Липов // Економічна теорія. – 2010. – № 2. – С. 47–48.

140. Липов В. В. Компаративний аналіз в дослідженні систем вищої освіти / В. В. Липов, Т. С. Чернуха // Науковий вісник Ужгородського університету. – 2019. – Вип. 1, Ч. 53. – С. 27 – 33.

141. Липов В. В. Компаративний інституціональний аналіз. Сучасний стан та перспективи розвитку / В. В. Липов // Вісник Хмельницького національного університету. – Хмельницький: РВЦ ХНУ, 2013. – № 4, Т. 3 (202). – С. 26–30.

142. Липов В. В. Компаративный анализ институциональной составляющей систем высшего образования. Ч. 1. Теоретические основы сравнительного институционального анализа национальных систем высшего образования / В. В. Липов // Образование. Наука. Общество. Научный журнал университета «Туран-Астана». – 2016. – № 3 – 4 – С. 93 – 103.

143. Липов В. В. Компаративный анализ институциональной составляющей систем высшего образования. Ч. 2. Институциональный анализ систем высшего образования / В. В. Липов // Образование. Наука. Общество. Научный журнал университета «ТуранАстана». – 2017. – № 1 (5 – 6) – С. 142–151.

144. Липов В. В. Комплементарна зумовленість інституціональних систем і реформування вищої освіти в Україні / В. В. Липов // Вища школа. – 2018. – № 4. – С. 23 – 48.

145. Липов В. В. Комплементарность институциональных блоков как инструмент анализа социально-экономических систем / В. В. Липов // Економіка розвитку. – Харків, 2013. – С. 8 – 12 .

146. Липов В. В. Конкурентна стратегія розвитку України в умовах глобалізації. Ч. II. Конкурентна стратегія інтеграції України у міжнародний економічний простір / В. Липов // Економіка України. – 2018. – № 4. – С. 3–17.

147. Липов В. В. Методологические основы исследования комплементарного взаимодействия рынка и государства/ В. В. Липов // Теоретическая экономика, 2011. – №4. – С. 75 – 80.

148. Липов В. В. Мотивація інституціональних змін у трансформаційній економіці. Монографія / В. В. Липов. – Х. : НФаУ, 2004. – 184 с.

149. Липов В. В. Особливості трансформації засад інституціональної комплементарності української системи вищої освіти / В. В. Липов, Т. С. Чернуха // Науковий електронний журнал «Проблеми економіки та політичної економії». – 2019. - № 1 (8). – с. 168 – 191.

150. Липов В. В. Религиозные ценности как фактор зависимости от предшествующего развития и формирование социально-экономических моделей / В. В. Липов // Экономический вестник Ростовского государственного университета. – 2005. – №3. – С. 57 – 73.

151. Липов В. В. Реформація та реформування вищої освіти в Україні: інституційна складова / В. В. Липов // Актуальні проблеми міжнародних відносин. – Київ, 2017. – С. 132 – 140.

152. Липов В.В. Оцінка інституціональної комплементарності: що ми вимірюємо / В. В. Липов // Вісник Харківського національного університету ім. В.Н. Каразіна. – 2010. – С. 81 – 88.

153. Литвиненко Н.І. Інституціональні чинники розвитку сучасної соціально-економічної системи : дис. д.е.н. : 08.00.01 : захищена 2016 : / Н.І. Литвиненко , 2016 . – 487с.

154. Локшина О. Професіоналізація порівняльної педагогіки в Україні : здобутки і виклики у вимірі педагогічної компаративістики у зарубіжжі О. Локшина // Історія та методологія порівняльно-педагогічних досліджень : порівняльно-педагогічні студії. – 2014. – № 6 (20). – С. 5–12.

155. Лукашева Т. С. Інституціональна складова дослідження вищої освіти в Україні / Т. С. Лукашева // Матеріали міжнародної науково-практичної конференції «Проблеми сучасної економіки» (Запоріжжя 15,16 травня 2015р.). – Запоріжжя: Східноукраїнський інститут економіки та управління, 2015. – С. 18 – 20.
156. Люлька В.С. Місце магістратури в системі підготовки студентів у західних країнах / В.С. Люлька // Вісник Чернігівського національного педагогічного університету. Серія Педагогічні науки : збірник. – Чернігів, 2011. – Вип. 89. – С. 320 – 323.
157. Ляшенко В. Україна у ХХІ столітті: неоіндустріальна держава або крах проекту / В. Ляшенко, Є. Котов. – К. : Ін-т економіки пром-сті, 2015. – 196 с.
158. Манхейм К. Диагноз нашего времени.: Пер. с нем. и англ. М. : Юрист. 1994. – 693 с.
159. Маркс К. К критике политической экономии / К. Маркс // К. Маркс, Ф. Энгельс. Соч. 2-е изд. – Т. 13. – М. : Политиздат, 1959. – С. 1 – 167.
160. Маркс К. Капитал Т. 1 / К. Маркс // Маркс К., Энгельс Ф. Соч. – Т. 23. – М. : Госполитиздат, 1960. – 908 с.
161. Маслак Н.Г. Орієнтири розвитку системи освіти України з урахуванням досвіду США / Н.Г. Маслак // Ефективна економіка. – 2016. – № 7. – С. 98 – 104.
162. Маслоу А. Мотивация и личность. – СПб. : Евразия, 1999. – 478 с.
163. Менгер К. Основания политической экономии / К. Менгер // Менгер К. Избранные работы. – М. : Территория будущего, 2005. – 496 с.
164. Мизес Л. Социализм / Л. Мизес. – М. : Catallaxy, 1994. – 416 с.
165. Милль Дж. Основы политической экономии с некоторыми приложениями к социальной философии / Джон Стюарт Милль ; пер. с англ. В. Боброва, В. Бомкина, А. Калинина, П. Клюкина, В. Рысина, А. Соколова, Р. Столпер. – М. : Эксмо, 2007. – 1040 с.

166. Милль Дж. Ст. Об университетском воспитании / Дж. Ст. Милль // Новейшее образование. Его цели и требования. Сборник статей в защиту научного воспитания . – СПб. : Русская книжная торговля, 1867. – С. 1 – 71.
167. Монтескье Ш-Л. О духе законов / Ш-Л. Монтескье // Ш.-Л. Монтескье. Избранное. - М. : ИПЛ, 1955. - С. 159 – 733.
168. Морган Ж. Доисторическое человечество. Общий очерк доисторического периода / Ж. Морган. – М. – Л. : Госиздат, 1926. – 316 с.
169. Мочерний С.В. Методологія економічного дослідження // С.В. Мочерний. – Львів : Світ, 2001. – 416 с.
170. Муқан Н. Ретроспектива розвитку компаративістики / Н. Муқан, Л. Гук // порівняльна професійна педагогіка. – 2012. – № 1. – С. 34 – 39.
171. Мулявка В. Універсалізація вищої освіти: популістичне гасло чи закономірний процес / Вікторія Мулявка // Спільне. – 2016. [Електронний ресурс] – Режим доступу: <https://commons.com.ua/uk/universalizatsiya-vishhoyi-osviti-populistichne-gaslo-chi-zakonomirnij-protses/>.
172. Народне господарство України у 1991 році. Стат. щоріч. / М-во статистики України. - Київ : Техніка, 1992 - С. 205.
173. Нестеренко А.Н. Экономика и институциональная теория / А.Н. Нестеренко; Отв. ред. Л.И. Абалкин; Рос. акад. наук. Ин-т экономики, Ин-т междунар. экон. и полит. исслед. – М. : Эдиториал УРСС, 2002. – 415 с.
174. Нечаев В.Я. Социология образования – Мл Изд-во МГУ, 1992. – 200 с.
175. Норт Д. Институты, институциональные изменения и функционирование экономики. – М.: Начала, 1997. – 190 с.
176. Норт Д. Институты. Институциональные изменения и функционирование экономики. – М.: Начала, 1997. – 345 с.
177. Норт Д. Понимание процесса экономических изменений / Д. Норт – М.: Изд. дом Гос. ун-та – Высшей школы экономики, 2010. – 256 с.
178. Нуреев Р. Теория общественного выбора / Р. Нуреев. – М. : ГУ ВШЭ, 2005. – 531 с.

179. Нуреев Р. Экономика развития: модели становления рыночной экономики / Р. Нуреев. – М. : Норма, 2008. – 654 с.
180. Нуреев Р.М. Очерки по истории институционализма/ Р.М. Нуреев. – Ростов н/Д: Изд-во «Содействие – XXI век»; Гуманитарные перспективы, 2010. – 415 с.
181. Образование в координатах глобализационного развития: теории и интерпретации : монография / [авт. кол.: Е. А. Подольская и др.] ; под общ. ред. Е. А. Подольской. – Харьков : Изд-во НУА, 2014. – 356 с.
182. Олейник А.Н. Институциональная экономика: Учебное пособие. М.: ИНФРА-М, 2002. – 416 с.
183. Организационная структура - центральное управление [Электронный ресурс] // Управление институциональных исследований. Harvard university. – 2019. – [Электронный ресурс] - режим доступа: <https://www.harvard.edu/about-harvard/harvards-president-leadership>.
184. Осадчий В. Сучасні особливості професійної підготовки вчителів у країнах Сходу / В. Осадчий // Педагогіка і психологія професійної освіти. – 2014. – № 2. – С. 169 – 180.
185. Павленко В.В. Університетська освіта сучасної Німеччини / В.В. Павленко // Студентський історико-педагогічний альманах. Випуск 2. Історія університетської освіти : виникнення, становлення, розвиток : збірн. наук. праць молодих дослідн. / за ред. О.Є. Антонової, В.В. Павленко. – Житомир : Вид-во ЖДУ ім. І.Франка, 2013. – 308 с.
186. Павлова О. Культурна інтеграція вітчизняних закладів ВО до європейського освітнього середовища / О. Павлова, Т. Мельничук, Т. М. Мисюра. - К. : КІМ, 2012. - 297 с.
187. Панчатантра (П'ять кошків житейської мудрості). Шукасапатті (Сімдесят оповідок папуги) // Переклад із санскриту І. Серебрякова і Тамари Іваненко. – К.: Дніпро, 1988. – 383 с.
188. Парсонс Т. Понятие общества: компоненты и их взаимоотношения. // Американская социологическая мысль, 1996. – С. 494 – 526.

189. Петти У. Трактат о налогах и сборах. Verbum Sapienti (Слово мудрым). Разное о деньгах: Избранные работы : пер. с англ. / Уильям У. Петти ; ред. М. Смит. – М. : Ось-89, 1997. – 111 с.
190. Пилясов А. Н., Замятина Н.Ю. Сравнительный институциональный анализ как новый инструмент исследования проблем пространственного развития // Региональные исследования. – 2012. – №1(35). – С. 34 – 66.
191. Підгорний А. З. До питання про оптимізацію мережі вищих навчальних закладів в Україні / А. З. Підгорний // Економіка України. - 2017. - № 8. – С. 60-73.
192. Погребняк Н. М. Університети Європи як центри становлення і розвитку педагогічної освіти (на матеріалі Німеччини та Франції) / Н. М. Погребняк // Наукові записки, 2014. – С. 88 – 92.
193. Поланьи К. Великая трансформация: политические и духовные истоки нашего времени / К. Поланьи. – СПб. : Алетейа, 2002. – 320 с.
194. Полтерович В. Элементы теории реформ / В. Полтерович. – М. : Экономика, 2007. – 447 с.
195. Помінова І. І. Альтернативні джерела фінансування системи вищої освіти / І. І. Помінова, Н.А. Сокол // Економічна стратегія і перспективи розвитку сфери торгівлі та послуг. – 2017. – Вип. 1 (25). – С.196-206.
196. Помінова І. І. Сучасні рейтинги вищої освіти в оцінюванні потенціалу господарських трансформацій /І.І. Помінова // Економічні науки. – 2018. – № 5. – С. 97- 101.
197. Помінова І. Ринок послуг вищої освіти в контексті теорії меріторних благ / Н. Л. Савицька, Н. Г. Ушакова, І. І. Помінова // Проблеми економіки. – 2016. – № 4. – С. 190–196.
198. Постсоветский институционализм. / Под ред. Р.М. Нуреева, В.В. ДементьевА. – Донецк: «Каштан», 2005. – 480 с.
199. Правдин А.А. Зарубежный опыт профессиональной подготовки гражданских служащих / А.А. Правдин // Вестник экспертного совета. – № 2 (5). – 2016. – С.91-94.

200. Принцип дополнительности [Електронний ресурс] – режим доступу: [http://cyclowiki.org/wiki/ Принцип дополнительности \(философия\)](http://cyclowiki.org/wiki/Принцип_дополнительности_(философия))
201. Проблеми управління фінансами вищих навчальних закладів: Монографія // за ред. А. Підгорного – Одеса : ФОП Гуляєва В.М., 2017. – 152 с.
202. Прутська О. Інституціоналізм і проблеми економічної поведінки в перехідній економіці / О. Прутська. – К. : Логос, 2003. – 256 с.
203. Рейтинг країн світу за рівнем освіти. Гуманітарна енциклопедія // Центр гуманітарних технологій, 2006-2018 (остання редакція: 25.08.2018). [Електронний ресурс] – режим доступу: <https://gtmarket.ru/ratings/education-index/education-index-info>.
204. Реформы образования в современном мире. Глобальные и региональные тенденции. / под. ред. Б. Вульфсона. – Л. – М.: Владос, 2006. – 234 с.
205. Решетило В. Экономическая синергетика институциональных изменений / В. Решетило. – Х. : ООО «Прометей-прес», 2006. – 288 с.
206. Ридингс Б. Университет в руинах / пер. с англ. А. М. Корбута; гос. Ун-т – Высшая школа экономики. – М.: Изд. дом Гос. ун-та – Высшей школы экономики, 2010. – 304 с.
207. Робак О.М. Механізми розподілу бюджетних коштів галузі освіти і науки / Робак О. М. // «Управління в освіті»: матеріали III Міжнародної науково – практичної конференції (м. Львів, 2007 р.) . – С. 69 – 71.
208. Роготнева Е. Н. Влияние дистанции власти на взаимоотношения людей в обществе / Е. Роготнева // Теория и практика общественного развития. – 2013. – №. 5. - С. 23 – 33.
209. Романовська О. О. Досвід вищої освіти Сполучених Штатів Америки ХХ-ХХІ століття / О. О. Романовська, Ю. Ю. Романовська, О. О. Романовський. – Вінниця: Нова Книга – Книга 2. – 2010. – 272 с.
210. Рыбаков Б. Язычество древних славян / Б. Рыбаков. – М. : София / Гелиос, 1992. – 592 с.

211. Сапрыкин Д. Образовательный потенциал Российской Империи / Д. Сапрыкин. – М.: ИИЕТ РАН, 2009. – 176 с.
212. Світова та регіональна статистика, національні дані, карти і рейтинги [Електронний ресурс] – режим доступу: <https://knoema.ru/atlas/topics/Образование/Высшее-образование>.
213. Свободная энциклопедия Википедия [Электронный ресурс]. - Режим доступу: https://ru.wikipedia.org/wiki/%D0%9D%D0%B5%D1%84%D1%82%D1%8C#cite_ref-36.
214. Сидоров Г. Цифровой университет: применение цифровых технологий в современных образовательных учреждениях / Г. Сидоров. – 2017. – [Електронний ресурс] - режим доступу : <https://www.itweek.ru/idea/article/detail.php?ID=192831>.
215. Сисоєва С. Особливості навчання бакалаврів у провідних країнах світу / С. Сисоєва, Л. Козак // Неперервна професійна освіта: теорія і практика. – 2017. – Вип № 1. – С. 99 – 108.
216. Смит А. Исследование о природе и причинах богатства народов / Адам Смит ; пер. с англ. Владилена Афанасьева. – М. : ЭКСМО, 2007. – 960 с.
217. Смит А. Теория нравственных чувств / А. Смит. – М. : Республика, 1997. – 351 с.
218. Современная западная социология: Словарь / Ю.Н. Давыдов. – М.: Политиздат, 1999. – 432 с.
219. Соколова І. Наукові підходи до проведення компаративних досліджень в освіті // Методологічні засади в освітології, 2014. – С. 23 – 29.
220. Соколова І.В. Управління вищою освітою у зарубіжних країнах / І.В. Соколова // Неперервна професійна освіта: теорія і практика. – 2014. – Вип. 3-4. – С. 98 – 105.
221. Социокультурные барьеры модернизации высшей школы Украины: коллективн. моногр. / под ред. В. Бакиров. - Х. : ХНУ им. В. Каразина, 2015. - 423 с.

222. Социологический словарь / Николас Аберкромби, Стивен Хилл, Брайан С. Тернер ; пер. с англ. под ред. С.А. Ерофеева. – Казань: Изд-во Казанского ун-та, 2004. – 405 с.

223. Степаненко С. В. Інституціональний аналіз економічної системи (проблеми методології) : монограф. / С. В. Степаненко. – К. : КНЕУ, 2008. – 312 с.

224. Тагунова И. А. Аспирантура в США / И. А. Тагунова, Т. Д. Шапошникова. // Высшее образование. кадры для системы образования и педагогической науки, 2016. – С. 86 – 95.

225. Тамбовцев В. Экономическая теория институциональных изменений / В. Тамбовцев. – М. : ТЕИС, 2005. – 542 с.

226. Тамбовцев В.Л. Новая институциональная экономическая теория и менеджмент / В.Л. Тамбовцев // Российский журнал менеджмента. – 2006. – Т. 4, № 1. – С. 123 – 130.

227. Тимошенко І. В. Інституційні основи розвитку системи освіти : монографія / І. В. Тимошенко ; Нар. укр. акад. – Харків: Вид-во НУА, 2013. – 568 с.

228. Тимошенко І.В. Человек, институты и рынки в сфере образования : моногр. / И.В. Тимошенко ; Нар. укр. акад. – Харьков : Изд-во НУА, 2010. – 468 с.

229. Топоркова О. В. Подготовка специалистов в области техники и технологий в Японии / О. В. Топоркова. // Азимут научных исследований: педагогика и психология. – 2016. – С. 65 – 71.

230. Тромпенаарс Ф. Национально-культурные различия в контексте глобального бизнеса / Ф. Тромпенаарс, Ч. Хампден-Тернер. – Мн. : Попури, 2004. – 528 с.

231. Тропинова Е. А. К вопросу об архитектонике инновационных проектов в сфере образования / Е. А. Тропинова // Економічний вісник Національного гірничого університету. – 2009. – № 2. – С. 138 – 144.

232. Уильямсон О. И. Экономические институты капитализма : Фирмы, рынки, «отношенческая контрактация» / Оливер Итон Уильямсон ; науч. ред. и

вступ. ст. В. С. Катъкало ; пер. с англ. Ю. Е. Благова [и др.]. – СПб. : Лениздат, CEV Press, 1996. – 702 с.

233. Уланов В. Комплементарность взаимодействия субъекта и среды : дисс. канд. филос. наук : 09.00.11 / В. Уланов. – Казань, 2004. – 150 с.

234. Умников В. Социал-комплементаризм в системе мира. М.: Раритет. 2006 . – 368 с.

235. Университет в условиях современности: сила традиций перед вызовами будущего. – Харьков : Изд-во ТОВ Щедра садиба плюс, 2014. – 284 с.

236. Управление современным образованием: социальные и экономические аспекты / А. Н. Тихонов, А. Е. Абрамешин, Т. П. Воронина [и др.] ; под ред. А. Н. Тихонова. – М. : Вита-Пресс, 1998. – 256 с.

237. Фатеева С. Комплементарность в экономической культуре: понятие, формы и механизм действия : дис ... докт. филос. наук / С. Фатеева. – Ростов н/Д., 2006. – 261 с.

238. Федорова М.В. Образовательные услуги и их типология в инновационной экономике // Проблемы современной экономики. - 2011. - № 2. – 341 с.

239. Фергюсон А. Опыт истории гражданского общества / А. Фергюсон. – М. : РОССПЭН, 2000. – 392 с.

240. Философский словарь. – М. : Политиздат, 1986. – 278с.

241. Философский словарь. Под ред. М. М. Розенталя. Изд. третье. – М.: Изд-во политической литературы, 1972. – 268с.

242. Философский энциклопедический словарь. – М. : Советская энциклопедия, 1983. – 365 с.

243. Фініков Т. Сучасна вища освіта : світові тенденції і Україна: зб. / Т. Фініков. – К. : Грамота, 2003. – 214 с.

244. Фон Визер Фридрих. Теория общественного хозяйства / Ф. фон Визер.– [Электронный ресурс] – режим доступа : http://www.libertarium.ru/lib_mbv_v.

245. Фролов С.С. Социология / С.С. Фролов. – М: Логос, 2001. – 378 с.

246. Фуруботн Э. Г. Институты и экономическая теория: Достижения новой институциональной экономической теории / Э. Г. Фуруботн., Р. Рихтер–СПб.: Издат. Дом Санкт-Петербургского гос. ун-та, 2005. – 702 с.
247. Ходжсон Дж. Экономическая теория и институты. Манифест современной институциональной экономической теории / Дж. Ходжсон. – М.: Дело, 2003. – 464 с.
248. Центр українсько-європейського наукового співробітництва. Статистична інформація. [Електронний ресурс] – режим доступу: www.cuesc.org.ua
249. Цифрова бібліотека UNESDOC. [Електронний ресурс] режим доступу: <https://unesdoc.unesco.org/ark:/48223/pf0000151100>.
250. Цыренова А. А. Развитие человеческого капитала в условиях трансформации институциональной среды / А.А. Цыренова. – Улан-Удэ: Изд-во ВСГТУ, 2006. - 176 с.
251. Чернілевський Д. В. Методологія наукової діяльності : навч. посіб. / Д. В. Чернілевський. – 2-ге вид., доп. – Вінниця : АМСКП, 2010. – 484 с.
252. Чернуха Т. С. Елементи системи вищої освіти в рамках ієрархії підстав інституціональної архітектури / Т.С. Чернуха // Науковий вісник Херсонського державного університету. – 2015. – № 13. – С. 13 – 16.
253. Чернуха Т. С. Інституціональні механізми об'єднання закладів вищої освіти в умовах економічних трансформацій та глобалізації/ Т. С. Чернуха// Передові освітні практики: Україна, Європа, Світ: збірник тез Міжнародної науково-практичної конференції (м. Київ, 16-17 листопада, 2019 р.). – С. 336 – 338.
254. Чернуха Т. С. Об'єднання ЗВО, як перспектива розвитку інституціональної системи вищої освіти в умовах глобалізації / Т. С. Чернуха // Науковий економічний журнал «Інтелект ХХІ». – 2019. – № 5. С. 100 – 103.
255. Чернуха Т. С. Особливості інституціональних блоків системи вищої освіти України в умовах економічних трансформацій та глобалізації / Т. С. Чернуха // Development Management. – 2019. - № 3. С. 54 – 67.

256. Чернуха Т. С. Система вищої освіти в контексті інституціональної теорії / Т. С. Чернуха // Економічний вісник Запорізької державної інженерної академії. – 2018. – № 6 (18). – С. 28 – 33.

257. Чернуха Т. С. Специфіка інституціональних блоків системи вищої освіти України / Т. С. Чернуха // Економіка, освіта, технології в контексті глобальних трансформаційних імператив розвитку: матеріали I Міжнародної науково-практичної конференції (м. Черкаси, 16-17 жовтня 2019 р.). – ЧДБК. С. 248 – 251.

258. Чернуха Т.С. Вплив культури на систему вищої освіти країн англосаксонської соціально-економічної моделі / Т.С. Чернуха // Актуальні тенденції розвитку освіти, науки та технологій: матеріали III Міжнародної науково-практичної конференції (м. Бахмут, 16 – 17 травня 2019 р.). – Навчально-науковий професійно-педагогічний інститут Української інженерно-педагогічної академії, 2019. – С. 77 – 79.

259. Чернуха Т.С. Зміни інституціональних форм системи вищої освіти при впровадженні smart-освіти // Т.С. Чернуха // Smart education in a smart society: possible ways of adaptation: матеріали міжнародної науково-практичної конференції (Харків, 14 лютого 2019р.). – Народна українська академія, 2019. – С. 238 – 242.

260. Чернуха Т.С. Інституціональна система вищої освіти як інструмент забезпечення соціального розвитку в контексті інтеграції України до ЄС / Т.С. Чернуха // Економічний розвиток і спадщина Семена Кузнеця: тези доповідей міжнародної наукової конференції (м. Харків, 30 – 31 травня 2019 р.). – Харків : ХНЕУ ім. С. Кузнеця, 2019. – С. 180 – 182.

261. Чернуха Т.С. Інституціональні передумови формування систем ВО країн світу: порівняльний аналіз / Т.С. Чернуха // Науковий вісник Ужгородського національного університету. – 2018. – №22. – С. 103 – 107.

262. Чернуха Т.С. Інтеграція української системи вищої освіти в європейський освітній простір: компаративні засади / Т.С. Чернуха // Стратегічні напрями зовнішньої політики Європейського Союзу: тези доповідей міжнародної

наукової конференції (м. Харків, 11 квітня 2019 р.). – Харків : ХНУ ім. В.Н. Каразіна, 2019. – С. 180 – 182.

263. Чернуха Т.С. Освіта як соціальний інститут в умовах глобалізаційних перетворень / Т.С. Чернуха // Сучасні тенденції розвитку світової економіки: матеріали міжнародної науково-практичної конференції (м. Харків, 18 травня 2018р.). – Харків: Харківський автомобільно-дорожній університет, 2018. – С. 242 – 243.

264. Чернякова Ж. Інтернаціоналізація інституційного освітнього простору Великої Британії /Жанна Чернякова //Порівняльно-педагогічні студії, 2014. – № 1. – С. 48–55.

265. Шаститко А.Е. Новая институциональная экономическая теория. 3-е изд., перераб. и доп. - М.: Экономический факультет. МГУ, ТЕИС, 2002. — 591 с.

266. Шваб К. Четверта промислова революція. Формуючи четверту промислову революцію / К. Шваб. - Х. : Клуб сімейного дозвілля, 2019. - 416 с.

267. Шевченко В. А. Институциональный механизм системной нестабильности экономики. - СПб.: Знание, 1999. - 90 с.

268. Шевченко Н.С. Вища освіта: сучасний стан, проблеми, перспективи розвитку / Н.С. Шевченко // Наука і методика. – 2005. – Вип. 3. – С. 12 – 19.

269. Шевчук Р. М. Методологія наукового пізнання: від явища до сутності / Р. М. Шевчук // Філософські та методологічні проблеми права. - 2016. - № 1. - С. 31 - 45.

270. Шепелев Л. Е. Акционерные компании в России /Л. Шепелев, 1973. - 347 с.

271. Шестакова А. А. Современные образовательные технологии и педагогические инновации как инструмент управления качеством образования / А. А. Шестакова// Материалы всерос. научно-практической конференции (г. Волгоград 28 ноября 2018г.). - С. 388 – 392.

272. Шкурат В. І. Методологічні підходи до аналізу особливостей державного управління в умовах глобалізації / В. І. Шкурат // Державне управління. – 2006. – № 1. – С. 14–22.

273. Шрагина Л.И. ТРИЗ-педагогика и учитель будущего // Л.И. Шрагина, М.И. Меерович, М.А.Глазунова / Постметодика, Полтава. – 2000. – С. 61-63.
274. Штофф В. Введение в методологию научного познания. – Л. : ЛГУ, 1972. – 301 с.
275. Эггертссон Т. Экономическое поведение и институты. М.: Дело, 2001. – 290 с.
276. Энгельс.Ф. Происхождение семьи, частной собственности и государства / Ф. Энгельс. – М: Политиздат, 1985. - 368 с.
277. Юдин Э. Г. Системный подход и принцип деятельности. Методологические проблемы современной науки / Э. Г. Юдин. – М. : Наука, 1978. – 391 с.
278. Якубенко В. Базисні інститути у трансформаційній економіці / В. Якубенко. – К. : КНЕУ, 2004. – 252 с.
279. Яременко О. Л. Переходные процессы в экономике Украины: институциональный аспект / О. Л. Яременко. – Х. : Основа, 1997. – 186 с.
280. Яременко О. Тенденції посткризового розвитку фінансових інститутів / О. Яременко // Економіка України. – 2010. – № 4. – С. 88–95.
281. Ярмач О. В. Проблеми інституціоналізації освітніх послуг в Україні / О. В. Ярмач // Вісник Національного університету "Юридична академія України імені Ярослава Мудрого". Серія: Економічна теорія та право. – 2012. – № 2. – С. 84 – 90.
282. Ясинский Ю.М., Сравнительный анализ институциональной и социально-экономической динамики России и Белоруси: количественная и качественная оценка //Ю.М. Ясинский, А.О. Тихонов. Проблемы современной экономики. – 2010. – № 4 (36). – С. 234 – 240.
283. Academic Inbreeding and Mobility in Higher Education: Global Perspectives / Ed. By V. Yudkevich, P. G. Altbach, L. E. Rumbley. – London : Palgrave Macmillan UK. – 2015. – 264 p.

284. Amable B. Institutional Complementarity and Diversity of Social Systems of Innovation and Production / B. Amable // WZB Discussion Paper. – FS 199. – 309. – Berlin : Wissenschaftszentrum Berlin.- 1999. – 36 p.

285. Amable B. Complementarity, hierarchy, compatibility, coherence / C. Crouch, W. Streeck, R. Boyer, B. Amable, P. Hall, G. Jackson // MPIfG Discussion Paper. – 2005. - P. 44–45.

286. Aoki M. Contingent Governance of Teams: Analysis of Institutional Complementarity / M. Aoki // International Economic Review. – 1994. – Vol. 35. – P. 657–676.

287. Aoki M. Toward a Comparative Institutional Analysis / M. Aoki. – Cambridge Mass. : MIT Press. – 2001. – 168 p.

288. Aoki M. Information, Incentives, and Option Value: The Silicon Valley Model / M. Aoki, H. Takizawa // Journal of Comparative Economics. – 2002. – № 30. – P. 759–786.

289. Boyer R. Capital/labour relations in OECD countries: from the Fordist Golden Age to contrasted national trajectories / R. Boyer // Capital, the State and Labour : A Global Perspective. – Aldershot : Edward Elgar. – 1995. – P. 18–69.

290. Boyer R. The Seven Paradoxes of Capitalism ... Ore is a Theory of Modern Economies Still Possible? / R. Boyer // CEPREMAP. – 1996. – № 9620. – 84 p.

291. Boyer R. Coherence, Diversity, and the Evolution of Capitalism – The Institutional Complementarity Hypothesis / R. Boyer // Evolutionary and Institutional Economic Review. – 2005. – Vol. 2. - № 1. – P. 43–80.

292. Boyer R. Complementarity in Regulation Theory / R. Boyer, // Dialogue on Institutional Complementarity and Political Economy / C. Crouch, W. Streeck, R. Boyer, [et all.] // MPIfG Discussion Paper. – 2005. - P. 39–43.

293. Boyer R. How and why capitalisms differ / R. Boyer // Economy and Society. – 2005. – Vol. 4, November. – P. 509–557.

294. Boyer R. Growth Strategies and Poverty Reduction: the Complementarity Hypothesis / R. Boyer. – PSE Working Papers. - 2007. – 43 p.

295. Broadfoot P. Teachers conceptions of their professional responsibility: some international comparisons // *Comparative education*. – 1987. – Vol. 23, No 3. – P. 287 – 307.
296. Carnoy M. Rethinking the Comparative — and the International. *Comparative Education Review*. - 2006. – P. 551–570.
297. Carnoy M. Higher Education in Federal Countries: A Comparative Study / Ed. by M. Carnoy, I. Froumin, O. Leshukov, S. Marginson. L. : Sage. – 2018. – 407 p.
298. Chirikov I. Research Universities as Knowledge Networks: The Role of Institutional Research / I. Chirikov // *Studies in Higher Education*. – 2013. - № 38 (3). - P. 456–469.
299. Clark B. The Higher Education System: Academic Organization in Cross-National Perspective / B. Clark // Oakland: University of California Press. – 2011. - P. 72–106.
300. Crouch C. Political Economy of Modern Capitalism: Mapping Convergence and Diversity / C. Crouch, Wolfgang Streeck. – London : Sage. – 1997. – 203 p.
301. Crouch C. Three meaning of complementarity Dialogue on Institutional Complementarity and Political Economy / C. Crouch, W. Streeck, R. Boyer // MPIfG Discussion Paper. – 2005. - P. 33–34.
302. Deeg R. Measuring Institutional Complementarity and Change in Capitalists Systems / R. Deeg // *Journal of European Public Policy*. – 2007. – № 6. – P. 611–630.
303. Estevez-Abe M. Social Protection and the Formation of Skills: a Representation of Welfare State / M. Estevez-Abe, T. Eversen, D. Soskice // *Varieties of Capitalism* / P. Hall, D. Soskis. – Oxford : Oxford University Press.- 2001. – 120 p.
304. Freiwald, S. Comparative Institutional Analysis in Cyber-spase: the Case of Intermediary Liability for Defamation. *Harvard Journal of Law and Technology*. - 2001.- Vol. 14. - № 2. – P. 571 – 654.
305. Gellner E. Reason and Culture: the historic role of rationality and rationalism / E. Gellner. - Oxford : Blackwell.- 1992. - 193 p.

306. Graf L. Applying the Varieties of Capitalism Approach to Higher Education: A Case Study of the Internationalisation Strategies of German and British Universities / L. Graf // Discussion Paper SP I . – 2008. – № 507. – 74 p.

307. Greif A. Historical and Comparative Institutional Analysis // The American Economic Review. Papers and Proceedings of the Hundred and Tenth Annual Meeting of the American Economic Association. – 1998.- Vol. 88. - № 2. - 80 p.

308. Heijedra B., Lowenberg A., Mallick R. Marxism, Methodological Individualism and New Institutional Economics. J. of Institutional and Theoretical Economics (JITE). - 1988. - Vol.144. - № 2. – 198 p.

309. Hofstede G. Cultures and Organizations: Software of the Mind. Revised and expanded 3rd Edition / G. Hofstede. – N.-Y.: McGraw-Hill, 2010. – 550 p.

310. Hopner M. What Connect Industrial Relations and Corporate Governance? Explain Institutions Complementarity / M. Höpner // MPIfG Discussion Paper. – 2005. - P. 55–59.

311. McCowan T. Universities and the post-2015 development agenda: an analytical framework [Electronic resource] / T. McCowan // High Educ (2016) 72:505-523. - Doi:10.1007/s10734-016-035-7. - Access mode: http://link.springer.com/article/10.1007/s10734-16-0035_7.

312. Ministry of Education, Culture, Sports, Science and Technology Japan [Electronic resource] – Access mode: http://www.mext.go.jp/en/policy/education/highered/title03/detail03/___icsFiles/afieldfile/2012/06/19/1302653_1.pdf.

313. MokKaHo Questing for Internationalization of Universities in Asia: Critical Reflections // Journal of Studies in International Education, Vol. 11. - №. 3/4, Fall/Winter. - 2007. - P. 433 - 454.

314. Nelson R. R. Making Sense of Institutions as a Factor Shaping Economic Performance / R. R. Nelson and B. N. Sampat // Journal of Economic Behavior and Organization. – 2001. – Vol. 44. – P. 31–54.

315. North D. C. Institutions, Institutional Change and Economic Performance / Douglas C. North. – Cambridge, UK : Cambridge University Press, 1990. – 152 p.

316. Pelikan P. Can the Imperfect Innovation System of Capitalism be Outperformed / Pavel Pelikan // *Technical Change and Economic Theory* / ed. by G. Dosi [et al.]. – London : Pinter Publishers, 1988. – P. 24–48.

317. Pelikan P. The Dynamics of Economic Systems, or How to transform a Failed Socialist Economy / Pavel Pelikan // *Journal of Evolutionary Economics*. – 1992. – № 2. – P. 39–63.

318. Pholip J. Technology Market Assessment: Ukraine 2016. / Akholi Research. Version 1.1.1. 2016. - 40 p. - [Электронный ресурс] - Access mode: <http://www.Akholi.com/wp-content/uploads/2016/02/Ukraine-Technology-Exports-2016.pdf>.

319. Schwartz S. Cultural Value Orientations / S. Schwartz. – М. : PH SU HSE, 2008. – 62 p.

320. Shin J.C. Mass Higher Education Development in East Asia. Strategy, Quality and Challenges / Cheol Shin, Jung, Postiglione, Gerard A., Huang, Futao // Dordrecht: Springer. – 2015. – 367 p.

321. Veblen T. The Theory of the Leisure Class: An Economic Study in the Evolution of Institutions / T. Veblen. – United States. – Macmillan. – 1899. – 400 p.

322. Veblen, T. Limitation of Marjinal Utility [Text] / T. Veblen // *Journal of Political Economy*. – 1909. – Vol.17. – p.620 – 636. Цит. по: G. M. Hodjson. Characterizing Institutional and Heterodox Economics – A Reply to Tony Lawson // *Evolutional Institutional Economy*, 2006. – Rev. 2(2). – P. 2– 11.

323. Volkwein F. The Structure and Functions of Institutional Research Offices / F. Volkwein, Y Liu, J Woodell // *The Handbook of Institutional Research* / (eds.) R.D. Howard, G.W. McLaughlin, W.E. Knight (eds.). – San-Francisco: Jossey-Bass. – 2012. – P. – 22–39.

324. World Bank Group (World Bank) / [Electronic Resource]. – Access mode:: <https://data.worldbank.org/indicator/NY.GDP.MKTP.CD>.

ДОДАТКИ

ДОДАТОК А

Таблиця А1

Інституціональна архітектура (ІА) системи вищої освіти

Рівень	Елемент ІА ВО	Роль / функції елементів ІА ВО	Приклади
1	2	3	4
Нано	Цінності	Світоглядні засади формування специфіки системи ВО.	Специфіку функціонування ВО зумовлюють особливості сприйняття таких цінностей як: К / І, ДВ, НН, Ф / М* (за Г. Хофстеде).
	Індивідуальні знання, вміння, навички	Знання як передумова - для викладачів, результат - для студентів; критерій оцінки діяльності з отримання знань.	Професійні знання – зорієнтовані на специфіку фірми, галузі або універсальні, трансферабельні знання.
	Інституці-ональні форми	Організаційні форми, що забезпечують надання освітніх послуг та спосіб існування інституції/ інституту.	1. Види (лекції, семінари, тренінги, колоквиуми, лабораторні роботи, самостійна робота, тощо), тривалість учбових занять; 2. Місце проведення заняття (аудиторне, виїзне, екскурсійне); 3. Організаційна форма проведення занять; 4. Форма навчання (очна, вечірня, заочна).
	Інституці-ональні функції	Завдання, мета існування інституціональної форми.	1. Підготовка спеціалістів з вищою професійною освітою, наукових кадрів; 2. Підвищення кваліфікації / перекваліфікація; 2. Друга і більше освіта; 3. Науково-дослідна діяльність.
	Організаційні рутини	Норми взаємодії. Дія яких обмежена конкретним ЗВО.	Положення, документація щодо звітності та організації діяльності освітнього процесу конкретного ЗВО.
Мікро	Колективні конвенції	Встановлення домовленостей про алгоритми координації певних аспектів діяльності з надання освітніх послуг.	Угоди про: взаємне визнання дипломів ВО, документів про освіту та вчені звання; узгодження спільних вимог, критеріїв, стандартів національних систем ВО; здійснення спільних програм і проектів ВО, тощо.
	Інституції	Організація стандартизованої взаємодії в процесі надання освіти.	Закони, правила, норми, положення, що регламентують освітню діяльність; освітні програми і стандарти.
	Інституці-ональні органи	Сукупність інституцій, що у своєму поєднанні забезпечують виконання окремих функцій ЗВО.	Комплекси норм, що в своїй сукупності забезпечують виконання окремих функцій ЗВО (керівництво, методичне та матеріально-технічне забезпечення, організацію освітнього процесу).
	Інститут (Організацій-ні форми)	Функція координації і мінімізація трансакційних витрат в межах ЗВО.	Провідні університети, професійні асоціації, державні організації і установи з питань освіти.

ПРОДОВЖЕННЯ ДОДАТКУ А

1	2	3	4
Мезо	Інституціональні і блоки (КУ, Ф, МВ, ВВ, Н і ПК, І)*.	Забезпечення управління, координації, фінансування виробничих відносин, підготовки персоналу ЗВО та інноваційного розвитку системи ВО.	КУ – забезпечення ефективного управління ресурсами ЗВО; Ф – фінансування освіти (державне / приватне); МВ - організація освітнього процесу в закладах ВО; ВВ – відносини між керівництвом та професорсько-викладацьким складом; Н і ПК – підготовка викладацького складу ЗВО; І – інновації в освітній діяльності.
Макро	Базові інститути (ідеологічні, політичні, економічні)	Регулювання основних сфер суспільних відносин в системі ВО.	Ідеологічні: субсидіарна/комунальна ідеологія; Політичні: федеративна / унітарна політична система; Економічні: ринкова / роздаткова економіка.
	Соціально-економічні системи (СЕС)	Формування та взаємодія ключових якостей елементів інституціональної архітектури системи ВО	Національні системи ВО: Американська, Німецька, Французька, Українська системи ВО.
Мега	Соціально-економічні моделі (СЕМ)	Об'єднання в межах СЕМ близьких за інститут архітектурою СЕС ВО.	Відмінні інституціональні системи ВО в рамках СЕМ: англо-американська; узагальнена західноєвропейська соціал-демократична (континентальна); далекосхідна патріархально-корпоративна; країн постперехідного капіталізму.
	Інтеграційні союзи, глобальне господарство	Позиціонування ЗВО та системи ВО в цілому у світовому та європейському просторах.	Академічні обміни викладачів, студентів, аспірантів, участь в міжнародних конференціях, семінарах, цільові відрядження професорсько-викладацького складу; візити іноземних делегацій до ЗВО, тощо.

Примітки: * І/К – індивідуалізм/колективізм, НН – несприйняття невизначеності, ДВ – дистанція влади, М/Ф – маскуліність/фемініність, КУ – корпоративне управління, Ф – фінансування, МВ – моделі виробництва, ВВ – виробничі відносини, Н і ПК – навчання і підготовка кадрів, І – інновації. *Складено автором

ДОДАТОК Б

Таблиця Б1

Економічні показники розвитку країн відповідних СЕМ [37, 68]

СЕМ	Країни	ВВП в дол. США. Дані на 2018р. (В поточних цінах) за WorldBank.	ВВП на душу населення в дол. США. Дані на 2017р. (за поточними цінами) за WorldBank.	Рівень витрат на вищу освіту., % від ВВП Дані на 2015р.	Державне джерело фінансування ВО,%. Дані на 2016р.	Приватне джерело фінансува ння ВО,%. Дані на 2016р.	Індекс рівня освіти (Education Index) Дані на 2016р.
Англосаксонська ліберальна	США	19,390,604.00	59,531.66	5.4	36	64	0.900
	Великобританія	2,622,433.96	39,720.44	5.6	68	32	0.896
	Канада	1,653,042.80	45,032.12	4.8	56	44	0.890
	Ірландія	333,730.76	69,330.69	5.7	83	17	0.910
	Австралія	1,323,421.07	53,799.94	5.1	52	48	0.939
	Нова Зеландія	205,852.84	42,940.58	7.2	65	35	0.917
Узагальнена західноєвропе йська	Франція	2,582,501.31	38,476.66	5.9	83	17	0.839
	Німеччина	3,677,439.13	44,469.91	4.6	85	15	0.914
	Італія	1,934,797.94	31,952.98	4.7	70	30	0.814
	Швеція	538,040.46	53,442.01	7.3	88	12	0.855
Далекохідна патріархальн о- корпоративна	Японія	4,872,136.95	38,428.10	3.8	32	68	0.842
	Китай	12,237,700.48	8,826.99	3.6	33	67	0.631
	Тайвань			3,6	36	64	0,641
	Республіка Корея	1,530,750.92	29,742.84	5.0	22	78	0.867
Постперехідний капіталізм	Україна	112,154.19	2,639.82	5.3	51	49	0.803
	Росія	1,577,524.15	10,743.10	4.1	58	42	0.816
	Польща	526,465.84	13,811.66	5.1	70	30	0.852
	Чехія	215,725.53	20,368.14	4.5	80	20	0.878
	Білорусь	54,442.37	5,726.03	4.5	53	47	0.834

ДОДАТОК В

Таблиця В1

**Релігійні конфесії, ціннісні характеристики національних культур за
Г. Хофстеде і соціально-економічним моделям**

Країни	Дистанція влади	Запобігання невизначеності	Індивідуалізм/ колективізм	Мужність (маскуліність)/ жіночість (фемініність)
1	2	3	4	5
Англосаксонська ліберальна соціально-економічна модель				
Великобританія П	3 5	3 5	8 9	6 6
Австралія П+К	36	51	90	61
Ірландія К	28	35	70	68
Канада К+П	39	48	80	52
США П+К	40	46	91	62
Узагальнена західноєвропейська соціал-демократична (континентальна)				
Північна Європа				
Данія П	18	23	74	16
Норвегія П	31	50	69	8
Фінляндія П	33	59	63	26
Швеція П	31	29	71	5
Центральна Європа				
Німеччина К+П	35	65	67	66
Австрія К	11	70	55	79
Нідерланди К+П	38	53	80	14
Швейцарія К+П	34	58	68	70
Південна Європа				
Іспанія К	57	86	51	42
Італія К	50	75	76	70
Португалія К	63	104	27	31
Франція К	68	86	71	43
Далекосхідна патріархально-корпоративна СЕМ				
Гонконг Конф.	68	29	25	57
Китай Конф., Б, М, Д	63	86	23	54
Сінгапур Конф. Д, М	74	8	20	48
Японія Конф., С, Б	54	92	46	95
Країни постперехідного капіталізму				
Україна Прав., К	92	80	16	46
Росія Прав.	93	95	39	59
Польща К	70	100	60	65
Чехія К, П	58	77	60	65
Білорусь Прав.	102	102	11	49

* Б – буддисти, І – індуїсти, Іуд. – іудеї, Д – даосити, К – католики, Конф. – конфуціанці, М – мусульманці, П – протестанти, Прав. – православні, С – синтоїсти.

Джерело: [137, с.438].

СПИСОК ПУБЛІКАЦІЙ ЗА ТЕМОЮ ДИСЕРТАЦІЇ

I. Наукові праці в яких опубліковані основні наукові результати дисертації:

Публікації в наукових фахових виданнях України:

1. Чернуха Т. С. Система вищої освіти в контексті інституціональної теорії / Т. С. Чернуха // Економічний вісник Запорізької державної інженерної академії. – 2018. – № 6 (18). – С. 28 – 33 (0,62 д. а.).

2. Чернуха Т. С. Особливості трансформації засад інституціональної комплементарності української системи вищої освіти / В.В. Липов, Т. С. Чернуха // Науковий електронний журнал «Проблеми економіки та політичної економії». – 2019. - № 1 (8). – с. 168 – 191(1,5 д. а., особисто автору належить – 0,75 д. а.).

3. Чернуха Т. С. Особливості інституціональних блоків системи вищої освіти України в умовах економічних трансформацій та глобалізації / Т. С. Чернуха // Development Management. – 2019. - № 3. – С. 54 – 67.

4. Чернуха Т. С. Елементи системи вищої освіти в рамках ієрархії підстав інституціональної архітектури / Т.С. Чернуха // Науковий вісник Херсонського державного університету. – 2015. – № 13. – С. 13 – 16. (Серія : Економічні науки). (0,6 д. а.).

Публікації у наукових виданнях України, які включені до міжнародних наукометричних баз

5. Чернуха Т.С. Інституціональні передумови формування систем вищої освіти країн світу: порівняльний аналіз / Т.С. Чернуха // Науковий вісник Ужгородського національного університету. – 2018. – № 22. – С. 103 – 107. *Видання включено до міжнародної наукометричної бази Index Copernicus.* (Серія: Міжнародні економічні відносини та світове господарство) (0,56 д. а.).

ПРОДОВЖЕННЯ ДОДАТКУ Г

6. Чернуха Т. С. Компаративний аналіз в дослідженні систем вищої освіти / В. В. Липов, Т. С. Чернуха // Науковий вісник Ужгородського університету. Серія: Економіка. – 2019. – Вип. 1, Ч. 53 – С. 27 – 33. **Видання включено до міжнародної наукометричної бази Index Copernicus.** (0,88 д. а., особисто автору належить – 0,43 д. а.)

7. Чернуха Т. С. Об'єднання ЗВО, як перспектива розвитку інституціональної системи вищої освіти в умовах глобалізації / Т. С. Чернуха // Науковий економічний журнал «Інтелект ХХІ». – 2019. – № 5. - С. 100 – 103. **Видання включено до міжнародної наукометричної бази Index Copernicus.** (0, 5 д. а.).

Статті в інших наукових фахових виданнях України

8. Чернуха Т. С. Вплив культури на організацію систем вищої освіти в умовах глобалізації / В.В. Липов, Т.С. Чернуха // *Vzdelávanie a spoločnosť IV. Medzinárodný nekonferenčný zborník.* – Presov, 2019. С. – 206 – 216. 0,76 д. а. особисто автору належить – 0,38 д. а.

II. Матеріали і тези наукових конференцій:

9. Лукашева Т. С. Інституціональна складова дослідження вищої освіти в Україні / Т. С. Лукашева // Проблеми сучасної економіки: матеріали міжнародної науково-практичної конференції (м. Запоріжжя, 15–16 травня 2015р.). – Запоріжжя: Східноукраїнський інститут економіки та управління, 2015. – С. 18 – 20. (0, 15 д.а.).

10. Чернуха Т.С. Освіта як соціальний інститут в умовах глобалізаційних перетворень / Т.С. Чернуха // Сучасні тенденції розвитку світової економіки: матеріали міжнародної науково-практичної конференції (м. Харків, 18 травня 2018р.). – Харків: Харківський автомобільно-дорожній університет, 2018. – С. 242 – 243. (0, 2 д.а.).

11. Чернуха Т.С. Зміни інституціональних форм системи вищої освіти при впровадженні smart-освіти // Т.С. Чернуха // *Smart education in a smart society: possible ways of adaptation:* матеріали міжнародної науково-практичної

ПРОДОВЖЕННЯ ДОДАТКУ Г

конференції (Харків, 14 лютого 2019р.). – Народна українська академія, 2019. – С. 238 – 242. (0, 3 д.а.).

12. Чернуха Т.С. Інституціональна система вищої освіти як інструмент забезпечення соціального розвитку в контексті інтеграції України до ЄС / Т.С. Чернуха // Економічний розвиток і спадщина Семена Кузнеця: тези доповідей міжнародної наукової конференції (м. Харків, 30 – 31 травня 2019 р.). – Харків : ХНЕУ ім. С. Кузнеця, 2019. – С. 180 – 182. (0, 2 д.а.).

13. Чернуха Т.С. Інтеграція української системи вищої освіти в європейський освітній простір: компаративні засади / Т.С. Чернуха // Стратегічні напрями зовнішньої політики Європейського Союзу: тези доповідей міжнародної наукової конференції (м. Харків, 11 квітня 2019 р.). – Харків : ХНУ ім. В.Н. Каразіна, 2019. – С. 180 – 182. (0, 2 д.а.).

14. Чернуха Т.С. Вплив культури на систему вищої освіти країн англосаксонської соціально-економічної моделі / Т.С. Чернуха // Актуальні тенденції розвитку освіти, науки та технологій: матеріали III Міжнародної науково-практичної конференції (м. Бахмут, 16 – 17 травня 2019 р.). – Навчально-науковий професійно-педагогічний інститут Української інженерно-педагогічної академії, 2019. – С. 77 – 79. (0, 15 д.а.).

15. Чернуха Т. С. Специфіка інституціональних блоків системи вищої освіти України / Т. С. Чернуха // Економіка, освіта, технології в контексті глобальних трансформаційних імператив розвитку: матеріали I Міжнародної науково-практичної конференції (м. Черкаси, 16-17 жовтня 2019 р.). – ЧДБК. С. 248 – 251. (0, 2 д.а.).

16. Чернуха Т. С. Інституціональні механізми об'єднання закладів вищої освіти в умовах економічних трансформацій та глобалізації / Т. С. Чернуха// Передові освітні практики: Україна, Європа, Світ: збірник тез Міжнародної науково-практичної конференції (м. Київ, 16-17 листопада, 2019 р.). – С. 336 – 338. (0, 2 д.а.).



УКРАЇНА

МІНІСТЕРСТВО ОСВІТИ І НАУКИ УКРАЇНИ
ХАРКІВСЬКИЙ НАЦІОНАЛЬНИЙ ЕКОНОМІЧНИЙ УНІВЕРСИТЕТ
ІМЕНІ СЕМЕНА КУЗНЕЦЯ

61166, м. Харків, пр. Науки, 9-А, тел. (057) 702-03-04, факс: (057) 702-07-17
 E-mail: post@hneu.edu.ua, http://www.hneu.edu.ua

№ 19/86-29-189 від 01.10.19

На № _____ від _____

ДОВІДКА

про впровадження пропозицій та рекомендацій, розроблених Чернухою Т.С. в процесі виконання прикладної НДР №125-56 від 12.03.2019 р. «Соціально-економічне забезпечення діяльності домогосподарств»

Цим підтверджується, що особисто Чернухою Т.С. запропоновано напрямки імплементації в практику роботи ЗВО України кращого досвіду країн світу із залучення домогосподарств до матеріального забезпечення їх діяльності.

Пропозиції та рекомендації, запропоновані Чернухою Т.С. у підсумковому звіті про виконання НДР (підрозділ 1.3 «Роль вищої освіти в інституціональному забезпеченні соціально-економічного розвитку домогосподарств: фінансовий аспект») прийнято до використання при здійсненні стратегічного та поточного планування діяльності та розвитку Харківського національного економічного університету імені Семена Кузнеця, проведенні моніторингу ефективності позабюджетних джерел фінансування діяльності, організації відповідних маркетингових досліджень, а також у викладанні навчальних дисциплін «Глобальна економіка», «Світове господарство і міжнародні економічні відносини».

Заступник керівника
 (проректор з науково-педагогічної роботи)



В. Є. Єрмаченко

192365



УКРАЇНА

МІНІСТЕРСТВО ОСВІТИ І НАУКИ УКРАЇНИ
ХАРКІВСЬКИЙ НАЦІОНАЛЬНИЙ ЕКОНОМІЧНИЙ УНІВЕРСИТЕТ
ІМЕНІ СЕМЕНА КУЗНЕЦЯ

61166, м. Харків, пр. Науки, 9-А, тел. (057) 702-03-04, факс: (057) 702-07-17
 E-mail: post@hneu.edu.ua, http://www.hneu.edu.ua

№ 22/2019 від 03.06.2019р.

На № _____ від _____

Д О В І Д К А № 22/2019
від 03.06.2019 р.

Ця довідка надана **ЧЕРНУСІ ТЕТЯНІ СТАНІСЛАВІВНІ** у тому, що вона брала участь у виконанні госпдоговірної науково-дослідної роботи за договором № 125-56 від 12.03.2019 р. за темою **«Соціально-економічне забезпечення діяльності домогосподарств»** (державний реєстраційний номер 0119U102003) на посаді молодшого наукового співробітника науково-дослідного сектору Харківського національного економічного університету імені Семена Кузнеця.

У рамках зазначеної НДР особисто Чернухою Т.С. підготовлено підрозділ 1.3 «Роль вищої освіти в інституціональному забезпеченні соціально-економічного розвитку домогосподарств: фінансовий аспект», в якому здобувачем розкрито роль вищої освіти у забезпеченні соціально-економічного розвитку домогосподарств та інституціональні засади організації фінансування вищої освіти з боку домогосподарств, а також виконано порівняльний аналіз участі домогосподарств у фінансуванні систем вищої освіти у різних соціально-економічних моделях (на прикладах окремих країн світу).

Керівник теми

С. Ю. Гончарова

Начальник НДС

І. В. Литовченко



191456

Фахівець I кат.
 Шелкунова Н.Л.



УКРАЇНА

МІНІСТЕРСТВО ОСВІТИ І НАУКИ УКРАЇНИ
ХАРКІВСЬКИЙ НАЦІОНАЛЬНИЙ ЕКОНОМІЧНИЙ УНІВЕРСИТЕТ
ІМЕНІ СЕМЕНА КУЗНЕЦЯ

61166, м. Харків, пр. Науки, 9-А, тел. (057) 702-03-04, факс: (057) 702-07-17
 E-mail: post@hneu.edu.ua, http://www.hneu.edu.ua

№ 20/86-29-37 від 07.02.20

На № _____ від _____

ДОВІДКА

про впровадження в освітній процес результатів наукового дослідження
 аспірантки кафедри міжнародної економіки та менеджменту
 зовнішньоекономічної діяльності Харківського національного економічного
 університету імені Семена Кузнеця

Теоретико-методологічні положення, практичні висновки та рекомендації дисертаційної роботи Чернухи Тетяни Станіславівни «Комплементарність розвитку системи вищої освіти в умовах економічної глобалізації» поданої на здобуття наукового ступеня кандидата економічних наук за спеціальністю 08.00.01 – економічна теорія та історія економічної думки, впроваджені в освітній процес факультету міжнародних економічних відносин, зокрема при викладенні навчальних дисциплін:

1. «Глобальна економіка». Теми: «Цивілізаційні виміри глобальних економічних процесів», «Становлення глобальної економіки», «Конкурентна стратегія розвитку України в умовах глобалізації» (Стосується наступних аспектів дисертаційного дослідження: розкриття особливостей впливу ціннісних орієнтацій господарських культур на систему вищої освіти; розкриття історичного підґрунтя та змісту еволюції вищої освіти в умовах економічної глобалізації; виявлення соціокультурних, історичних та економічних передумов формування інституціональних основ вищої освіти в Україні, розкритті теоретико-методологічних засад розвитку інституціонального забезпечення системи вищої освіти України в контексті економічних перетворень та глобалізації).

2. «Світове господарство та міжнародні економічні відносини». Теми: «Англосаксонська СЕМ, ринковий капіталізм», «Європейська, континентальна соціально-демократична СЕМ» (Стосується наступних аспектів дисертаційного дослідження: розкриття специфіки

192857

ПРОДОВЖЕННЯ ДОДАТКУ Є

інституціонального наповнення системи вищої освіти англосаксонської та континентальної СЕМ).

Застосування в освітньому процесі факультету міжнародних економічних відносин Харківського національного економічного університету імені Семена Кузнеця матеріалів дисертаційного дослідження Чернухи Тетяни Станіславівни надало можливість поглибити теоретико-методичні основи перелічених дисциплін та підвищити якість підготовки фахівців економічних спеціальностей.

Довідка видана для пред'явлення у спеціалізовану вчену раду Харківського національного університету імені В. Н. Каразіна у зв'язку з захистом кандидатської дисертації.

Заступник керівника (проректор
з науково-педагогічної
роботи)



М. В. Афанасьєв